



**LUBE-Master FLUID MANAGEMENT SYSTEM • OIL EQUIPMENT • GREASE EQUIPMENT  
DIAPHRAGM PUMPS • WASTE OIL EQUIPMENT • MULTI-FLUID EQUIPMENT  
ADBLUE® EQUIPMENT • DIESEL EQUIPMENT • HOSE REELS AIR AND WATER**

CATALOGUE / KATALOG 018

 [www.eurolube.com](http://www.eurolube.com)

**EUROLUBE EQUIPMENT**  
by Alentec & Orion AB  
Grustagsvägen 4, 138 40 Älta, Sweden

**EMAIL / E-POST** [eurolube@alentec.se](mailto:eurolube@alentec.se)  
**PHONE / TELEFON** +46 8-747 67 10 / 08-747 67 10  
**FAX INT / FAX** +46 8-715 20 74 / 08-715 20 74

 [www.eurolube.com](http://www.eurolube.com)



## WELCOME TO EUROLUBE EQUIPMENT

*Eurolube are recognized worldwide for our excellent support and trouble-free products. We supply the industry's top performing equipment for oil-, grease- and fluid handling.*

Our quality products dispense, measure, control and move a wide range of fluids and viscous materials used in the automotive and industrial applications. Eurolube products are manufactured in a modern and fully equipped factory, with most recent machinery, dedicated and well-educated staff.

We are renowned for our quick deliveries, and are always working towards facilitating maximum profitability for our customers.

In short, we keep our promises.



## VÄLKOMMEN TILL EUROLUBE EQUIPMENT

*Eurolube är internationellt välkänt för vår höga service och våra problemfria produkter. Vi levererar premiumprodukter för rationell olje-, fett- och vätskehantering.*

Våra kvalitetsprodukter transporterar, pumpar, mäter och kontrollerar en stor mängd vätskor och viskösa material för fordonsservice och industriella applikationer. Vår produktionsanläggning är utrustad med moderna maskiner, kompetent och välutbildad personal.

Vi har erkänt korta leveranstider, och strävar alltid efter bästa totalekonomi för våra kunder.

Kort sagt, vi håller vad vi lovar.



<b>LUBE-Master FLUID MANAGEMENT SYSTEM LUBE-Master KONTROLLSYSTEM</b>	<b>4-12</b>
<b>SAFETY AND PROTECTION SÄKERHET OCH ÖVERVAKNING</b>	<b>13-14</b>
<b>OIL EQUIPMENT OLJEUTRUSTNING</b>	<b>15-44</b>
<b>GREASE EQUIPMENT FETTUTRUSTNING</b>	<b>45-60</b>
<b>DIAPHRAGM PUMPS MEMBRANPUMPAR</b>	<b>61-64</b>
<b>WASTE OIL EQUIPMENT SPILLOLJEUTRUSTNING</b>	<b>65-74</b>
<b>MULTI-FLUID EQUIPMENT UTRUSTNING FÖR KEMIKALIER</b>	<b>75-82</b>
<b>ADBLUE® EQUIPMENT ADBLUE® UTRUSTNING</b>	<b>83-88</b>
<b>DIESEL EQUIPMENT DIESELUTRUSTNING</b>	<b>89-92</b>
<b>AIR TREATMENT AND ACCESSORIES LUFTBEHANDLING OCH TILLBEHÖR</b>	<b>93-96</b>
<b>HOSE REELS AND ACCESSORIES SLANGUPPRULLARE OCH TILLBEHÖR</b>	<b>97-108</b>
<b>DRUM HANDLING FATHANTERING</b>	<b>109-112</b>
<b>PRODUCT INDEX ARTIKELREGISTER</b>	<b>113-116</b>
<b>24-HOUR SERVICE 24-TIMMARS SERVICE</b>	<b>119</b>

# LUBE-Master FLUID MANAGEMENT SYSTEM

– *Exceptional performance*

*Easily interface with your DMS system*

LUBE-Master system provides precise metering and dispensing of oils, coolants, windscreen fluids or any other fluid for automotive and industrial applications.

## POWERFUL FEATURES

- Unlimited number of users, job numbers and tanks
- Registers every fluid dispense
- Simple operator interface
- No limit on stored dispenses
- Dispensing can be started from any Keypad, or from the PC.
- Simultaneous dispensing to all points
- Can be remotely controlled over network
- Timeout – closes dispense point if no flow is detected
- Database manager with reports
- Custom reports can be created with MS Excel
- Tanks are monitored in real time
- Tank reports can be sent via e-mail
- Tank monitoring with dry pumping protection
- Pump control, system is pressurized only during dispensing
- Support for bar code, magnet card or dallas key (iButton) readers

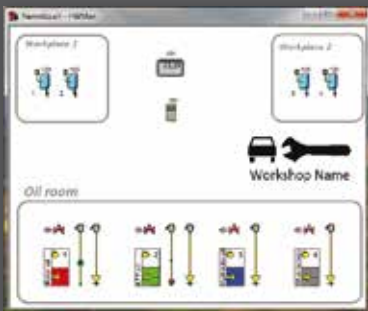

## SYSTEM OVERVIEW

All the dispense points, keypads, displays, tanks and level sensors can be viewed graphically in the system. You can also customise the overview to show the different products and dispensing points; you can even add your own background and logos.

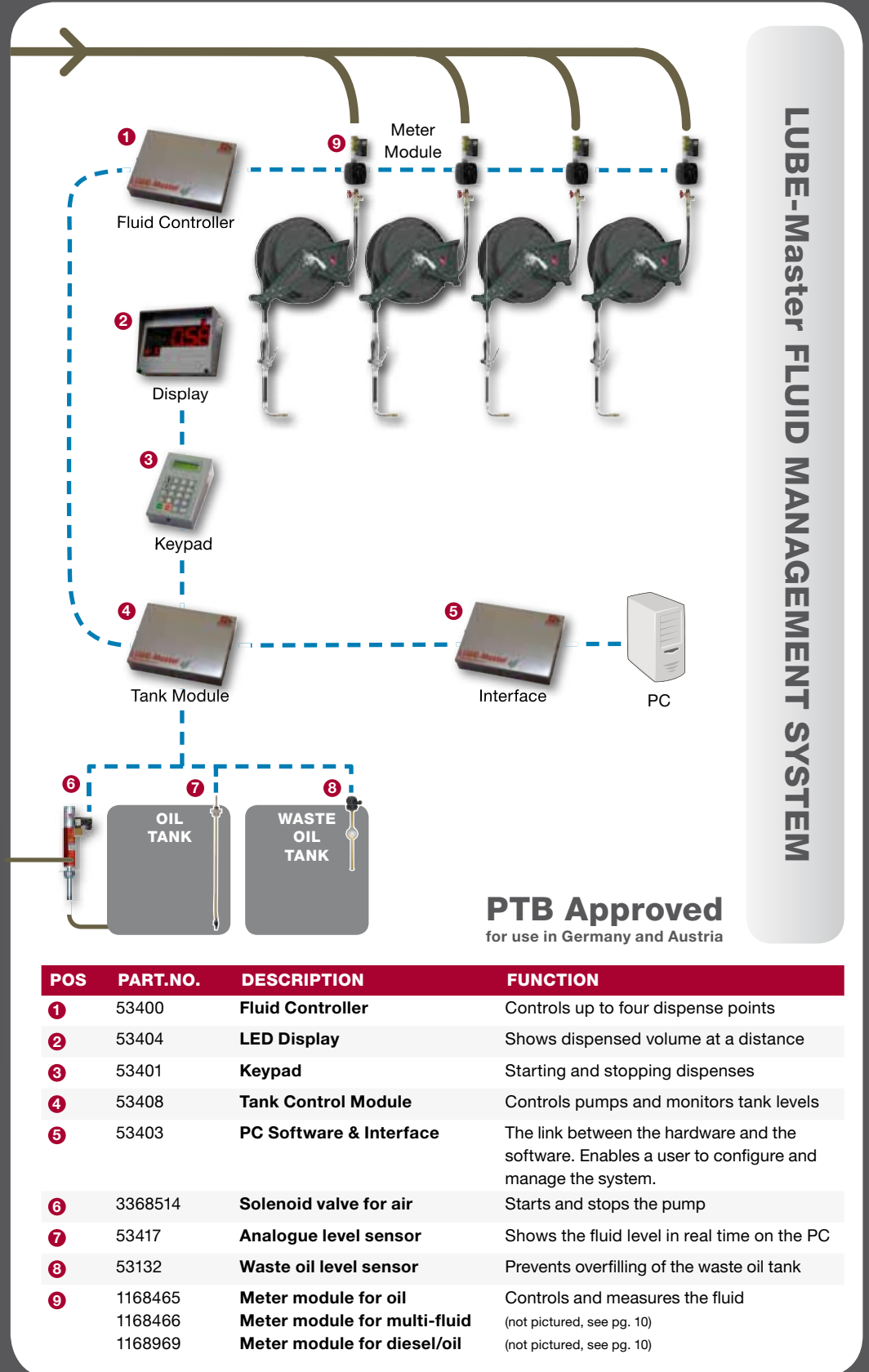

**PTB Approved**  
for use in Germany and Austria

POS	PART.NO.	DESCRIPTION	FUNCTION
1	53400	Fluid Controller	Controls up to four dispense points
2	53404	LED Display	Shows dispensed volume at a distance
3	53401	Keypad	Starting and stopping dispenses
4	53408	Tank Control Module	Controls pumps and monitors tank levels
5	53403	PC Software & Interface	The link between the hardware and the software. Enables a user to configure and manage the system.
6	3368514	Solenoid valve for air	Starts and stops the pump
7	53417	Analogue level sensor	Shows the fluid level in real time on the PC
8	53132	Waste oil level sensor	Prevents overfilling of the waste oil tank
9	1168465	Meter module for oil	Controls and measures the fluid
	1168466	Meter module for multi-fluid	(not pictured, see pg. 10)
	1168969	Meter module for diesel/oil	(not pictured, see pg. 10)

# LUBE-Master is ideal for workshop profitability

## – Quick return on investment

Tracking your fluid consumption has never been easier. The LUBE-Master system virtually eliminates fluid loss and most systems pay for themselves in the first year.

See below for an example of how fast a system can pay for itself:

**Purchased (Liters)**

**30 000**

**Sold (Liters)**

**28 500**

**Loss (Liters)**

**1 500**

**Rate of return #)**

**4-5 months**

*Normal loss in a workshop without an oil management system is between 5-15% (Based on studies and experience)*

The above examples is based on 8 dispensing points for oil, the following key items are included in the calculations:

PC Interface

Connection to DMS

Fluid Controllers

Meter modules

Keypads



#) Please note, cost for installation on site is not included. We work on the supposition that the oil system is installed.

## Save money by connecting LUBE-Master to your dealer / inventory / sales / administration system

By installing LUBE-Master you can ensure that no oil is ever lost or unaccounted for.

### THE FACTS

With a manual fluid dispensing system it's inevitable that mistakes will occur such as:

- Oil not booked out
- Incorrect volume booked
- Oil booked to the wrong job number
- Top ups of oil or anti-freeze not booked out at all

All these oversights can add up to a substantial loss of revenue.

### THE SOLUTION

By using LUBE-Master interfaced with your Dealer Management System (DMS), these mistakes are eliminated. The 2-way flow of information between LUBE-Master and the DMS means that only an active job or WIP number entered into the system through the remote keypads will allow any fluids to be dispensed. Once dispensed all the fluids used on that job or WIP number are collected by the DMS and automatically posted to the invoice thus eliminating the possibility of human error.

### WE TAKE CARE OF IT

We do all the work ourselves. When the LUBE-Master installation is complete, the interface with your DMS works straight away. This means there is:

- No lengthy wait for your DMS supplier to find time to carry out the work.
- Normally no additional cost for the integration.

Currently we have over 60 different links to Dealer Management Systems that are programmed to work perfectly with minimal configuration. Several of the Dealer Management Systems LUBE-Master can interface with are shown in the illustration but there are many others. Please contact us for a comprehensive list.



### SET UP A CONNECTION IN 5 MINUTES

If a driver doesn't exist, we have generic drivers for text file export, database export (ODBC), XML file, Excel file etc. These drivers can also be customized to suit your needs in a few minutes, by editing a single configuration file.

# LUBE-Master FLUID MANAGEMENT SYSTEM

– Utomordentlig prestanda

Integreras enkelt till ditt ekonomisystem

LUBE-Mastersystemet ger exakt mätning och dosering av t.ex. olja, kylarvätska, spolarvätska och övriga vätskor för fordonsverkstäder och industriella applikationer.

## KRAFFTULLA FUNKTIONER

- Obegränsat antal användare, arbetsorder och tankar/vätskor
- Varje uttag registreras
- Enkelt användargränssnitt
- Ingen begränsning på sparade tappningar
- Tappning kan aktiveras från vilken knappsats som helst eller PC
- Samtliga tappställen kan vara aktiverade samtidigt
- Kan fjärrstyras över nätverk
- Timeout – stänger tappstället om inget flöde registreras
- Databashanterare med rapporter
- Transaktioner kan exporteras till MS Excel
- Tankar övervakas i realtid
- Tankrapporter kan skickas via e-post
- Tankövervakning med torrumpningsskydd
- Pumpstyrning, systemet trycksätts enbart under tappning
- Stöd för streckkodsläsare, magnetkort och dallasnyckel.



## SYSTEMÖVERBLICK

Alla tappställen, keypad, displayer, tankar och nivågivare kan visas grafiskt. Layouten går även att anpassa ytterligare för att visa de olika produkterna och tappställena, samt lägga till sin egen bakgrund och logotyp.

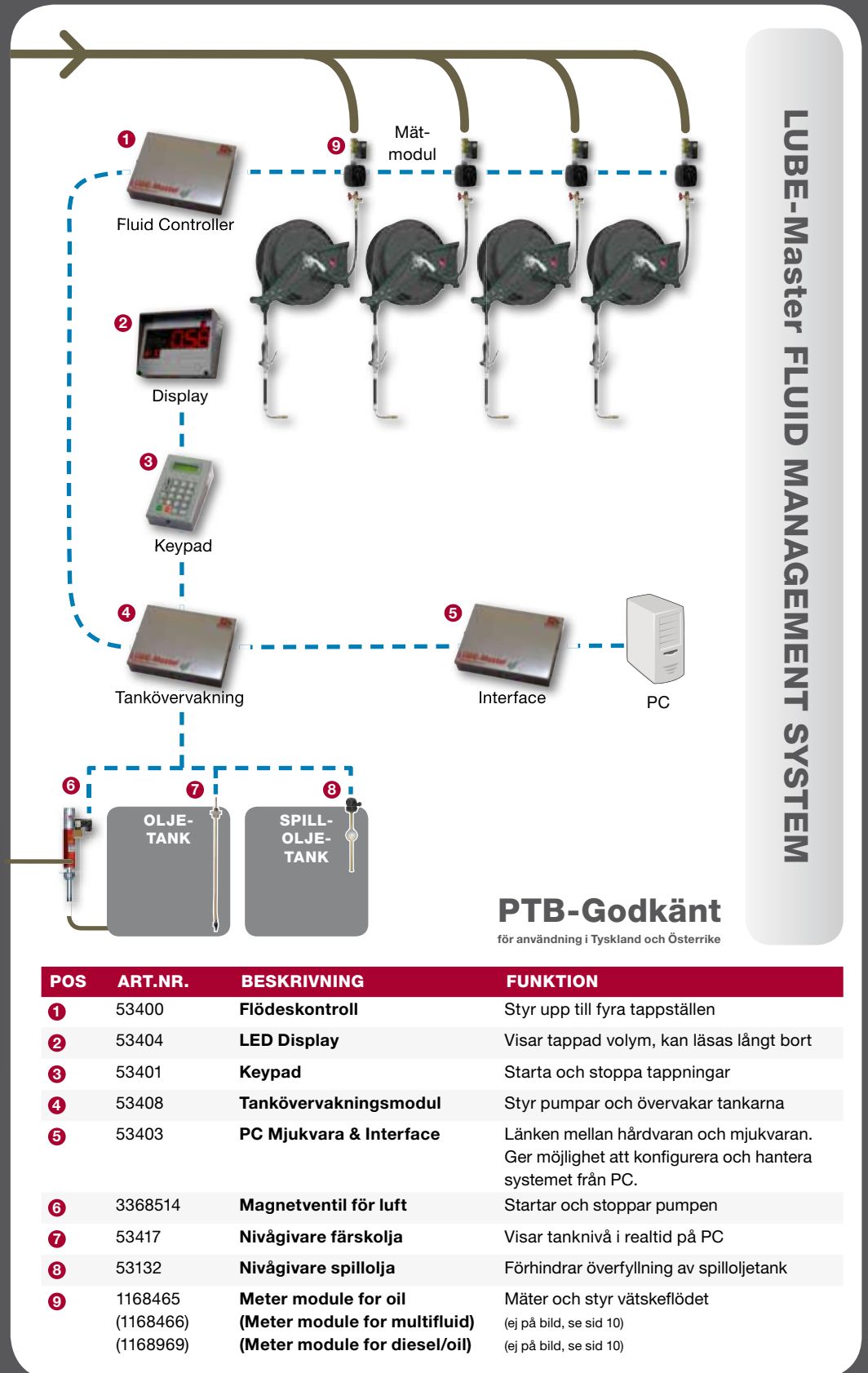

**PTB-Godkänt**

för användning i Tyskland och Österrike

POS	ART.NR.	BESKRIVNING	FUNKTION
1	53400	Flödeskontroll	Styr upp till fyra tappställen
2	53404	LED Display	Visar tappad volym, kan läsas långt bort
3	53401	Keypad	Starta och stoppa tappningar
4	53408	Tankövervakningsmodul	Styr pumpar och övervakar tankarna
5	53403	PC Mjukvara & Interface	Länken mellan hårdvaran och mjukvaran. Ger möjlighet att konfigurera och hantera systemet från PC.
6	3368514	Magnetventil för luft	Startar och stoppar pumpen
7	53417	Nivågivare färskolja	Visar tanknivå i realtid på PC
8	53132	Nivågivare spillolja	Förhindrar överfyllning av spilloljetank
9	1168465 (1168466) (1168969)	Meter module for oil (Meter module for multifluid) (Meter module for diesel/oil)	Mäter och styr vätskeflödet (ej på bild, se sid 10) (ej på bild, se sid 10)

# LUBE-Master är nyckeln till ökad lönsamhet – Snabb avkastning

Vi ger dig full kontroll över din vätskeförbrukning. LUBE-Mastersystemet eliminerar förlusterna vid vätskehantering och investeringen är vanligtvis betald inom ett år.

Se nedan exempel på hur snabbt ett system betalar sig:

Köpt (liter)

30 000

Sålt (liter)

28 500

Svinn (liter)

1 500

Avkastningstid #)

4-5 månader

Normalt svinn i en verkstad utan övervakningssystem är 5-15%  
(Baserat på studier och erfarenhet)

Exemplet ovan baseras på åtta tappställen för olja. Följande moduler är inkluderade i beräkningen:

PC Interface

Koppling till DMS

Flödeskontrollenhet

Mätmoduler

Knappsatser



#) OBS! Installationskostnad på plats ej inkluderad. Vi förutsätter att ett oljedistributionssystem redan finns på plats.

## Spara pengar genom att koppla ihop LUBE-Master och ditt försäljnings- / lager- / faktureringsystem

Genom att installera LUBE-Master säkerställer du att ingen olja "försvinner" eller ej redovisas

### PROBLEMET

Med ett manuellt hanteringssystem av vätskor är det oundvikligt att misstag begås, såsom:

- Oljeuttag inte rapporteras
- Fel volym rapporteras
- Oljeuttag rapporteras på fel arbetsorder
- Påfyllningar av olja och glykol rapporteras inte

Alla dessa förbiseenden blir till slut en avsevärd förlust av intäkter.

### LÖSNINGEN

Genom att koppla ihop LUBE-Master med ditt ekonomisystem, eliminerar man dessa problem. Två-vägs kommunikationen mellan LUBE-Master och ditt system innebär att bara aktiva arbetsorder kan aktivera systemet, och tillåta att olja tappas. När tappningen är klar på det arbetsordernumret skickas informationen automatiskt till ekonomisystemet och en rad skapas på fakturan.

### VI TAR HAND OM DET

Allting sköts av oss, när installationen av LUBE-Master är klar, fungerar kopplingen på en gång.

- Ingen lång väntan på att din leverantör av system ska ta sig tid att göra programmeringen.
- Normalt ingen extra kostnad för kopplingen.

Just nu har vi färdiga kopplingar till över 60 ekonomi/lagersystem, som är färdigprogrammerade och körs igång med minimal konfiguration. Ett urval av de kopplingar som finns idag visas i illustrationen här bredvid, men det finns många fler. Kontakta oss för en komplett lista.

### DRIFTSÄTT EN KOPPLING PÅ FEM MINUTER

Om en koppling inte finns, har vi generella gränssnitt för export av textfiler, databasexport (ODBC, SQL), XML-filer, Excel-filer etc. Dessa gränssnitt kan även skraddarsys för att passa det unika behovet genom att redigera en vanlig textfil direkt på plats.



# LUBE-Master FLUID MANAGEMENT SYSTEM

## SYSTEM COMPONENTS / SYSTEMKOMPONENTER

 • These are the basic components that make up the controlling and monitoring part of the LUBE-Master system.

 • Detta är baskomponenterna som utgör delarna av LUBE-Master som kontrollerar och övervakar.



TYPE / UTFÖRANDE	TYPE / UTFÖRANDE	TYPE / UTFÖRANDE	TYPE / UTFÖRANDE
<p><b>1</b> Software &amp; Interface / PC-Interface <b>2</b> Printer module / Printermodul</p>	<p><b>Fluid controller</b> <b>Flödeskontroll</b></p>	<p><b>Tank module</b> <b>Tankmodul</b></p>	<p><b>Keypad Terminal</b></p>
<b>PART NO / ART.NR.</b>	<b>PART NO / ART.NR.</b>	<b>PART NO / ART.NR.</b>	<b>PART NO / ART.NR.</b>
<b>1</b> 53403 <b>2</b> 53402	<b>1</b> 53400 <b>2</b> 53600	53408	53401
<b>DATA</b>	<b>DATA</b>	<b>DATA</b>	<b>DATA</b>
<p><b>1</b> Runs under Microsoft Windows®. LUBE-Master can run in the background and can be accessed from your remote keypads / Systemkrav: Microsoft Windows®. LUBE-Master körs i bakgrunden och kan manövreras från valfri terminal.</p> <p>• Simple operator interface, includes powerful database manager / enkelt och användarvänligt, kraftfull databashanterare</p> <p>• Easy to integrate with other software packages for automatic invoicing / drivrutiner för uppkoppling till andra program, "tappning direkt till faktura"</p> <p>• Multilingual: 23 languages available, easy to switch / kan köras på 23 olika språk, enkelt att byta.</p> <p><b>2</b> LUBE-Master can run without PC, this configuration requires the Printer Module. Also used for receipt printing / LUBE-Master kan köras utan PC, denna konfiguration kräver printermodul. Även för kvittoutskrift.</p>	<p>• The Fluid Controller controls the amount of fluid ordered from any keypad or PC in the entire system / flödeskontrollen styr och övervakar påfyllning beställd från valfri terminal/er eller PC i hela systemet</p> <p>• One module controls up to 4 outlets, override bypass facility / en modul styr upp till 4 tappställen, override-funktion ingår</p> <p>• Every outlet port can be given unique functions as: <i>PIN code, volume, time out, job number, group access, PPU, display information, min/max volume</i> / Varje utgång kan tilldelas unika funktioner som: <i>PIN-kod, volym, time out, jobbnummer, puls per liter, gruppstillhörighet, displayinformation, min/max volym</i></p> <p><b>1</b> Standard <b>2</b> PTB approvable for Germany / kan godkännas av PTB, endast för Tyskland</p>	<p>• The tank module is used to control pumps, automatic start and stop. No pressure in the pipe work in the stand by mode. / Med tankmodulen startas och stoppas pumparna automatiskt. Fördel är inget tryck i rörsystem i vänteläge</p> <p>• 4 ports for analog measure of levels in tanks in addition with the LUBE-Master level sensors / 4 portar för analog tankövervakning tillsammans med LUBE-Master nivågivare</p> <p>• The Tank module can only be used in the PC based version / tankmodulen kan endast användas i PC version</p>	<p>The remote keypads are designed to be located at strategic places to allow remote entry of PIN, job no, of fluid etc. /</p> <p>LUBE-Master terminal erbjuder kund Anpassade lösningar med stor flexibilitet, kvalitet och säkerhet.</p> <p>• The LCD display is used to convey clear and concise messages to the operator / LCD displayen visar information om aktiverat tappställe och pågående tappning</p> <p>• No limit for number of keypads in the system / ingen begränsning för antal terminaler</p> <p>• Any outlet can be opened from any keypad / samtliga tappställen kan öppnas från anslutna terminaler</p> <p>• Optional: <i>Barcode or card reader can be connected</i> / Tillval: <i>Streckkod- eller kortläsare kan anslutas</i></p>
<b>PACKAGING / FÖRPACKNING</b>	<b>PACKAGING / FÖRPACKNING</b>	<b>PACKAGING / FÖRPACKNING</b>	<b>PACKAGING / FÖRPACKNING</b>
<p><b>Carton box / kartong</b></p> <p><b>1</b> 24 x 21 x 10 cm - 1,8 kg <b>2</b> 24 x 21 x 10 cm - 1,6 kg</p>	<p><b>Carton box / kartong</b></p> <p><b>1</b> 36 x 28 x 9 cm - 3,8 kg <b>2</b> 36 x 28 x 9 cm - 3,8 kg</p>	<p><b>Carton box / kartong</b></p> <p>36 x 28 x 9 cm - 3,8 kg</p>	<p><b>Carton box / kartong</b></p> <p>19 x 13 x 9 cm - 0,9 kg</p>



# LUBE-Master FLUID MANAGEMENT SYSTEM

## SYSTEM COMPONENTS / SYSTEMKOMPONENTER

 • These are the basic components that make up the controlling and monitoring part of the LUBE-Master system.

 • Detta är baskomponenterna som utgör delarna av LUBE-Master som kontrollerar och övervakar.

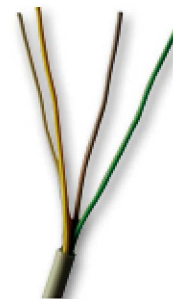

TYPE / UTFÖRANDE	TYPE / UTFÖRANDE	TYPE / UTFÖRANDE	TYPE / UTFÖRANDE
<b>PC keypad PC-Terminal</b>	<b>LED Display LED Display</b>	<b>Communication cable Kommunikationskabel</b>	<b>Signal cable Signalkabel</b>
<b>PART NO / ART.NR.</b>	<b>PART NO / ART.NR.</b>	<b>PART NO / ART.NR.</b>	<b>PART NO / ART.NR.</b>
53431	53404	<b>1</b> 53411-50 (50m reel/rulle) <b>2</b> 53411-100 (100m reel/rulle)	<b>1</b> 53393-25 (25m reel/rulle) <b>2</b> 53393-50 (50m reel/rulle) <b>3</b> 53393-100 (100m reel/rulle)
<b>DATA</b>	<b>DATA</b>	<b>DATA</b>	<b>DATA</b>
<ul style="list-style-type: none"> <li>The same basic features as the 53401 keypad / samma basfunktioner som för terminal 53401</li> <li>Enables dispensing from a Windows® PC, also works with touch screen / för tappning via Windows® PC, även anpassad för pekskärmar.</li> <li>Supports OCP 1.xx drivers / fungerar med OCP 1.xx-baserade kopplingar.</li> </ul>	<ul style="list-style-type: none"> <li>Clearly visible at long distance, useful for large volumes / för avläsning på långa avstånd, rekommenderas vid större volymer</li> <li>The display can also be used as a "stand-alone" fluid controller which can control one dispense point / displayen kan också användas som en "stand-alone" flödeskontroll som kan styra ett (1) tappställe</li> <li>The active outlet is shown in the lower left corner / aktiv tapp visas i det nedre vänstra hörnet</li> </ul>	<ul style="list-style-type: none"> <li>Connects between modules, and provides power to keypads, displays and interface /  Ansluts mellan modulerna, samt matar spänning till knappsatser, displayer och interface.</li> <li>Two twisted pairs, each pair shielded 4-core 0,36 mm<sup>2</sup>. /  Två tvinnade skärmade par, 4-ledare 0,36mm<sup>2</sup>.</li> <li>By using the correct, high quality cable from Eurolube Equipment, system reliability is kept to a maximum /  Genom att använda korrekt högkvalitetskabel från Eurolube Equipment erhålls maximal driftsäkerhet i systemet.</li> </ul>	<ul style="list-style-type: none"> <li>Connects pulse meters, solenoid valves and level sensors /  Ansluter pulsmätare, magnetventiler och nivågivare.</li> <li>4-core, 0,5mm<sup>2</sup> /  4-ledare, 0,5mm<sup>2</sup></li> <li>By using the correct, high quality cable from Eurolube Equipment, system reliability is kept to a maximum /  Genom att använda korrekt högkvalitetskabel från Eurolube Equipment erhålls maximal driftsäkerhet i systemet.</li> </ul>
<b>PACKAGING / FÖRPACKNING</b>	<b>PACKAGING / FÖRPACKNING</b>	<b>PACKAGING / FÖRPACKNING</b>	<b>PACKAGING / FÖRPACKNING</b>
Digital delivery / digital leverans	Carton box / kartong 25 x 20 x 10 cm - 1,4 kg	Carton box / kartong <b>1</b> 36 x 28 x 9 cm - 1,4 kg <b>2</b> 36 x 28 x 9 cm - 2,8 kg	Carton box / kartong <b>1</b> 36 x 28 x 9 cm - 1,3 kg <b>2</b> 36 x 28 x 18 cm - 2,9 kg <b>3</b> 36 x 28 x 27 cm - 6,7 kg

# LUBE-Master FLUID MANAGEMENT SYSTEM

## SYSTEM COMPONENTS / SYSTEMKOMPONENTER

 • Meter modules monitor and measure the amount of fluid dispensed.



 • Mätmoduler övervakar och mäter mängden vätska som tappas.



TYPE / UTFÖRANDE	TYPE / UTFÖRANDE	TYPE / UTFÖRANDE	TYPE / UTFÖRANDE
<b>Meter module oil</b> <b>Mätmodul olja</b>	<b>H.V. Meter module oil</b> <b>H.V. Mätmodul olja</b>	<b>Meter module wind screen fl.</b> <b>Mätmodul spolärvätska</b>	<b>Meter module Urea/DEF</b> <b>Mätmodul Urea/AdBlue®</b>
<b>PART NO / ART.NR.</b>	<b>PART NO / ART.NR.</b>	<b>PART NO / ART.NR.</b>	<b>PART NO / ART.NR.</b>
<p>1 1168465</p> <p>2 1168488</p> <p>3 1168475</p>	1168969	<p>1 1168466</p> <p>2 1168476</p>	3187443
<b>DATA</b>	<b>DATA</b>	<b>DATA</b>	<b>DATA</b>
<ul style="list-style-type: none"> <li>LUBE-Master high precision meter modules includes solenoid valve / LUBE-Master precisionsmätare inkluderar magnetventil</li> <li>The oil meter can also be used for antifreeze / mätmodul för olja kan också användas för glykol</li> </ul> <p><b>Accuracy / mät noggrannhet</b> +/- 0,5%</p> <p><b>Module / typ</b></p> <p>1 Oil, antifreeze, diesel / olja, glykol, diesel 328 PPU</p> <p>2 PTB approved for Germany / PTB godkänd, endast för Tyskland</p> <p>3 Oil, antifreeze, diesel, with filter / olja, glykol, diesel 328 PPU, med filter</p> <p><b>Min - max flow / flöde</b> 1 2 3 1-20 l/min</p> <p><b>Max pressure / max tryck</b> 5 MPa (725 psi)</p> <p><b>Connection / anslutning</b> 1 2 3 In 1/2" (F / Inv.) Out 1/2" (F / Inv.)</p>	<ul style="list-style-type: none"> <li>LUBE-Master high precision meter modules includes solenoid valve / LUBE-Master precisionsmätare inkluderar magnetventil</li> <li>The oil meter can also be used for antifreeze / mätmodul för olja kan också användas för glykol</li> </ul> <p><b>Accuracy / mät noggrannhet</b> +/- 0,5%</p> <p><b>Module / typ</b> Oil, antifreeze, diesel / olja, glykol, diesel 109 PPU</p> <p><b>Min - max flow / flöde</b> 8-50 l/min</p> <p><b>Max pressure / max tryck</b> 5 MPa (725 psi)</p> <p><b>Connection / anslutning</b> In 1/2" (F / Inv.) Out 3/4" (F / Inv.)</p>	<ul style="list-style-type: none"> <li>LUBE-Master high precision meter modules includes solenoid valve / LUBE-Master precisionsmätare inkluderar magnetventil</li> <li>AISI 316 stainless steel pulse meter / syrafast pulsmätare</li> <li>Brass solenoid valve / magnetventil i mässing</li> </ul> <p><b>Module / typ</b></p> <p>1 Wind screen fluid and similar fluids / spolärvätska och liknande 328 PPU</p> <p>2 Wind screen fluid and similar fluids, with filter / spolärvätska och liknande 328 PPU, med filter</p> <p><b>Accuracy / mät noggrannhet</b> 1 2 +/- 0,5%</p> <p><b>Min - max flow / flöde</b> 1 2 1-50 l/min</p> <p><b>Max pressure / max tryck</b> 1 2 5 MPa (725 psi)</p> <p><b>Connection / anslutning</b> 1 2 In 1/2" (F / Inv.) Out 1/2" (F / Inv.)</p>	<ul style="list-style-type: none"> <li>LUBE-Master high precision meter modules includes solenoid valve / LUBE-Master precisionsmätare inkluderar magnetventil</li> <li>AISI 316 stainless steel pulse meter / syrafast pulsmätare</li> <li>Stainless steel solenoid valve / magnetventil i syrafast stål</li> </ul> <p><b>Module / typ</b> Urea / DEF / AdBlue® and similar chemicals / och liknande kemikalier 328PPU</p> <p><b>Accuracy / mät noggrannhet</b> +/- 0,5%</p> <p><b>Min - max flow / flöde</b> 1-20 l/min</p> <p><b>Max pressure / max tryck</b> 1 MPa (150 psi)</p> <p><b>Connection / anslutning</b> In 1/2" (F / Inv.) Out 1/2" (F / Inv.)</p>
<b>PACKAGING / FÖRPACKNING</b>	<b>PACKAGING / FÖRPACKNING</b>	<b>PACKAGING / FÖRPACKNING</b>	<b>PACKAGING / FÖRPACKNING</b>
<p>Carton box / kartong</p> <p>1 28 x 15 x 5 cm - 1,7 kg</p> <p>2 28 x 15 x 5 cm - 1,7 kg</p> <p>3 25 x 20 x 10 cm - 2,5 kg</p>	<p>Carton box / kartong</p> <p>36 x 28 x 9 cm - 3,8 kg</p>	<p>Carton box / kartong</p> <p>1 36 x 28 x 9 cm - 3,8 kg</p> <p>2 25 x 20 x 10 cm - 2,6 kg</p>	<p>Carton box / kartong</p> <p>23 x 12 x 8 cm - 2,4 kg</p>

# LUBE-Master FLUID MANAGEMENT SYSTEM

## SYSTEM COMPONENTS / SYSTEMKOMPONENTER



-  • Keypad accessories for easier data entry using bar code or magnet card readers.
-  • Tillbehör till terminal för enklare inmatning, t.ex genom läsning av streckkod eller magnetkort.



TYPE / UTFÖRANDE	TYPE / UTFÖRANDE	TYPE / UTFÖRANDE	TYPE / UTFÖRANDE
<b>Meter module grease</b> <b>Mätmodul fett</b>	<b>Meter module chemicals</b> <b>Mätmodul kemikalie</b>	<ol style="list-style-type: none"> <li>1 Bar code reader / Streckkodsläsare</li> <li>2 Card reader / Magnetkortläsare</li> <li>3 iButton® reader / iButton® läsare</li> </ol>	<ol style="list-style-type: none"> <li>1 Serial port kit / Serieport kit</li> <li>2 Dual serial port adapter / Adapter för anslutning av två läsare</li> </ol>
<b>PART NO / ART.NR.</b>	<b>PART NO / ART.NR.</b>	<b>PART NO / ART.NR.</b>	<b>PART NO / ART.NR.</b>
2168915	1168470	<ol style="list-style-type: none"> <li>1 53407</li> <li>2 53409</li> <li>3 53419</li> </ol>	<ol style="list-style-type: none"> <li>1 53415</li> <li>2 53416</li> </ol>
<b>DATA</b>	<b>DATA</b>	<b>DATA</b>	<b>DATA</b>
<ul style="list-style-type: none"> <li>• LUBE-Master high precision meter modules includes solenoid valve / LUBE-Master precisionsmätare inkluderar magnetventil</li> <li>• AISI 316 stainless steel pulse meter / syrafast pulsmätare</li> <li>• Stainless steel solenoid valve / magnetventil i syrafast stål</li> </ul>	<ul style="list-style-type: none"> <li>• LUBE-Master high precision meter modules includes solenoid valve / LUBE-Master precisionsmätare inkluderar magnetventil</li> <li>• PVC CNC-machined body / hus i CNC-bearbetad PVC</li> <li>• Stainless steel solenoid valve / magnetventil i syrafast stål</li> </ul>	<ol style="list-style-type: none"> <li>1 Complete bar code reader for both hand held and stationary reading. Reads all one-dimensional bar codes. Serial cable, power supply and holder included / komplett streckkodsläsare för både stationär avläsning eller handhållen avläsning. Läser alla endimensionella streckkoder. Seriellkabel, nätaggregat och stativ ingår.</li> <li>2 Magnet card reader, reads all three tracks. Serial cable and power supply included / Magnetkortsläsare, läser alla tre spår. Seriellkabel och nätaggregat ingår.</li> <li>3 Dallas / Maxim iButton® reader, reads all iButton® chips. / Dallas / Maxim iButton®-läsare, läser alla iButton®-knappar</li> </ol>	<ol style="list-style-type: none"> <li>1 Serial port kit, needed when using RS232-based readers such as the bar code or magnet card reader. Consists of 1x RS232 driver, internal wiring and D-SUB9 chassis connector for 53401 keypad / serieportkit, behövs när externa läsare som använder RS232 används. Består av 1x RS232-chip, internt kablage och D-SUB9-chassiskontakt för 53401 terminal.</li> <li>2 Dual serial port adapter for connecting two serial port readers simultaneously / adapter för anslutning av två läsare samtidigt</li> </ol>
<b>Module / typ</b> Grease / fett 1450PPU	<b>Module / typ</b> Chemicals / kem 312PPU		
<b>Accuracy / mät noggrannhet</b> +/- 0,5%	<b>Accuracy / mät noggrannhet</b> +/- 0,5%		
<b>Max flow / flöde</b> 1 kg/min	<b>Max flow / flöde</b> 50 l/min		
<b>Max pressure / max tryck</b> 50 MPa (7250 psi)	<b>Max pressure / max tryck</b> 1 MPa (150 psi)		
<b>Connection / anslutning</b> In 1/4" (M / Utv.) Out 1/4" (M / Utv.)	<b>Connection / anslutning</b> In 1/2" (F / Inv.) Out 1/2" (F / Inv.)		
<b>PACKAGING / FÖRPACKNING</b>	<b>PACKAGING / FÖRPACKNING</b>	<b>PACKAGING / FÖRPACKNING</b>	<b>PACKAGING / FÖRPACKNING</b>
Carton box / kartong 20 x 20 x 10 cm - 2,5 kg	Carton box / kartong 23 x 12 x 8 cm - 2,4 kg	Carton box / kartong <ol style="list-style-type: none"> <li>1 28 x 18 x 10 cm - 1,4 kg</li> <li>2 13 x 10 x 5 cm - 0,2 kg</li> <li>3 10 x 10 x 5 cm - 0,2 kg</li> </ol>	Carton box / kartong <ol style="list-style-type: none"> <li>1 15 x 10 x 2 cm - 0,2 kg</li> <li>2 30 x 30 x 10 cm - 0,5 kg</li> </ol>

# BATCH DISPENSING / FÖRVALSTAPPNING

## APPLICATIONS / ANVÄNDNINGSSOMRÅDEN



-  The LMD Dosing Controller batches a wide range of fluids, ideal for automatic filling of bottles, kegs, bearings, crankcases, engines etc. Up to 16 volumes can be preprogrammed in litres, gallons, pints or by weight. High quality steel box with four large push buttons. The first four volumes can be connected to an external start signal such as a push button or PLC.
-  LMD Doseringsutrustning effektiviserar tappning av en mängd vätskor, idealisk för automatisk fyllning av flaskor, behållare, kullager, växellådor, motorer mm. Upp till 16 volymer kan förinställas i liter, gallon, pints eller vikt. Robust enhet med stora tryckknappar. De fyra första förvalen kan kopplas externt mot exempelvis en tryckknapp eller PLC.



TYPE / UTFÖRANDE	TYPE / UTFÖRANDE	TYPE / UTFÖRANDE	TYPE / UTFÖRANDE
<b>Dosing controller grease Doseringsutrustning fett</b>	<b>Dosing controller fluids Doseringsutrustning vätskor</b>	<b>Dosing controller oil Doseringsutrustning olja</b>	<b>LMD Controller LMD Kontrollenhet</b>
<b>PART NO / ART.NR.</b>	<b>PART NO / ART.NR.</b>	<b>PART NO / ART.NR.</b>	<b>PART NO / ART.NR.</b>
530-01	530-02	530-03	53406
<b>DATA</b>	<b>DATA</b>	<b>DATA</b>	<b>DATA</b>
<b>Power supply / strömförsörjning</b> 220V AC 1-1,5A. 24V adapter incl.	<b>Power supply / strömförsörjning</b> 220V AC 1-1,5A. 24V adapter. incl.	<b>Power supply / strömförsörjning</b> 220V AC 1-1,5A. 24V adapter incl.	<b>Power supply / strömförsörjning</b> 220V AC 1-1,5A. 24V adapter incl.
<b>Calibration / kalibrering (PPU)</b> 1-9999	<b>Calibration / kalibrering (PPU)</b> 1-9999	<b>Calibration / kalibrering (PPU)</b> 1-9999	<b>Calibration / kalibrering (PPU)</b> 1-9999
<b>Number of presets / antal förval</b> 16 - litre / liter, gal, pints, kg etc.	<b>Number of pre-sets / antal förval</b> 16 - litre / liter, gal, pints, kg etc.	<b>Number of pre-sets / antal förval</b> 16 - litre / liter, gal, pints, kg etc.	<b>Number of pre-sets / antal förval</b> 16 - litre / liter, gal, pints, kg etc.
<b>Range of pre-sets / förvalsbredd</b> 0,00-999,99	<b>Range of pre-sets / förvalsbredd</b> 0,00 - 999,99	<b>Range of presets / förvalsbredd</b> 0,00-999,99	<b>Range of presets / förvalsbredd</b> 0,00-999,99
<b>Solenoid valve / magnetventil</b> 24V DC max 1,5A	<b>Solenoid valve / magnetventil</b> 24V DC max 1,5A	<b>Solenoid valve / magnetventil</b> 24V DC max 1,5A	
<b>Max free flow / max fritt flöde</b> 1 kg/min NLGI2	<b>Max free flow / max fritt flöde</b> 50 l/min	<b>Max free flow / max fritt flöde</b> 20 l/min	
<b>Max pressure / max tryck</b> 50 MPa (7250 psi)	<b>Max pressure / max tryck</b> 5 MPa (725 psi)	<b>Max pressure / max tryck</b> 5 MPa (725 psi)	
<b>PACKAGING / FÖRPACKNING</b>	<b>PACKAGING / FÖRPACKNING</b>	<b>PACKAGING / FÖRPACKNING</b>	<b>PACKAGING / FÖRPACKNING</b>
Carton box / kartong 32 x 44 x 10 cm - 4,1 kg	Carton box / kartong 32 x 44 x 10 cm - 4,0 kg	Carton box / kartong 32 x 44 x 10 cm - 3,3 kg	Carton box / kartong 25 x 20 x 10 cm - 1,5 kg

# TANK CONTROL / TANKÖVERVAKNING

## APPLICATIONS / ANVÄNDINGSOMRÅDEN

- 
 • Our Control Panel, Solenoid Valves and Level Sensors are designed to protect / stop air operated pump from dry pumping.
  - Can be used in oil, antifreeze, wind screen fluid, AdBlue®, diesel and grease level sensors for 200 l drum, IBC-containers and tanks.
- 
 • Vår Kontrollpanel, magnetventiler och nivågivare är utvecklade för att skydda / stoppa tryckluftdrivna pumpar från torrumpning.
  - Kan användas i olja, kylarvätska, spolarvätska, AdBlue®, diesel och fett, det finns nivågivare för 200 l fat, IBC-containers och tankar.



TYPE / UTFÖRANDE	TYPE / UTFÖRANDE	TYPE / UTFÖRANDE	TYPE / UTFÖRANDE
<b>Control panel tank and drum</b> <b>Kontrollpanel tankar och fat</b>	<b>Dry pumping protection</b> <b>Torrumpningsskydd</b>	<b>Ex Barrier</b> <b>Ex Skydd</b>	<b>Solenoid valve relay</b> <b>Relä magnetventiler</b>
<b>PART NO / ART.NR.</b>	<b>PART NO / ART.NR.</b>	<b>PART NO / ART.NR.</b>	<b>PART NO / ART.NR.</b>
53430	53195	53187	53167
<b>DATA</b>	<b>DATA</b>	<b>DATA</b>	<b>DATA</b>
<p>Automatic off function to protect air operated pumps, triggered by level sensors.</p> <ul style="list-style-type: none"> <li>• Controls up to 4 tanks or drums</li> <li>• Increased safety</li> </ul> <p><b>Power supply</b> 220V AC 1A <b>Signal power</b> 24V DC</p> <p>Automatisk stopp-funktion för skydd av tryckluftdrivna pumpar, via nivågivare.</p> <ul style="list-style-type: none"> <li>• Upp till 4 st tankar eller fat kan övervakas</li> <li>• Ökad säkerhet</li> </ul> <p><b>Matningsspänning</b> 220V AC 1A <b>Utgående spänning</b> 24V DC</p>	<p>For use as a protection against overfilling or dry pumping of waste oil or wind screen fluid. The panel has built-in ATEX classified security barrier and lamp for stop and alarm.</p> <p><b>Power supply</b> 220V AC 1A <b>Signal power</b> 24V DC</p> <p>Torrumpningsskydd eller överfyllnadsskydd för spillolja eller spolarvätska. Inbyggt EX-relä och lampor för alarm- och stoppnivåer.</p> <p><b>Matningsspänning</b> 220V AC 1A <b>Utgående spänning</b> 24V DC</p>	<p>Ex ia barrier (EEX ia) to be used with 53430 and 53408 in connection with waste oil and wind screen fluids.</p> <p><b>Note</b> To make an installation EX approved, use a specific cable for this purpose, part no <b>53164</b>.</p> <p><b>Power supply</b> 220V AC 1A</p> <p>Ex skydd för inkoppling av 53430 och 53408 på spillolja eller spolarvätska.</p> <p><b>OBS</b> För att EX-installationen skall vara godkänd måste godkänd kabel användas, art. nr. <b>53164</b></p> <p><b>Matningsspänning</b> 220V AC 1A</p>	<p>To be used when more that two solenoids is used for waste oil.</p> <p>Används när man har fler än två magnetventiler för spillolja.</p> <p><b>Power supply / spänning</b> 24V DC</p>
<b>PACKAGING / FÖRPACKNING</b>	<b>PACKAGING / FÖRPACKNING</b>	<b>PACKAGING / FÖRPACKNING</b>	<b>PACKAGING / FÖRPACKNING</b>
Carton box / kartong 32 x 24 x 10 cm - 3,8 kg	Carton box / kartong 21 x 14 x 11 cm - 1,0 kg	Carton box / kartong 26 x 15 x 15 cm - 1,0 kg	Carton box / kartong 26 x 15 x 15 cm - 1,0 kg

# TANK CONTROL / TANKÖVERVAKNING

## APPLICATIONS / ANVÄNDINGSOMRÅDEN

- Our Control Panel, Solenoid Valves and Level Sensors are designed to protect / stop air operated pump from dry pumping.
- Can be used in oil, antifreeze, wind screen fluid, AdBlue®, diesel and grease level sensors for 200 l drum, IBC-containers and tanks.
- Vår Kontrollpanel, magnetventiler och nivågivare är utvecklade för att skydda / stoppa tryckluftdrivna pumpar från torrpumpning.
- Kan användas i olja, kylarvätska, spolarvätska, AdBlue®, diesel och fett, det finns nivågivare för 200 l fat, IBC-containers och tankar.



TYPE / UTFÖRANDE	TYPE / UTFÖRANDE	TYPE / UTFÖRANDE	TYPE / UTFÖRANDE
<b>Analogue level sensor Analog nivågivare</b>	<b>Level sensor drum and tank Nivågivare fat och tank</b>	<b>Level sensors Nivågivare</b>	<b>Solenoid valves Magnetventiler</b>
<b>PART NO / ART.NR.</b>	<b>PART NO / ART.NR.</b>	<b>PART NO / ART.NR.</b>	<b>PART NO / ART.NR.</b>
<ul style="list-style-type: none"> <li>1 53417</li> <li>2 53417-1</li> </ul>	<ul style="list-style-type: none"> <li>1 53171</li> <li>2 53191</li> <li>3 53183</li> <li>4 53192</li> <li>5 53287</li> </ul>	<ul style="list-style-type: none"> <li>1 53132</li> <li>2 53140</li> <li>3 53141</li> <li>4 53142</li> </ul>	<ul style="list-style-type: none"> <li>1 1168574</li> <li>2 1168964</li> <li>3 3368514</li> <li>4 3318791</li> <li>5 3318795</li> </ul>
<b>DATA</b>	<b>DATA</b>	<b>DATA</b>	<b>DATA</b>
<p>Analog sensor oil tanks for real time measuring tank levels, to be used with TCM 53408.</p> <p>Analog givare till oljetankar för realtidsmätning av tanknivå, används med TCM 53408.</p> <ul style="list-style-type: none"> <li>1 For tanks up to 4 m height / för tankar upp till 4 m höga</li> <li>2 For drums or IBC, &lt;1 m / för fat och IBC, max 1 m höga</li> </ul>	<ul style="list-style-type: none"> <li>1 2 3 4 Max height drum-tank / max höjd fat-tank 1080 mm. 24V DC 1A, connection 3/4" (M)</li> <li>1 2 Level sensors for oil and anti-freeze / nivågivare för olja och glykol</li> <li>3 4 Level sensors for alcohols and similar fluids / nivågivare för spolarvätskor</li> <li>1 3 1 level (stop level) / 1-nivå, stoppnivå</li> <li>2 4 2 levels (alarm and stop level) / 2-nivå, larm och stopp</li> <li>5 Max height tank 5 m / max höjd tank 5 m. 24V DC 1A.</li> </ul>	<ul style="list-style-type: none"> <li>1 Waste oil overfilling sensor, alarm: 300mm, stop: 150mm from top. Connection BSP2". / För kontroll av spilloljetankar. Anslutning BSP2".</li> <li>2 3 Over filling protection for tanks, connects to tanker truck. Adjustable 200-500mm. Cable 15m. / överfyllnadsskydd för tankar, ansluts till tankbilen med stickkontakt. Justerbar 200-500mm. 15m kabel ingår.</li> <li>3 Same as above, stainless steel model / samma som ovan, rostfri.</li> <li>4 Grease pressure sensor kit, detects air entering the pipe system and gives a signal. Connection kit included / tryckvakt för fettrörsystem, känner av att luft kommer in i rörsystemet och ger en extern signal. Anslutningssats ingår.</li> </ul>	<p><b>Voltage / spänning</b> 24V DC</p> <p><b>For oil / för olja</b> 1 1/2" BSP (F/Inv.) 2 1" BSP (F/Inv.)</p> <p><b>For air / för luft</b> 3 1/4" BSP (F/Inv.) 4 1/2" BSP (F/Inv.)</p> <p><b>For air (EX approved) / för luft (EX-godkänd)</b> 5 1/4" BSP (F/Inv.)</p>
<b>PACKAGING / FÖRPACKNING</b>	<b>PACKAGING / FÖRPACKNING</b>	<b>PACKAGING / FÖRPACKNING</b>	<b>PACKAGING / FÖRPACKNING</b>
<p><b>Carton box / kartong</b></p> <ul style="list-style-type: none"> <li>1 36 x 11 x 37 cm - 1,9 kg</li> <li>2 36 x 11 x 37 cm - 1,9 kg</li> </ul>	<p><b>Carton box / kartong</b></p> <ul style="list-style-type: none"> <li>1 113 x 5 x 4 cm - 0,5 kg</li> <li>2 113 x 5 x 4 cm - 0,5 kg</li> <li>3 113 x 5 x 4 cm - 0,5 kg</li> <li>4 113 x 5 x 4 cm - 0,5 kg</li> <li>5 21 x 21 x 7 cm - 0,7 kg</li> </ul>	<p><b>Carton box / kartong</b></p> <ul style="list-style-type: none"> <li>1 40 x 10 x 6 cm - 0,3 kg</li> <li>2 46 x 10 x 11 cm - 0,9 kg</li> <li>3 46 x 10 x 11 cm - 0,9 kg</li> <li>4 30 x 20 x 20 cm - 1,5 kg</li> </ul>	<p><b>Carton box / kartong</b></p> <ul style="list-style-type: none"> <li>1 9 x 4 x 11 cm - 0,3 kg</li> <li>2 10 x 10 x 10 cm - 0,6 kg</li> <li>3 8 x 3 x 8 cm - 0,4 kg</li> <li>4 10 x 4 x 9 cm - 0,7 kg</li> <li>5 14 x 8 x 9 cm - 0,6 kg</li> </ul>

## **OIL EQUIPMENT / OLJEUTRUSTNING**

**AIR OPERATED OIL PUMPS  
TRYCKLUFTSDRIVNA OLJEPUMPAR**

**16-22**

**MOBILE OIL DISPENSERS  
MOBILA OLJEDISTRIBUTÖRER**

**23-24**

**ELECTRIC OIL PUMPS  
ELEKTRISKA OLJEPUMPAR**

**25-27**

**HOSE REELS FOR OIL  
SLANGUPPRULLARE FÖR OLJA**

**28-33**

**OIL METERS AND GUNS  
HANDMÄTARE OCH VENTILER**

**34-37**

**HAND OPERATED EQUIPMENT  
HANDDRIVNA UTRUSTNINGAR**

**38-39**

**ACCESSORIES OIL EQUIPMENT  
TILLBEHÖR OLJEUTRUSTNING**



**40-42**

**FUNNELS AND MEASURES  
TRATTAR OCH PLASTMÅTT**

**43**

# 1:1 OIL PUMPS / 1:1 OLJEPUMPAR

## APPLICATIONS / ANVÄNDNINGSSOMRÅDEN

- 
 • Eurolube air operated pumps are designed for the most demanding operations in lubrication and fluid handling distribution.
  - Unique pre-lubricated air motor design, lubricator not required. All our pumps are fully tested to ensure trouble-free operation.
  - Quiet and double acting operation and easy to fit to drum or tank, 2" drum adapter included, seals in NBR/PU.
- 
 • Eurolubes tryckluftsdrivna pumpar är utvecklade för krävande drift vid distribution av smörjmedel och andra vätskor.
  - Unik permanentmord luftmotor, luftsmörjare behövs ej. Alla våra pumpar är testade för en säker och problemfri drift.
  - Tystgående och dubbelverkande, enkel att ansluta till fat eller tank, 2" fatadapter ingår, packningar i NBR/PU.





C50-Series

TYPE / UTFÖRANDE	TYPE / UTFÖRANDE	TYPE / UTFÖRANDE	TYPE / UTFÖRANDE
<b>1:1 Transfer pumps</b> <b>1:1 Överföringspumpar</b>	<b>Transfer pump diesel</b> <b>Överföringspump diesel</b>	<b>ED100 Transfer pump</b> <b>ED100 Överföringspump</b>	<b>Transfer pump for drum</b> <b>Överföringspump för fat</b>
<b>PART NO / ART.NR.</b>	<b>PART NO / ART.NR.</b>	<b>PART NO / ART.NR.</b>	<b>PART NO / ART.NR.</b>
<ul style="list-style-type: none"> <li>1 B11740</li> <li>2 B11741</li> </ul>	117-08	117-40	<ul style="list-style-type: none"> <li>1 1050-100</li> <li>2 1050-900 2 m hose kit / 2 m slangats</li> </ul>
<b>DATA</b>	<b>DATA</b>	<b>DATA</b>	<b>DATA</b>
<b>Max air pressure / max lufttryck</b> 1,0 MPa (10bar) (150 psi)  <b>Ratio / tryckförhållande</b> 1:1  <b>Air inlet / luftanslutning</b> 1/4" BSP (F / Inv.)  <b>Outlet / utlopp</b> 3/4" BSP (F / Inv.)  <b>1 Pump tube / pumprör</b> ø 52 mm L = 917 mm  <b>2 Inlet / inlopp</b> 1" BSP (F / Inv.) Pump tube / pumprör ø 52 mm L = 212 mm  <b>Capacity / kapacitet</b> Max 55 l/min	<b>Max air pressure / max lufttryck</b> 1,0 MPa (10bar) (150 psi)  <b>Includes / ingår</b> <ul style="list-style-type: none"> <li>• 1:1 Drum Pump B11740</li> <li>• 3 m hose with control valve / 3 m slang med ventilhandtag</li> </ul>	<b>Max air pressure / max lufttryck</b> 0,7 MPa (100 psi)  <b>Includes / ingår</b> <ul style="list-style-type: none"> <li>• Diaphragm Pump 11760</li> <li>• Membranpump 11760</li> <li>• Suction kit / sugrör 16750</li> <li>• Filter regulator, 1,5 m air hose</li> <li>• Filterregulator med 1,5 m luftslang</li> <li>• Wall bracket / väggfäste</li> <li>• Outlet Hose / utloppsslang</li> <li>• 3/4" Ball valve / kulventil</li> </ul>	<b>Max air pressure / max lufttryck</b> 0,7 MPa (100 psi)  <b>Air inlet / luftanslutning</b> 1/4" BSP (F / Inv.)  <b>Outlet / utlopp</b> Ball valve / kulventil  <b>Capacity / kapacitet</b> Max 15 l/min  <b>Pump tube / pumprör</b> Telescopic 400-915 mm  <b>Fluid / vätska</b> For transfer of light oil or diesel / för pumpning av tunn olja eller diesel
<b>PACKAGING / FÖRPACKNING</b>	<b>PACKAGING / FÖRPACKNING</b>	<b>PACKAGING / FÖRPACKNING</b>	<b>PACKAGING / FÖRPACKNING</b>
<b>Carton box / kartong</b> <ul style="list-style-type: none"> <li>1 123 x 10 x 10 cm - 5,2 kg</li> <li>2 53 x 10 x 10 cm - 3,3 kg</li> </ul>	<b>Carton box / kartong</b> 139 x 33 x 12 cm - 7,4 kg	<b>Carton box / kartong</b> <ul style="list-style-type: none"> <li>Box 1) 25 x 25 x 27 cm - 8 kg</li> <li>Box 2) 136 x 23 x 13 cm - 15 kg</li> </ul>	<b>Carton box / kartong</b> <ul style="list-style-type: none"> <li>1 53 x 34 x 11 cm - 2,0 kg</li> <li>2 40 x 30 x 10 cm - 1,2 kg</li> </ul>



# 3:1 OIL PUMPS / 3:1 OLJEPUMPAR

## APPLICATIONS / ANVÄNDINGSOMRÅDEN

- 
 • 3:1 air operated pumps are designed to dispense lubricating oils and similar products up to SAE 90 in piped systems. Maximum recommended simultaneous use up to 3 outlets, the H.V. models are recommended if more than 3 outlets are in use simultaneously.
- 
 • 3:1 tryckluftsdrevna pumpar är utvecklade för påfyllning av smörjoljor eller liknande upp till SAE 90 i rörsystem. Rekommenderas för samtidig påfyllning upp till 3 uttag. H.V. modeller rekommenderas om mer än 3 uttag används samtidigt.
- Tystgående och dubbelverkande, enkel att ansluta till fat eller tank, 2" fatadapter ingår, packningar i NBR/PU.



C50-Series



C50-Series



C50-Series



C115-Series

TYPE / UTFÖRANDE
3:1 Pump for drum 3:1 Pump för fat
PART NO / ART.NR.
B13760
DATA
<b>Max air pressure / max lufttryck</b> 1,0 MPa (150 psi)
<b>Ratio / tryckförhållande</b> 3:1
<b>Air inlet / luftanslutning</b> 1/4" BSP (F / Inv.)
<b>Outlet / utlopp</b> 3/4" BSP (F / Inv.)
<b>Pump tube / pumprör</b> ø 34 mm L = 915 mm
<b>Capacity / kapacitet</b> Max 25 l/min
PACKAGING / FÖRPACKNING
Carton box / kartong 132 x 10 x 10 cm - 4,8 kg

TYPE / UTFÖRANDE
3:1 Pump for 60l drum 3:1 Pump för 60l fat
PART NO / ART.NR.
B13762
DATA
<b>Max air pressure / max lufttryck</b> 1,0 MPa (150 psi)
<b>Ratio / tryckförhållande</b> 3:1
<b>Air inlet / luftanslutning</b> 1/4" BSP (F / Inv.)
<b>Outlet / utlopp</b> 3/4" BSP (F / Inv.)
<b>Pump tube / pumprör</b> ø 34 mm L = 707 mm
<b>Capacity / kapacitet</b> Max 25 l/min
PACKAGING / FÖRPACKNING
Carton box / kartong 102 x 10 x 10 cm - 4,8 kg

TYPE / UTFÖRANDE
3:1 Pump stub 3:1 Pump kort
PART NO / ART.NR.
B13761
DATA
<b>Max air pressure / max lufttryck</b> 1,0 MPa (150 psi)
<b>Ratio / tryckförhållande</b> 3:1
<b>Air inlet / luftanslutning</b> 1/4" BSP (F / Inv.)
<b>Outlet / utlopp</b> 3/4" BSP (F / Inv.)
<b>Inlet / inlopp</b> 3/4" BSP (F / Inv.)
<b>Pump tube / pumprör</b> ø 34 mm L = 209 mm
<b>Capacity / kapacitet</b> Max 25 l/min
PACKAGING / FÖRPACKNING
Carton box / kartong 67 x 9,5 x 8 cm - 3,1 kg

TYPE / UTFÖRANDE
3:1 H.V. Pump stub 3:1 H.V. Pump kort
PART NO / ART.NR.
13770
DATA
<b>Max air pressure / max lufttryck</b> 1,2 MPa (180 psi)
<b>Ratio / tryckförhållande</b> 3:1 H.V.
<b>Air inlet / luftanslutning</b> 1/2" BSP (F / Inv.)
<b>Outlet / utlopp</b> 3/4" BSP (F / Inv.)
<b>Inlet / inlopp</b> 1-1/2" BSP (F / Inv.)
<b>Pump tube / pumprör</b> ø 90 mm L = 204 mm
<b>Capacity / kapacitet</b> Max 120 l/min free flow / fritt flöde 45 l/min @ 80 cpm
PACKAGING / FÖRPACKNING
Carton box / kartong 70 x 30 x 20 cm - 17 kg

# 3:1 OIL PUMP KITS / 3:1 OLJEPUMPKIT

## APPLICATIONS / ANVÄNDNINGSSOMRÅDEN

- Our complete 3:1 pump kits offer all the advantages to dispense lubricating oils and similar products up to SAE 90.
  - Ideal for maintenance and service within the automotive, industrial, marine, farming, aircraft and mining sectors.
  - Quiet and double acting operation and easy to fit to drum or tank, 2" drum adapter included, seals in NBR/PU.
- Våra kompletta 3:1 pump-kits erbjuder alla fördelar vid påfyllning av smörjoljor eller liknande upp till SAE 90.
  - För smörjunderhåll och service inom sektorerna fordon, industri, fartyg, jordbruk, flyg- och gruvindustri.
  - Tystgående och dubbelverkande, enkel att ansluta till fat eller tank, 2" fatadapter ingår, packningar i NBR/PU.

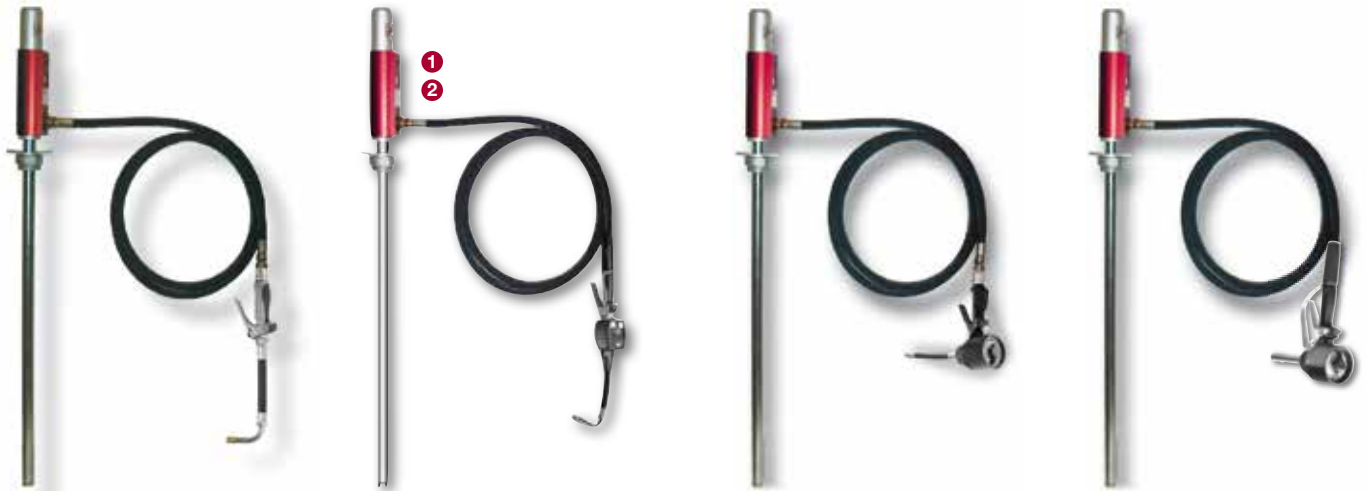

TYPE / UTFÖRANDE	TYPE / UTFÖRANDE	TYPE / UTFÖRANDE	TYPE / UTFÖRANDE
3:1 Drum pump with oil gun 3:1 Fatpump med oljeventil	3:1 Drum pump with meter 3:1 Fatpump med mätverk	3:1 Drum pump with meter 3:1 Fatpump med mätverk	3:1 Drum pump with meter 3:1 Fatpump med mätverk
PART NO / ART.NR.	PART NO / ART.NR.	PART NO / ART.NR.	PART NO / ART.NR.
137-11	1 137-12 2 137-12EF	137-19	137-27
DATA	DATA	DATA	DATA
<b>Max air pressure / max luftryck</b> 1,0 MPa (150 psi) <b>Includes / ingår</b> <ul style="list-style-type: none"> <li>• 3:1 Drum pump B13760</li> <li>• 3 m Hose with oil gun 16814 / 3 m slang med oljeventil 16814</li> </ul>	<b>Max air pressure / max luftryck</b> 1,0 MPa (150 psi) <b>1 Includes / ingår</b> <ul style="list-style-type: none"> <li>• 3:1 Drum pump B13760</li> <li>• 3 m hose with meter 16812 / 3 m slang med mätverk 16812</li> </ul> <b>2 Includes / ingår</b> With approved meter / med krönt mätare <ul style="list-style-type: none"> <li>• 3:1 Drum pump B13760</li> <li>• 3 m hose with meter 16717 / 3 m slang med mätverk 16717</li> </ul>	<b>Max air pressure / max luftryck</b> 1,0 MPa (150 psi) <b>Includes / ingår</b> <ul style="list-style-type: none"> <li>• 3:1 Drum pump B13760</li> <li>• 3 m hose with mechanical register meter 16719 / 3 m slang med mekaniskt mätverk 16719</li> </ul>	<b>Max air pressure / max luftryck</b> 1,0 Mpa (150 psi) <b>Includes / ingår</b> <ul style="list-style-type: none"> <li>• 3:1 Drum pump B13760</li> <li>• 3 m hose with mechanical pre-set meter 16716 / 3 m slang med mekaniskt förinställbart mätverk 16716</li> </ul>
PACKAGING / FÖRPACKNING	PACKAGING / FÖRPACKNING	PACKAGING / FÖRPACKNING	PACKAGING / FÖRPACKNING
Carton box / kartong 136 x 23 x 13 cm - 8,0 kg	Carton box / kartong 1 136 x 23 x 13 cm - 8,7 kg 2 136 x 23 x 13 cm - 11,2 kg	Carton box / kartong 136 x 23 x 13 cm - 9,0 kg	Carton box / kartong 136 x 23 x 13 cm - 9,0 kg

# 3:1 OIL PUMP KITS / 3:1 OLJEPUMPKIT

## APPLICATIONS / ANVÄNDNINGSSOMRÅDEN

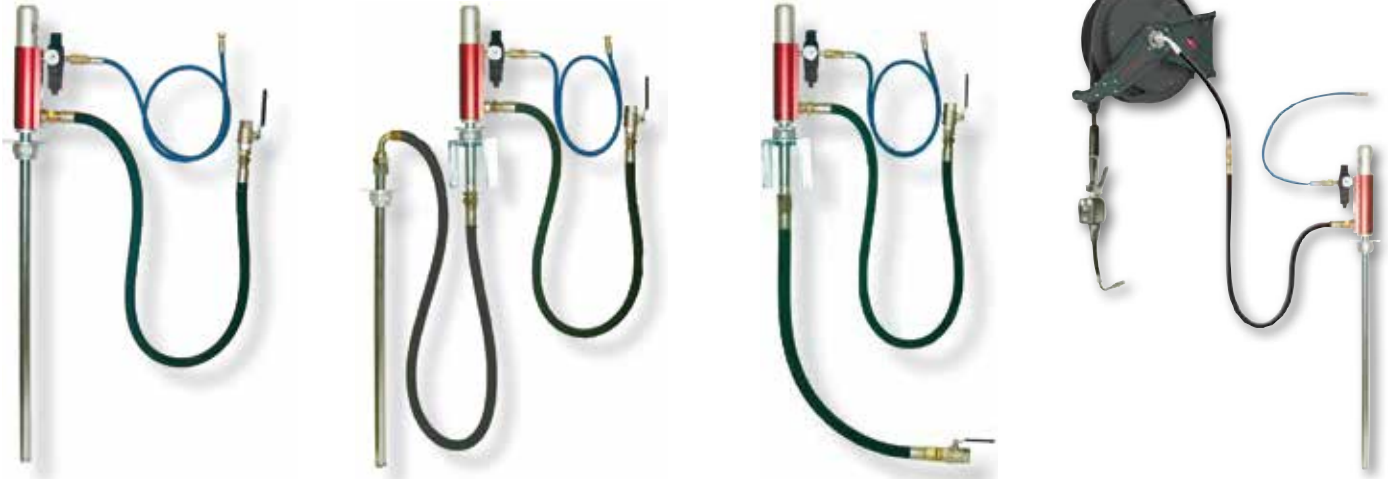

- Our complete 3:1 pump kits offer all the advantages to dispense lubricating oils and similar products up to SAE 90 in piped systems.
  - Ideal for maintenance and service within the automotive, industrial, marine, farming, aircraft and mining sectors.
  - Whenever there is risk of thermal expansion in the system, always install a pressure relief valve to the pump outlet, see page 39.
- Våra kompletta 3:1 pump-kits erbjuder alla fördelar vid påfyllning av smörjoljor eller liknande upp till SAE 90 i rörsystem.
  - För smörjunderhåll och service inom sektorerna fordon, industri, fartyg, jordbruk, flyg- och gruvindustri.
  - När det finns risk för termisk expansion i systemet, installera alltid en tryckbegränsningsventil vid utloppet på pumpen, se sid 39.



TYPE / UTFÖRANDE	TYPE / UTFÖRANDE	TYPE / UTFÖRANDE	TYPE / UTFÖRANDE
<b>3:1 Drum pump for 200 l drum</b> <b>3:1 Fatpump för 200 l fat</b>	<b>3:1 Wall pump drum &amp; IBC</b> <b>3:1 Väggpump fat &amp; IBC</b>	<b>3:1 Wall pump kit for tank</b> <b>3:1 Väggpump för tank</b>	<b>3:1 Drum pump kit with reel</b> <b>3:1 Fatpump med slanguppr.</b>
<b>PART NO / ART.NR.</b>	<b>PART NO / ART.NR.</b>	<b>PART NO / ART.NR.</b>	<b>PART NO / ART.NR.</b>
137-01	137-02 (for drum and IBC / för fat och IBC)	137-03	137-04
<b>DATA</b>	<b>DATA</b>	<b>DATA</b>	<b>DATA</b>
<b>Max air pressure / max lufttryck</b> 1,0 MPa (150 psi)	<b>Max air pressure / max lufttryck</b> 1,0 MPa (150 psi)	<b>Max air pressure / max lufttryck</b> 1,0 MPa (150 psi)	<b>Max air pressure / max lufttryck</b> 1,0 MPa (150 psi)
<b>Includes / ingår</b>	<b>Includes / ingår</b>	<b>Includes / ingår</b>	<b>Includes / ingår</b>
<ul style="list-style-type: none"> <li>• 3:1 Drum pump B13760</li> <li>• Filter regulator</li> <li>• Air line hose / luftslang</li> <li>• Hose for oil / oljeslang</li> <li>• 3/4" Ball valve / kulventil</li> <li>• Adapters / adaptrar</li> </ul>	<ul style="list-style-type: none"> <li>• 3:1 Stub pump B13761</li> <li>• Filter regulator</li> <li>• Air line hose / luftslang</li> <li>• Hose for oil / oljeslang</li> <li>• Suction hose / sugslang</li> <li>• 3/4" Ball valve / kulventil</li> <li>• Adapters / adaptrar</li> </ul>	<ul style="list-style-type: none"> <li>• 3:1 Stub pump B13761</li> <li>• Quick coupling / snabbkoppling</li> <li>• Filter regulator</li> <li>• Air line hose / luftslang</li> <li>• Hoses for oil / oljeslangar</li> <li>• 3/4" Outlet ball valve / kulventil utlopp</li> <li>• 1" Inlet ball valve / kulventil inlopp</li> <li>• Adapters / adaptrar</li> </ul>	<ul style="list-style-type: none"> <li>• 3:1 Drum pump B13760</li> <li>• Filter regulator, 1,5m air hose Filterregulator med 1,5m luftslang</li> <li>• S10 Hose reel / upprullare 17820</li> <li>• Digital meter / mätverk 16812</li> </ul>
<b>PACKAGING / FÖRPACKNING</b>	<b>PACKAGING / FÖRPACKNING</b>	<b>PACKAGING / FÖRPACKNING</b>	<b>PACKAGING / FÖRPACKNING</b>
Carton box / kartong 136 x 23 x 13 cm - 9 kg	Carton box / kartong ① 136 x 23 x 13 cm - 14,3 kg ② 190 x 23 x 13 cm - 16,8 kg	Carton box / kartong 73 x 42 x 27 cm - 10,2 kg	Carton box / kartong Box 1) 55 x 24 x 57 cm - 16,8 kg Box 2) 136 x 23 x 13 cm - 8,2 kg

# 5:1 & 6:1 OIL PUMPS / 5:1 & 6:1 OLJEPUMPAR

## APPLICATIONS / ANVÄNDINGSOMRÅDEN

- 
 • 5:1 & 6:1 air operated pumps designed to dispense lubricating oils and similar products up to SAE 140 in piped systems. Recommended for simultaneous use up to 3 outlets, the H.V. models are recommended if more than 3 outlets are in use simultaneously.
- Quiet and double acting operation and easy to fit to drum or tank, seals in NBR/PU.
- 
 • 5:1 & 6:1 tryckluftsdrevna pumpar är utvecklade för påfyllning av smörjoljor eller liknande upp till SAE 140 i rörsystem. Rekommenderas för samtidig påfyllning upp till 3 uttag. H.V. modeller rekommenderas om mer än 3 uttag används samtidigt.
- Tystgående och dubbelverkande, enkel att ansluta till fat eller tank, packningar i NBR/PU.



E80-Series



E80-Series



C115-Series



C150-Series

TYPE / UTFÖRANDE
5:1 Pump for drum 5:1 Pump för fat
PART NO / ART.NR.
15730
DATA
<b>Max air pressure / max lufttryck</b> 1,0 MPa (150 psi)
<b>Ratio / tryckförhållande</b> 5:1
<b>Air inlet / luftanslutning</b> 3/8" BSP (F / Inv.)
<b>Outlet / utlopp</b> 1/4" BSP (F / Inv.)
<b>Pump tube / pumprör</b> ø 50 mm L = 910 mm
<b>Capacity / kapacitet</b> Max 38 l/min
PACKAGING / FÖRPACKNING
Carton box / kartong 120 x 15 x 10 cm - 7,3 kg



TYPE / UTFÖRANDE
5:1 Pump stub 5:1 Pump kort
PART NO / ART.NR.
15731
DATA
<b>Max air pressure / max lufttryck</b> 1,0 MPa (150 psi)
<b>Ratio / tryckförhållande</b> 5:1
<b>Air inlet / luftanslutning</b> 3/8" BSP (F / Inv.)
<b>Outlet / utlopp</b> 1/4" BSP (F / Inv.)
<b>Inlet / inlopp</b> 1" BSP (F / Inv.)
<b>Pump tube / pumprör</b> ø 50 mm L = 230 mm
<b>Capacity / kapacitet</b> Max 38 l/min
PACKAGING / FÖRPACKNING
Carton box / kartong 77 x 16 x 10 cm - 5,5 kg

TYPE / UTFÖRANDE
6:1 H.V. Pump stub 6:1 H.V. Pump kort
PART NO / ART.NR.
15755
DATA
<b>Max air pressure / max lufttryck</b> 1,2 MPa (180 psi)
<b>Ratio / tryckförhållande</b> 6:1 H.V.
<b>Air inlet / luftanslutning</b> 1/2" BSP (F / Inv.)
<b>Outlet / utlopp</b> 3/4" BSP (F / Inv.)
<b>Inlet / inlopp</b> 1-1/2" BSP (F / Inv.)
<b>Pump tube / pumprör</b> ø 70 mm L = 198 mm
<b>Capacity / kapacitet</b> Max 95 l/min free flow / fritt flöde 25 l/min @ 80 cpm
PACKAGING / FÖRPACKNING
Carton box / kartong 70 x 30 x 20 cm - 17 kg

TYPE / UTFÖRANDE
6:1 H.V. Pump stub 6:1 H.V. Pump kort
PART NO / ART.NR.
15756
DATA
<b>Max air pressure / max lufttryck</b> 1,2 MPa (180 psi)
<b>Ratio / tryckförhållande</b> 6:1 H.V.
<b>Air inlet / luftanslutning</b> 1/2" BSP (F / Inv.)
<b>Outlet / utlopp</b> 3/4" BSP (F / Inv.)
<b>Inlet / inlopp</b> 1-1/2" BSP (F / Inv.)
<b>Pump tube / pumprör</b> ø 90 mm L = 204 mm
<b>Capacity / kapacitet</b> Max 100 l/min free flow / fritt flöde 35 l/min @ 60 cpm
PACKAGING / FÖRPACKNING
Carton box / kartong 70 x 35 x 25 cm - 20 kg

# 10:1, 12:1 & 15:1 OIL PUMPS / 10:1, 12:1 & 15:1 OLJEPUMPAR

## APPLICATIONS / ANVÄNDNINGSSOMRÅDEN

- 
 • 12:1 & 15:1 high volume pumps designed to dispense lubricating oils and similar products in large piped systems. Can be used with all kind of oils, recommended for multiple dispensing points simultaneously.
  - Quiet and double acting operation and easy to fit to drum or tank, seals in NBR/PU.
- 
 • 12:1 & 15:1 högvolympumpar är utvecklade för påfyllning av oljor eller liknande produkter i långa rörsystem. Rekommenderas när behov om samtidig tappning på många tappställen finns.
  - Tystgående och dubbelverkande, enkel att ansluta till fat eller tank, packningar i NBR/PU.



C150-Series



C115-Series



C115-Series

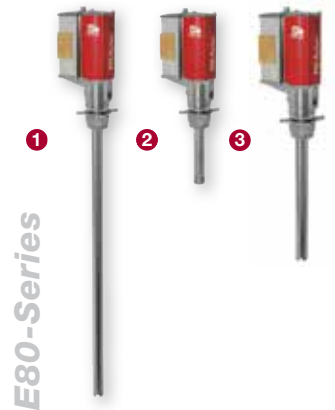

E80-Series

TYPE / UTFÖRANDE
12:1 Pump stub 12:1 Pump kort
PART NO / ART.NR.
15767
DATA
<b>Max air pressure / max lufttryck</b> 1,2 MPa (180 psi)
<b>Ratio / tryckförhållande</b> 12:1 H.V.
<b>Air inlet / luftanslutning</b> 1/2" BSP (F / Inv.)
<b>Outlet / utlopp</b> 3/4" BSP (F / Inv.)
<b>Inlet / inlopp</b> 1-1/2" BSP (F / Inv.)
<b>Pump tube / pumprör</b> ø 70 mm L = 198 mm
<b>Capacity / kapacitet</b> Max 65 l/min free flow / fritt flöde 20 l/min @ 60 cpm
PACKAGING / FÖRPACKNING
Carton box / kartong 73 x 42 x 27 cm - 20 kg



TYPE / UTFÖRANDE
10:1 Pump for drum 10:1 Pump för fat
PART NO / ART.NR.
15765
DATA
<b>Max air pressure / max lufttryck</b> 1,2 MPa (180 psi)
<b>Ratio / tryckförhållande</b> 10:1 H.V.
<b>Air inlet / luftanslutning</b> 1/2" BSP (F / Inv.)
<b>Outlet / utlopp</b> 3/4" BSP (F / Inv.)
<b>Pump tube / pumprör</b> ø 54 mm L = 202 mm Suction tube extension included / sugrörsförlängning ingår
<b>Capacity / kapacitet</b> Max 65 l/min free flow / fritt flöde 15 l/min @ 80 cpm
PACKAGING / FÖRPACKNING
Carton box / kartong 130 x 42 x 27 cm - 17,5

TYPE / UTFÖRANDE
10:1 Pump stub 10:1 Pump kort
PART NO / ART.NR.
15766
DATA
<b>Max air pressure / max lufttryck</b> 1,2 MPa (180 psi)
<b>Ratio / tryckförhållande</b> 10:1 H.V.
<b>Air inlet / luftanslutning</b> 1/2" BSP (F / Inv.)
<b>Outlet / utlopp</b> 3/4" BSP (F / Inv.)
<b>Inlet / inlopp</b> 1-1/2" BSP (F / Inv.)
<b>Pump tube / pumprör</b> ø 54 mm L = 202 mm
<b>Capacity / kapacitet</b> Max 65 l/min free flow / fritt flöde 15 l/min @ 80 cpm
PACKAGING / FÖRPACKNING
Carton box / kartong 73 x 42 x 27 cm - 16,5

TYPE / UTFÖRANDE
15:1 Pumps 15:1 Pumpar
PART NO / ART.NR.
<b>1</b> 15740 <b>2</b> 15741 <b>3</b> 15742
DATA
<b>Max air pressure / max lufttryck</b> 1,0 MPa (150 psi)
<b>Ratio / tryckförhållande</b> 15:1
<b>Air inlet / luftanslutning</b> 1/4" BSP (F / Inv.)
<b>Outlet / utlopp</b> 3/4" BSP (F / Inv.)
<b>Inlet / inlopp</b> 1" BSP (F / Inv.)
<b>Pump tube / pumprör</b> <b>1</b> ø 32 mm L = 910 mm <b>2</b> ø 32 mm L = 235 mm <b>3</b> ø 32 mm L = 445 mm
<b>Capacity / kapacitet</b> Max 15 l/min
PACKAGING / FÖRPACKNING
Carton box / kartong <b>1</b> 120 x 16 x 10 cm - 6,7 kg <b>2</b> 77 x 16 x 10 cm - 4,9 kg <b>3</b> 858 x 16 x 10 cm - 4,2 kg

# 5:1 & 15:1 OIL PUMP KITS / 5:1 & 15:1 OLJEPUMPKIT

## APPLICATIONS / ANVÄNDNINGSSOMRÅDEN

-  Our complete pump kits offer all the advantages to dispense lubricating oils and similar products up to SAE 140 in piped systems.
  - Ideal for maintenance and service within the automotive, industrial, marine, farming, aircraft and mining sectors.
-  Våra kompletta pump-kits erbjuder alla fördelar vid påfyllning av smörjoljor eller liknande upp till SAE 140 i rörsystem.
  - För smörjunderhåll och service inom sektorerna fordon, industri, fartyg, jordbruk, flyg- och gruvindustri.

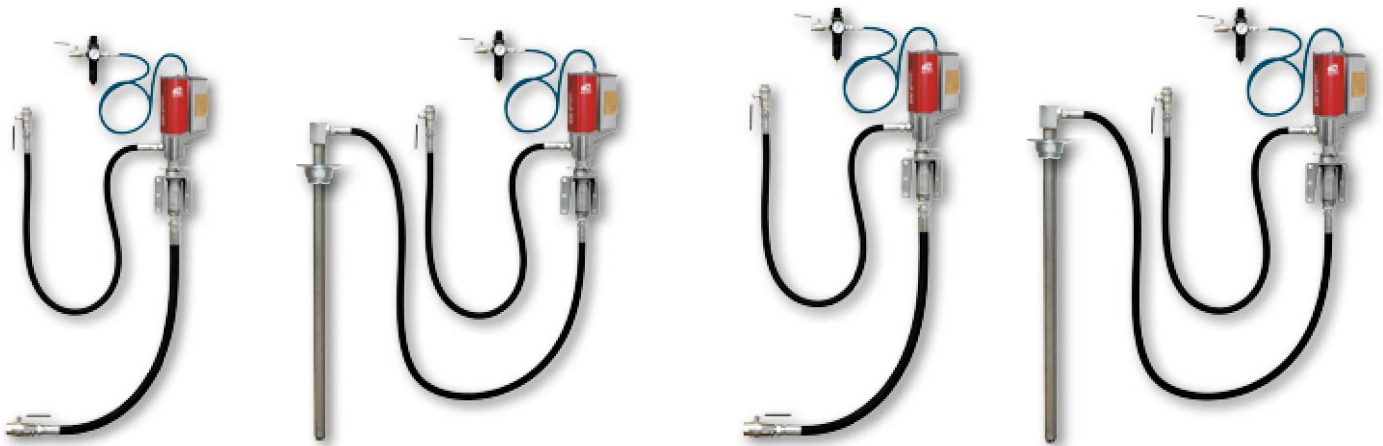

TYPE / UTFÖRANDE	TYPE / UTFÖRANDE	TYPE / UTFÖRANDE	TYPE / UTFÖRANDE
<b>5:1 Wall pump kit for tank</b> <b>5:1 Väggpump för tank</b>	<b>5:1 Wall pump drum &amp; IBC</b> <b>5:1 Väggpump fat &amp; IBC</b>	<b>15:1 Wall pump kit for tank</b> <b>15:1 Väggpump för tank</b>	<b>15:1 Wall pump drum &amp; IBC</b> <b>15:1 Väggpump fat &amp; IBC</b>
PART NO / ART.NR.	PART NO / ART.NR.	PART NO / ART.NR.	PART NO / ART.NR.
157-03	157-04	157-10	157-09
DATA	DATA	DATA	DATA
<b>Max air pressure / max lufttryck</b> 1,0 MPa (150 psi)	<b>Max air pressure / max lufttryck</b> 1,0 MPa (150 psi)	<b>Max air pressure / max lufttryck</b> 1,0 MPa (150 psi)	<b>Max air pressure / max lufttryck</b> 1,0 MPa (150 psi)
<b>Includes / ingår</b> <ul style="list-style-type: none"> <li>• 5:1 Pump 15731</li> <li>• Wall bracket / väggfäste</li> <li>• Quick coupling / snabbkoppling</li> <li>• Filter regulator</li> <li>• Air line hose / luftslang</li> <li>• Hoses for oil / oljeslangar</li> <li>• 3/4" Outlet ball valve / kulventil utlopp</li> <li>• 1" Inlet ball valve / kulventil inlopp</li> <li>• Adapters / adaptrar</li> </ul>	<b>Includes / ingår</b> <ul style="list-style-type: none"> <li>• 5:1 Pump 15731</li> <li>• Wall bracket / väggfäste</li> <li>• Quick coupling / snabbkoppling</li> <li>• Filter regulator</li> <li>• Air line hose / luftslang</li> <li>• Hoses for oil / oljeslangar</li> <li>• 3/4" Outlet ball valve / kulventil utlopp</li> <li>• Suction hose / sugslang</li> <li>• Adapters / adaptrar</li> </ul>	<b>Includes / ingår</b> <ul style="list-style-type: none"> <li>• 15:1 Pump 15741</li> <li>• Wall bracket / väggfäste</li> <li>• Quick coupling / snabbkoppling</li> <li>• Filter regulator</li> <li>• Air line hose / luftslang</li> <li>• Hoses for oil / oljeslangar</li> <li>• 3/4" Outlet ball valve / kulventil utlopp</li> <li>• 1" Inlet ball valve / kulventil inlopp</li> <li>• Adapters / adaptrar</li> </ul>	<b>Includes / ingår</b> <ul style="list-style-type: none"> <li>• 15:1 Pump 15741</li> <li>• Wall bracket / väggfäste</li> <li>• Quick coupling / snabbkoppling</li> <li>• Filter regulator</li> <li>• Air line hose / luftslang</li> <li>• Hoses for oil / oljeslangar</li> <li>• 3/4" Outlet ball valve / kulventil utlopp</li> <li>• Suction hose / sugslang</li> <li>• Adapters / adaptrar</li> </ul>
PACKAGING / FÖRPACKNING	PACKAGING / FÖRPACKNING	PACKAGING / FÖRPACKNING	PACKAGING / FÖRPACKNING
<b>Carton box / kartong</b> 73 x 42 x 27 cm - 13 kg	<b>Carton box / kartong</b> 136 x 32 x 13 cm - 17,5 kg	<b>Carton box / kartong</b> 73 x 42 x 27 cm - 13 kg	<b>Carton box / kartong</b> 136 x 32 x 13 cm - 17,5 kg

# 3:1 MOBILE OIL PUMP KITS / 3:1 MOBILA OLJEPUMPKIT

## APPLICATIONS / ANVÄNDINGSOMRÅDEN

- Our mobile oil pump kits are designed to meet any needs of effective dispensing, based on quiet and troublefree double acting 3:1 pumps.
- For maintenance and service within the automotive, industrial, marine, farming, aircraft and mining sectors.

- Våra kompletta oljeutrustningar är utvecklade för alla behov av effektiv distribution, baserade på våra tystgående och problemfria 3:1 pumpar.
- För smörjunderhåll och service inom sektorerna fordon, industri, fartyg, jordbruk, flyg och gruvindustri.



TYPE / UTFÖRANDE
<b>Mobile oil dispenser</b> for 60 l drum <b>Mobil pumpsats för 60 l fat</b>
PART NO / ART.NR.
<ul style="list-style-type: none"> <li>1 137-13</li> <li>2 137-14</li> </ul>
DATA
<b>Max air pressure / max lufttryck</b> 1,0 MPa (150 psi) <ul style="list-style-type: none"> <li>1 <b>Includes / ingår</b> <ul style="list-style-type: none"> <li>• 3:1 Drum pump / fatpump</li> <li>• 3 m hose / 3 m slang</li> <li>• Oil gun / oljeventil</li> <li>• Trolley / fatvagn</li> </ul> </li> <li>2 <b>Includes / ingår</b> <ul style="list-style-type: none"> <li>• 3:1 Drum pump / fatpump</li> <li>• 3 m hose / 3 m slang</li> <li>• Digital meter / digitalt mätverk</li> <li>• Trolley / fatvagn</li> </ul> </li> </ul> <p>Drum not included / fat ingår ej</p>
PACKAGING / FÖRPACKNING
<b>Carton box / kartong</b> <ul style="list-style-type: none"> <li>1 102 x 37 x 30 cm - 12,0 kg</li> <li>2 102 x 37 x 30 cm - 13,0 kg</li> </ul>

TYPE / UTFÖRANDE
<b>Mobile oil dispenser</b> with 65 l tank <b>Mobil pumpsats med 65 l tank</b>
PART NO / ART.NR.
<ul style="list-style-type: none"> <li>1 137-17</li> <li>2 137-18</li> </ul>
DATA
<b>Max air pressure / max lufttryck</b> 1,0 MPa (150 psi) <ul style="list-style-type: none"> <li>1 <b>Includes / ingår</b> <ul style="list-style-type: none"> <li>• 3:1 Drum pump / fatpump</li> <li>• 3 m hose / 3 m slang</li> <li>• Oil gun / oljeventil</li> <li>• 65 l tank</li> </ul> </li> <li>2 <b>Includes / ingår</b> <ul style="list-style-type: none"> <li>• 3:1 Drum pump / fatpump</li> <li>• 3 m hose / 3 m slang</li> <li>• Digital meter / digitalt mätverk</li> <li>• 65 l tank</li> </ul> </li> </ul>
PACKAGING / FÖRPACKNING
<b>Carton box / kartong</b> <ul style="list-style-type: none"> <li>1 48 x 50 x 81 cm - 30,0 kg</li> <li>2 48 x 50 x 81 cm - 31,0 kg</li> </ul>

TYPE / UTFÖRANDE
<b>3:1 Pump kit</b> for 1000 l IBC tank <b>3:1 Pumpsats</b> för 1000 l IBC tank
PART NO / ART.NR.
<ul style="list-style-type: none"> <li>1 137-09</li> <li>2 137-10</li> </ul>
DATA
<b>Max air pressure / max lufttryck</b> 1,0 MPa (150 psi) <ul style="list-style-type: none"> <li>1 <b>Includes / ingår</b> <ul style="list-style-type: none"> <li>• 3:1 Stub pump B13761</li> <li>• Pump bracket / pumpfäste</li> <li>• 6 m outlet hose / 6 m utloppsslang</li> <li>• Oil gun / oljeventil</li> <li>• Suction hose / sugslang</li> </ul> </li> <li>2 <b>Includes / ingår</b> <ul style="list-style-type: none"> <li>• 3:1 Stub pump B13761</li> <li>• Pump bracket / pumpfäste</li> <li>• 6 m outlet hose / 6 m utloppsslang</li> <li>• Digital meter / digitalt mätverk</li> <li>• Suction hose / sugslang</li> </ul> </li> </ul>
PACKAGING / FÖRPACKNING
<b>Carton box / kartong</b> <ul style="list-style-type: none"> <li>1 85 x 23 x 23 cm - 13,0 kg</li> <li>2 85 x 23 x 23 cm - 13,5 kg</li> </ul>

TYPE / UTFÖRANDE
<b>3:1 Pump kit</b> for 1000 l IBC tank <b>3:1 Pumpsats</b> för 1000 l IBC tank
PART NO / ART.NR.
<ul style="list-style-type: none"> <li>1 137-25</li> <li>2 137-26</li> </ul>
DATA
<b>Max air pressure / max lufttryck</b> 1,0 MPa (150 psi) <ul style="list-style-type: none"> <li>1 <b>Includes / ingår</b> <ul style="list-style-type: none"> <li>• 3:1 Stub pump B13761</li> <li>• Pump bracket / pumpfäste</li> <li>• Hose reel / slangupprullare 10 m x 1/2"</li> <li>• Swing bracket / svängbart fäste</li> <li>• Oil gun / oljeventil</li> <li>• Suction hose / sugslang</li> </ul> </li> <li>2 <b>Includes / ingår</b> <ul style="list-style-type: none"> <li>• 3:1 Stub pump B13761</li> <li>• Pump bracket / pumpfäste</li> <li>• Hose reel / slangupprullare 10 m x 1/2"</li> <li>• Swing bracket / svängbart fäste</li> <li>• Digital meter / digitalt mätverk</li> <li>• Suction hose / sugslang</li> </ul> </li> </ul>
PACKAGING / FÖRPACKNING
<b>Carton box / kartong</b> <ul style="list-style-type: none"> <li>1 85 x 47 x 30 cm - 30,0 kg</li> <li>2 85 x 47 x 30 cm - 30,5 kg</li> </ul>

# 3:1 & 5:1 MOBILE OIL PUMP KITS / MOBILA OLJEPUMPKIT

## APPLICATIONS / ANVÄNDNINGSSOMRÅDEN

- Our mobile oil pump kits are designed to meet any needs of effective dispensing, based on quiet and troublefree double acting 3:1 & 5:1 pumps.
- For maintenance and service within the automotive, industrial, marine, farming, aircraft and mining sectors.
- Våra kompletta oljeutrustningar är utvecklade för alla behov av effektiv distribution, baserade på våra tystgående och problemfria 3:1 & 5:1 pumpar.
- För smörjunderhåll och service inom sektorerna fordon, industri, fartyg, jordbruk, flyg och gruvindustri.



TYPE / UTFÖRANDE	TYPE / UTFÖRANDE	TYPE / UTFÖRANDE	TYPE / UTFÖRANDE
<b>Oil dispenser for IBC</b> <b>Pumpsats för IBC</b>	<b>Mobile oil dispenser for 200 l drum</b> <b>Mobil pumpsats för 200 l fat</b>	<b>Mobile oil dispenser for 200 l drum</b> <b>Mobil pumpsats för 200 l fat</b>	<b>Mobile oil dispenser for 200 l drum</b> <b>Mobil pumpsats för 200 l fat</b>
<b>PART NO / ART.NR.</b>	<b>PART NO / ART.NR.</b>	<b>PART NO / ART.NR.</b>	<b>PART NO / ART.NR.</b>
<ul style="list-style-type: none"> <li>1 157-15</li> <li>2 157-16</li> </ul>	<ul style="list-style-type: none"> <li>1 137-15</li> <li>2 137-16</li> </ul>	<ul style="list-style-type: none"> <li>1 137-23</li> <li>2 137-24</li> </ul>	<ul style="list-style-type: none"> <li>1 157-23</li> <li>2 157-24</li> </ul>
<b>DATA</b>	<b>DATA</b>	<b>DATA</b>	<b>DATA</b>
<p><b>Max air pressure / max lufttryck</b> 1,0 Mpa (150 psi)</p> <p><b>1 Includes / ingår</b></p> <ul style="list-style-type: none"> <li>• 5:1 Stub pump 15731</li> <li>• Pump bracket / pumpfäste</li> <li>• Hose reel / slangupprullare 15 m x 1/2"</li> <li>• Swing bracket / svängbart fäste</li> <li>• Oil gun / oljeventil</li> <li>• Suction hose / sugslang</li> </ul> <p><b>2 Includes / ingår</b></p> <ul style="list-style-type: none"> <li>• 5:1 Stub pump 15731</li> <li>• Pump bracket / pumpfäste</li> <li>• Hose reel / slangupprullare 15 m x 1/2"</li> <li>• Swing bracket / svängbart fäste</li> <li>• Digital meter / digitalt mätverk</li> <li>• Suction hose / sugslang</li> </ul>	<p><b>Max air pressure / max lufttryck</b> 1,0 MPa (150 psi)</p> <p><b>1 Includes / ingår</b></p> <ul style="list-style-type: none"> <li>• 3:1 Drum pump / fatpump B13760</li> <li>• 3 m hose / 3 m slang</li> <li>• Oil gun / oljeventil</li> <li>• Trolley / fatvagn</li> </ul> <p><b>2 Includes / ingår</b></p> <ul style="list-style-type: none"> <li>• 3:1 Drum pump / fatpump B13760</li> <li>• 3 m hose / 3 m slang</li> <li>• Digital meter / digitalt mätverk</li> <li>• Trolley / fatvagn</li> </ul>	<p><b>Max air pressure / max lufttryck</b> 1,0 Mpa (150 psi)</p> <p><b>1 Includes / ingår</b></p> <ul style="list-style-type: none"> <li>• 3:1 Drum pump / fatpump B13760</li> <li>• Hose reel / slangupprullare 10 m x 1/2"</li> <li>• Oil gun / oljepistol</li> <li>• Trolley / fatvagn</li> </ul> <p><b>2 Includes / ingår</b></p> <ul style="list-style-type: none"> <li>• 3:1 Drum pump / fatpump B13760</li> <li>• Hose reel / slangupprullare 10 m x 1/2"</li> <li>• Digital meter / digitalt mätverk</li> <li>• Trolley / fatvagn</li> </ul>	<p><b>Max air pressure / max lufttryck</b> 1,0 Mpa (150 psi)</p> <p><b>1 Includes / ingår</b></p> <ul style="list-style-type: none"> <li>• 5:1 Drum pump 15730</li> <li>• Pump bracket / pumpfäste</li> <li>• Hose reel / slangupprullare 15 m x 1/2"</li> <li>• Oil gun / oljeventil</li> </ul> <p><b>2 Includes / ingår</b></p> <ul style="list-style-type: none"> <li>• 5:1 Drum pump 15730</li> <li>• Pump bracket / pumpfäste</li> <li>• Hose reel / slangupprullare 15 m x 1/2"</li> <li>• Digital meter / digitalt mätverk</li> </ul> <p>Drum not included / fat ingår ej</p>
<b>PACKAGING / FÖRPACKNING</b>	<b>PACKAGING / FÖRPACKNING</b>	<b>PACKAGING / FÖRPACKNING</b>	<b>PACKAGING / FÖRPACKNING</b>
<p><b>Carton box / kartong</b></p> <ul style="list-style-type: none"> <li>1 85 x 47 x 30 cm - 33,0 kg</li> <li>2 85 x 47 x 30 cm - 34,0 kg</li> </ul>	<p><b>Carton box / kartong</b></p> <ul style="list-style-type: none"> <li>1 96 x 86 x 28 cm - 26,0 kg</li> <li>2 96 x 86 x 28 cm - 24,8 kg</li> </ul>	<p><b>Carton box / kartong</b></p> <ul style="list-style-type: none"> <li>1 96 x 86 x 51 cm - 44,0 kg</li> <li>2 96 x 86 x 51 cm - 45,0 kg</li> </ul>	<p><b>Carton box / kartong</b></p> <ul style="list-style-type: none"> <li>1 96 x 86 x 51 cm - 56,0 kg</li> <li>2 96 x 86 x 51 cm - 57,0 kg</li> </ul>



# ELECTRIC OIL PUMPS / ELEKTRISKA OLJEPUMPAR

## APPLICATIONS / ANVÄNDNINGSSOMRÅDEN

- Electric pumps for oil distribution systems, ideal solution when compressed air is not available.
- Self priming gear type pump, sintered precision gears and cast iron body with integrated adjustable by-pass valve in the pump body.
- Electronic control unit stops the pump automatically when control valve is closed and vice versa on models 60110 & 60310.
- Elektriska överföringspumpar för oljesystem, idealisk lösning när det inte finns tillgång till tryckluft.
- Själv sugande kugghjuls pump, sintrade precisionskugghjul, pumphus i gjutjärn med integrerad justerbar överströmningsventil i pumphuset.
- Elektronisk kontrollenhet som automatiskt startar och stoppar pumpen när oljeventilen öppnas eller stängs på modeller 60110 & 60310.

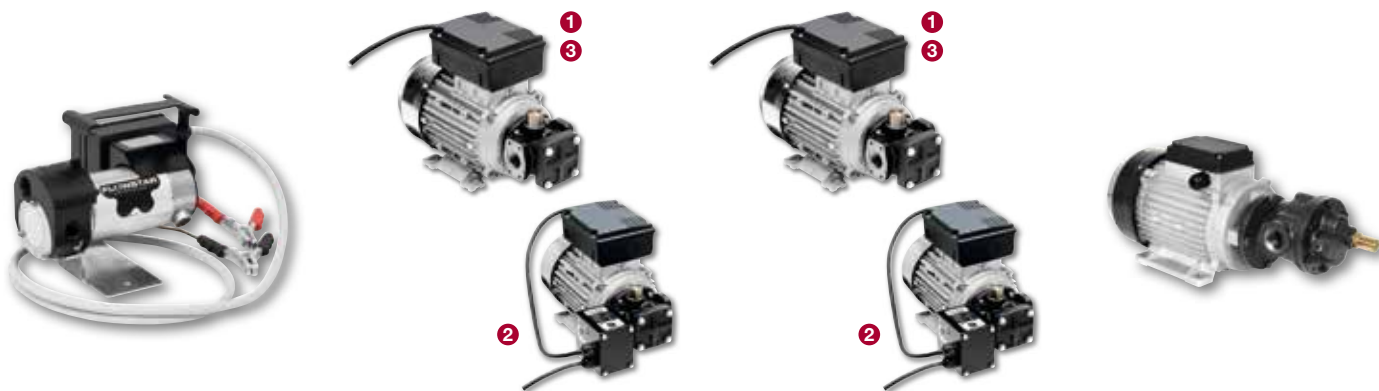

TYPE / UTFÖRANDE	TYPE / UTFÖRANDE	TYPE / UTFÖRANDE	TYPE / UTFÖRANDE																																																																											
<b>Portable electric oil pumps</b> Bärbara elektriska oljepumpar	<b>Electric oil pumps 1,0 MPa</b> Elektriska oljepumpar 1,0 MPa	<b>Electric oil pumps 2,4 MPa</b> Elektriska oljepumpar 2,4 MPa	<b>Electric oil pumps HD</b> Elektriska oljepumpar HD																																																																											
<b>PART NO / ART.NR.</b>	<b>PART NO / ART.NR.</b>	<b>PART NO / ART.NR.</b>	<b>PART NO / ART.NR.</b>																																																																											
<ul style="list-style-type: none"> <li>1 61012</li> <li>2 61024</li> </ul>	<ul style="list-style-type: none"> <li>1 60100</li> <li>2 60110</li> <li>3 60101</li> </ul>	<ul style="list-style-type: none"> <li>1 60300</li> <li>2 60310</li> <li>3 60301</li> </ul>	<ul style="list-style-type: none"> <li>1 61614</li> <li>2 61611</li> </ul>																																																																											
<b>DATA</b>	<b>DATA</b>	<b>DATA</b>	<b>DATA</b>																																																																											
<b>Max pressure / max tryck</b> 1,2 MPa (170 psi)  <b>Capacity / kapacitet</b> 5,5 l/min  <table border="1"> <thead> <tr> <th></th> <th>Volt</th> <th>W</th> <th>IP</th> </tr> </thead> <tbody> <tr> <td>1</td> <td>12</td> <td>200</td> <td>55</td> </tr> <tr> <td>2</td> <td>24</td> <td>200</td> <td>55</td> </tr> </tbody> </table> <ul style="list-style-type: none"> <li>• Built-in by-pass / inbyggd överströmmare</li> <li>• Integrated fuse / integrerad säkring</li> <li>• Continuous flow / konstant flöde</li> <li>• 2,5 m suction capacity / 2,5 m sugkapacitet</li> <li>• Intermittent duty cycle 30 min / driftintervall max 30 min</li> <li>• 3/4" (F) inlet 1/2" (F) outlet</li> </ul>		Volt	W	IP	1	12	200	55	2	24	200	55	<b>Max pressure / max tryck</b> 1,0 MPa (150 psi)  <b>Capacity / kapacitet</b> 9 l/min  <table border="1"> <thead> <tr> <th></th> <th>Volt</th> <th>W</th> <th>Hz</th> <th>Rpm</th> <th>IP</th> </tr> </thead> <tbody> <tr> <td>1 2</td> <td>230</td> <td>600</td> <td>50</td> <td>1450</td> <td>55</td> </tr> <tr> <td>3</td> <td>400</td> <td>600</td> <td>50</td> <td>1450</td> <td>55</td> </tr> </tbody> </table> <table border="1"> <thead> <tr> <th></th> <th>On / start</th> <th>Off / stopp</th> </tr> </thead> <tbody> <tr> <td>2</td> <td>0,6 MPa</td> <td>1,0 MPa</td> </tr> </tbody> </table> <ul style="list-style-type: none"> <li>• Adjustable by-pass / justerbar överströmmare</li> <li>• Low noise / tystgående</li> <li>• Continuous flow / konstant flöde</li> <li>• High suction capacity / hög sugkapacitet</li> <li>1 3 3/4" (F) inlet 3/4" (F) outlet</li> <li>2 3/4" (F) inlet 1" (F) outlet</li> </ul>		Volt	W	Hz	Rpm	IP	1 2	230	600	50	1450	55	3	400	600	50	1450	55		On / start	Off / stopp	2	0,6 MPa	1,0 MPa	<b>Max pressure / max tryck</b> 2,4 MPa (350 psi)  <b>Capacity / kapacitet</b> 10 l/min  <table border="1"> <thead> <tr> <th></th> <th>Volt</th> <th>W</th> <th>Hz</th> <th>Rpm</th> <th>IP</th> </tr> </thead> <tbody> <tr> <td>1 2</td> <td>230</td> <td>780</td> <td>50</td> <td>1450</td> <td>55</td> </tr> <tr> <td>3</td> <td>400</td> <td>780</td> <td>50</td> <td>1450</td> <td>55</td> </tr> </tbody> </table> <table border="1"> <thead> <tr> <th></th> <th>On / start</th> <th>Off / stopp</th> </tr> </thead> <tbody> <tr> <td>2</td> <td>0,6 MPa</td> <td>2,4 MPa</td> </tr> </tbody> </table> <ul style="list-style-type: none"> <li>• Adjustable by-pass / justerbar överströmmare</li> <li>• Low noise / tystgående</li> <li>• Continuous flow / konstant flöde</li> <li>• High suction capacity / hög sugkapacitet</li> <li>1 3 3/4" (F) inlet 3/4" (F) outlet</li> <li>2 3/4" (F) inlet 1" (F) outlet</li> </ul>		Volt	W	Hz	Rpm	IP	1 2	230	780	50	1450	55	3	400	780	50	1450	55		On / start	Off / stopp	2	0,6 MPa	2,4 MPa	<b>Max pressure / max tryck</b> 0,8 MPa (116 psi)  <b>1 Capacity / kapacitet</b> 50 l/min  <b>2 Capacity / kapacitet</b> 70 l/min  <table border="1"> <thead> <tr> <th></th> <th>Volt</th> <th>W</th> <th>Hz</th> <th>IP</th> </tr> </thead> <tbody> <tr> <td>1</td> <td>230</td> <td>1500</td> <td>50</td> <td>55</td> </tr> <tr> <td>2</td> <td>230</td> <td>2000</td> <td>50</td> <td>55</td> </tr> </tbody> </table> <ul style="list-style-type: none"> <li>• Adjustable by-pass / justerbar överströmmare</li> <li>• Low noise / tystgående</li> <li>• Continuous flow / konstant flöde</li> <li>• High suction capacity / hög sugkapacitet</li> <li>1" (F) inlet / inlopp</li> <li>1" (F) outlet / utlopp</li> </ul>		Volt	W	Hz	IP	1	230	1500	50	55	2	230	2000	50	55
	Volt	W	IP																																																																											
1	12	200	55																																																																											
2	24	200	55																																																																											
	Volt	W	Hz	Rpm	IP																																																																									
1 2	230	600	50	1450	55																																																																									
3	400	600	50	1450	55																																																																									
	On / start	Off / stopp																																																																												
2	0,6 MPa	1,0 MPa																																																																												
	Volt	W	Hz	Rpm	IP																																																																									
1 2	230	780	50	1450	55																																																																									
3	400	780	50	1450	55																																																																									
	On / start	Off / stopp																																																																												
2	0,6 MPa	2,4 MPa																																																																												
	Volt	W	Hz	IP																																																																										
1	230	1500	50	55																																																																										
2	230	2000	50	55																																																																										
<b>PACKAGING / FÖRPACKNING</b>	<b>PACKAGING / FÖRPACKNING</b>	<b>PACKAGING / FÖRPACKNING</b>	<b>PACKAGING / FÖRPACKNING</b>																																																																											
<b>Carton box / kartong</b> <ul style="list-style-type: none"> <li>1 36 x 36 x 27 cm - 6,8 kg</li> <li>2 36 x 36 x 27 cm - 6,8 kg</li> </ul>	<b>Carton box / kartong</b> <ul style="list-style-type: none"> <li>1 36 x 20 x 27 cm - 11 kg</li> <li>2 36 x 36 x 27 cm - 12,9 kg</li> <li>3 36 x 20 x 27 cm - 11 kg</li> </ul>	<b>Carton box / kartong</b> <ul style="list-style-type: none"> <li>1 60 x 38 x 20 cm - 14,8 kg</li> <li>2 60 x 38 x 20 cm - 16,8 kg</li> <li>3 60 x 38 x 20 cm - 14,8 kg</li> </ul>	<b>Carton box / kartong</b> <ul style="list-style-type: none"> <li>1 55 x 38 x 20 cm - 23,4 kg</li> <li>2 55 x 38 x 20 cm - 21,9 kg</li> </ul>																																																																											

# ELECTRIC OIL PUMP KITS / ELEKTRISKA OLJEPUMPKIT

## APPLICATIONS / ANVÄNDINGSOMRÅDEN



- Electric pumps for oil distribution systems, ideal solution when compressed air is not available.
  - Self priming gear type pump, sintered precision gears and cast iron body with integrated adjustable by-pass valve in the pump body.
  - Electronic control unit stops the pump automatically when control valve is closed and starts also automatically when control valve is opened again.
- Elektriska överföringspumpar för oljesystem, idealisk lösning när det inte finns tillgång till tryckluft.
  - Självugande kuggghjulpump, sintrade precisionskuggghjul, pumphus i gjutjärn med integrerad justerbar överströmningsventil i pumphuset.
  - Elektronisk kontrollenhet som automatiskt startar och stoppar pumpen när oljeventilen öppnas eller stängs.



TYPE / UTFÖRANDE	TYPE / UTFÖRANDE	TYPE / UTFÖRANDE	TYPE / UTFÖRANDE
<b>Oil pump kit</b> for 200 l drum <b>Oljepumpkit</b> för 200 l fat	<b>Oil pump kit</b> for Schütz-tanks <b>Oljepumpkit</b> för Schütz tankar	<b>Oil pump kit</b> for Schütz-tanks <b>Oljepumpkit</b> för Schütz tankar	<b>Oil pump kit</b> for Schütz-tanks <b>Oljepumpkit</b> för Schütz tankar
<b>PART NO / ART.NR.</b>	<b>PART NO / ART.NR.</b>	<b>PART NO / ART.NR.</b>	<b>PART NO / ART.NR.</b>
62020	62021	62010	62011
<b>DATA</b>	<b>DATA</b>	<b>DATA</b>	<b>DATA</b>
<b>Max pressure / max tryck</b> 2,4 MPa (350 psi)	<b>Max pressure / max tryck</b> 2,4 MPa (350 psi)	<b>Max pressure / max tryck</b> 1,0 MPa (150 psi)	<b>Max pressure / max tryck</b> 1,0 MPa (150 psi)
<b>Capacity / kapacitet</b> 10 l/min	<b>Capacity / kapacitet</b> 10 l/min	<b>Capacity / kapacitet</b> 9 l/min	<b>Capacity / kapacitet</b> 9 l/min
<b>Volt W Hz Rpm IP</b> 230 780 50 1450 44	<b>Volt W Hz Rpm IP</b> 230 780 50 1450 44	<b>Volt W Hz Rpm IP</b> 230 600 50 1450 44	<b>Volt W Hz Rpm IP</b> 230 600 50 1450 44
<b>On / start Off / stopp</b> 0,6 MPa 2,4 MPa	<b>On / start Off / stopp</b> 0,6 MPa 2,4 MPa	<b>On / start Off / stopp</b> 0,6 MPa 1,0 MPa	<b>On / start Off / stopp</b> 0,6 MPa 1,0 MPa
<b>Includes / ingår</b> • Oil Pump / oljepump 60310 • Suction tube / sugrör • 3/4" x 2m outlet hose / utloppsslang	<b>Includes / ingår</b> • Oil Pump / oljepump 60310 • Tank connection / tankanslutning • 3/4" x 2m outlet hose / utloppsslang	<b>Includes / ingår</b> • Oil pump / oljepump 60110 • Tank connection / tankanslutning • 4 m outlet hose / utloppsslang • Digital meter / digital mätare 16812 • Drip holster / dropphölster 16732	<b>Includes / ingår</b> • Oil pump / oljepump 60110 • Tank connection / tankanslutning • Outlet hose / utloppsslang • Oil bar / oljebar 16755
<b>PACKAGING / FÖRPACKNING</b>	<b>PACKAGING / FÖRPACKNING</b>	<b>PACKAGING / FÖRPACKNING</b>	<b>PACKAGING / FÖRPACKNING</b>
Carton box / kartong 80 x 40 x 100 cm - 33 kg	Carton box / kartong 80 x 40 x 100 cm - 30 kg	Carton box / kartong Box a) 80 x 40 x 100 cm - 30 kg Box b) 29 x 20 x 71 cm - 9,8 kg	Carton box / kartong Box a) 80 x 40 x 100 cm - 30 kg Box b) 48 x 20 x 61 cm - 18,4 kg

# ELECTRIC OIL PUMP KITS / ELEKTRISKA OLJEPUMPKIT

## APPLICATIONS / ANVÄNDINGSOMRÅDEN

-  • Electric pumps for oil distribution systems, ideal solution when compressed air is not available.
- Self priming gear type pump, sintered precision gears and cast iron body with integrated adjustable by-pass valve in the pump body.
-  • Elektriska överföringspumpar för oljesystem, idealisk lösning när det inte finns tillgång till tryckluft.
- Själv sugande kugghjulspump, sintrade precisionskugghjul, pumphus i gjutjärn med integrerad justerbar överströmningsventil i pumphuset.



TYPE / UTFÖRANDE			
<b>Oil pump kit</b> for 200 l drum <b>Oljepumpkit</b> för 200 l fat			
PART NO / ART.NR.			
<b>1</b>	61013		
<b>2</b>	61025		
DATA			
<b>Max pressure / max tryck</b> 1,0 MPa (150 psi)			
<b>Capacity / kapacitet</b> 4 l/min			
	<b>Volt</b>	<b>Amp</b>	<b>IP</b>
<b>1</b>	12V DC	35	55
<b>2</b>	24V DC	16	55
<b>Includes / ingår</b>			
• Oil pump with suction hose and 3 m hose with digital meter 16812			
• Oljepump med sugslang och 3 m utloppsslang med digitalt mätverk 16812			
PACKAGING / FÖRPACKNING			
<b>Carton box / kartong</b>			
<b>1</b>	36 x 36 x 27 cm - 6,8 kg		
<b>2</b>	36 x 36 x 27 cm - 6,8 kg		

TYPE / UTFÖRANDE				
<b>Mobile oil dispenser</b> for 200 l drum <b>Mobil pumpsats</b> för 200 l fat				
PART NO / ART.NR.				
62100				
DATA				
<b>Max pressure / max tryck</b> 1,0 MPa (150 psi)				
<b>Capacity / kapacitet</b> 9 l/min				
	<b>Volt</b>	<b>W</b>	<b>Hz</b>	<b>Rpm</b>
	230	600	50	1450
				<b>IP</b>
				55
<b>Includes / ingår</b>				
• Oil pump / oljepump 61100				
• Suction hose / sugslang				
• Trolley / fatvagn 26720				
• 3 m hose with digital meter 16812 / 3 m slang med digitalt mätverk 16812				
PACKAGING / FÖRPACKNING				
<b>Carton box / kartong</b>				
85 x 27 x 95 cm - 38 kg				

TYPE / UTFÖRANDE				
<b>Oil pump kit</b> for 200 l drum or IBC <b>Oljepumpkit</b> för 200 l fat eller IBC				
PART NO / ART.NR.				
62000				
DATA				
<b>Max pressure / max tryck</b> 1,0 MPa (150 psi)				
<b>Capacity / kapacitet</b> 9 l/min				
	<b>Volt</b>	<b>W</b>	<b>Hz</b>	<b>Rpm</b>
	230	600	50	1450
				<b>IP</b>
				55
<b>Includes / ingår</b>				
• Oil pump / oljepump 60100				
• Suction hose / sugslang				
• Carrying handle / bärhandtag				
• 3 m hose with digital meter 16812 / 3 m slang med digitalt mätverk 16812				
PACKAGING / FÖRPACKNING				
<b>Carton box / kartong</b>				
34 x 40 x 36 cm - 21,5 kg				

TYPE / UTFÖRANDE				
<b>Oil pump kit</b> for 200 l drum or IBC <b>Oljepumpkit</b> för 200 l fat eller IBC				
PART NO / ART.NR.				
62001				
DATA				
<b>Max pressure / max tryck</b> 1,0 MPa (150 psi)				
<b>Capacity / kapacitet</b> 9 l/min				
	<b>Volt</b>	<b>W</b>	<b>Hz</b>	<b>Rpm</b>
	230	600	50	1450
				<b>IP</b>
				55
<b>Includes / ingår</b>				
• Oil pump / oljepump 60110				
• Automatic on/off				
• Automatiskt start/stop				
• Suction hose / sugslang				
• Carrying handle / bärhandtag				
• 3 m hose with digital meter 16812 / 3 m slang med digitalt mätverk 16812				
PACKAGING / FÖRPACKNING				
<b>Carton box / kartong</b>				
34 x 40 x 36 cm - 23,5 kg				

# S10 / S15 HOSE REELS / SLANGUPPRULLARE 10/15m x 1/2"

## APPLICATIONS / ANVÄNDINGSOMRÅDEN

- Hose Reels offer better working environment and efficient service.
  - Our S10 and S15-series with ball bearing supported spool makes the operation smooth and require less power to pull out the hose.
  - For maintenance and service within the automotive, industrial, marine, farming, aircraft and mining sectors.
- Slangupprullare erbjuder bättre arbetsmiljö och effektiv service.
  - Vår S10 och S15-serie med kullagrad trumma ger en mjuk gång och mindre kraft behövs för att dra ut slang.
  - För smörjunderhåll och service inom sektorerna fordon, industri, fartyg, jordbruk, flyg- och gruvindustri.







S10/S15-Series



TYPE / UTFÖRANDE	TYPE / UTFÖRANDE	TYPE / UTFÖRANDE	TYPE / UTFÖRANDE
<b>S10 &amp; S15-series hose reel</b> <b>S10 &amp; S15-serien slangupprullare</b>	<b>Hose reel kit w/ oil valve</b> <b>Slangupprullarkit med ventil</b>	<b>Hose reel kit w/ oil meter</b> <b>Slangupprullarkit med mätare</b>	<b>Hose reel kit w/ oil meter</b> <b>Slangupprullarkit med mätare</b>
<b>PART NO / ART.NR.</b>	<b>PART NO / ART.NR.</b>	<b>PART NO / ART.NR.</b>	<b>PART NO / ART.NR.</b>
<ol style="list-style-type: none"> <li>17823 (no hose / utan slang)</li> <li>17838 (no hose / utan slang)</li> <li>17820</li> <li>17837</li> </ol>	<ol style="list-style-type: none"> <li>317-12</li> <li>317-13</li> </ol>	<ol style="list-style-type: none"> <li>317-14</li> <li>317-15</li> <li>317-14EF</li> <li>317-15EF</li> </ol>	<ol style="list-style-type: none"> <li>317-20</li> <li>317-19</li> <li>317-11</li> </ol>
<b>DATA</b>	<b>DATA</b>	<b>DATA</b>	<b>DATA</b>
<b>Max pressure / max tryck</b> 7,5 MPa (1100 psi) <ol style="list-style-type: none"> <li><b>No hose / utan slang</b> Inlet / inlopp 1/2" BSP (M/utv.) Outlet / utlopp 1/2" BSP (M/utv.) Max. 10 m x 1/2" hose / slang</li> <li><b>No hose / utan slang</b> Inlet / inlopp 1/2" BSP (M/utv.) Outlet / utlopp 1/2" BSP (M/utv.) Max. 15 m x 1/2" hose / slang</li> <li><b>With hose / med slang</b> <ul style="list-style-type: none"> <li>0,8 m connection hose / anslutningsslang 1/2" (F/inv.)</li> <li>10 m x 1/2" hose 1/2" (M/utv.)</li> </ul> </li> <li><b>With hose / med slang</b> <ul style="list-style-type: none"> <li>0,8 m connection hose / anslutningsslang 1/2" (F/inv.)</li> <li>15 m x 1/2" hose 1/2" (M/utv.)</li> </ul> </li> </ol>	<b>Max pressure / max tryck</b> 7,5 MPa (1100 psi) <ol style="list-style-type: none"> <li><b>Includes / ingår</b> <ul style="list-style-type: none"> <li>Hose reel 10 m x 1/2" / slangupprullare 10 m x 1/2"</li> <li>Oil filter / oljefilter</li> <li>1/2" Ball valve / kulventil</li> <li>Oil gun / oljeventil</li> </ul> </li> <li><b>Includes / ingår</b> <ul style="list-style-type: none"> <li>Hose reel 15 m x 1/2" / slangupprullare 15 m x 1/2"</li> <li>Oil filter / oljefilter</li> <li>1/2" Ball valve / kulventil</li> <li>Oil gun / oljeventil</li> </ul> </li> </ol>	<b>Max pressure / max tryck</b> 7,5 MPa (1100 psi) <ol style="list-style-type: none"> <li><b>Includes / ingår</b> <ul style="list-style-type: none"> <li>Hose reel 10 m x 1/2" / slangupprullare 10 m x 1/2"</li> <li>Oil filter / oljefilter</li> <li>1/2" Ball valve / kulventil</li> <li>Digital meter and oil gun / oljeventil med digital mätare</li> </ul> </li> <li><b>Includes / ingår</b> <ul style="list-style-type: none"> <li>Hose reel 15 m x 1/2" / slangupprullare 15 m x 1/2"</li> <li>Oil filter / oljefilter</li> <li>1/2" Ball valve / kulventil</li> <li>Digital meter and oil gun / oljeventil med digital mätare</li> </ul> </li> <li><b>3 4</b> Same as above, with approvable meter / samma som ovan, men med kröningsbar mätare</li> </ol>	<b>Max pressure / max tryck</b> 7,5 MPa (1100 psi) <ol style="list-style-type: none"> <li><b>Includes / ingår</b> <ul style="list-style-type: none"> <li>Hose reel 10 m x 1/2" / slangupprullare 10 m x 1/2"</li> <li>Oil filter / oljefilter</li> <li>1/2" Ball valve / kulventil</li> <li>Mechanical meter and oil gun / oljeventil med mekanisk mätare</li> </ul> </li> <li><b>Includes / ingår</b> <ul style="list-style-type: none"> <li>Hose reel 15 m x 1/2" / slangupprullare 15 m x 1/2"</li> <li>Oil filter / oljefilter</li> <li>1/2" Ball valve / kulventil</li> <li>Mechanical meter and oil gun / oljeventil med mekanisk mätare</li> </ul> </li> <li><b>3</b> Same as above, with mechanical pre-set meter / samma som ovan, men med förinställbar mekanisk mätare</li> </ol>
<b>PACKAGING / FÖRPACKNING</b>	<b>PACKAGING / FÖRPACKNING</b>	<b>PACKAGING / FÖRPACKNING</b>	<b>PACKAGING / FÖRPACKNING</b>
<b>Carton box / kartong</b> <ol style="list-style-type: none"> <li>55 x 24 x 57 cm - 10,8 kg</li> <li>55 x 24 x 57 cm - 10,6 kg</li> <li>55 x 24 x 57 cm - 14,6 kg</li> <li>55 x 24 x 57 cm - 16,1 kg</li> </ol>	<b>Carton box / kartong</b> <ol style="list-style-type: none"> <li>55 x 24 x 57 cm - 16,1 kg</li> <li>55 x 24 x 57 cm - 17,5 kg</li> </ol>	<b>Carton box / kartong</b> <ol style="list-style-type: none"> <li>55 x 24 x 57 cm - 16,8 kg</li> <li>55 x 24 x 57 cm - 18,3 kg</li> <li>55 x 24 x 57 cm - 16,8 kg</li> <li>55 x 24 x 57 cm - 18,3 kg</li> </ol>	<b>Carton box / kartong</b> <ol style="list-style-type: none"> <li>55 x 24 x 57 cm - 16,8 kg</li> <li>55 x 24 x 57 cm - 18,3 kg</li> <li>55 x 24 x 57 cm - 18,3 kg</li> </ol>

# C15 HOSE REELS FOR OIL / SLANGUPPRULLARE 10/15m x 1/2"

## APPLICATIONS / ANVÄNDINGSOMRÅDEN

- 
 • Hose Reels offer better working environment and efficient service.
- 
 • Our C15-series with ball bearing supported spool makes the operation smooth and require less power to pull out the hose.
- 
 • For maintenance and service within the automotive, industrial, marine, farming, aircraft and mining sectors.
- 
 • Slangupprullare erbjuder bättre arbetsmiljö och effektiv service.
- 
 • Vår C15-serie med kullagrad trumma ger en mjuk gång och mindre kraft behövs för att dra ut slang.
- 
 • För smörjunderhåll och service inom sektorerna fordon, industri, fartyg, jordbruk, flyg- och gruvindustri.

C15-Series



TYPE / UTFÖRANDE
<b>C15-series hose reel</b> <b>C15-serien slangupprullare</b>
PART NO / ART.NR.
<ol style="list-style-type: none"> <li>17844 (no hose / utan slang)</li> <li>17840</li> <li>17843</li> </ol>
DATA
<b>Max pressure / max tryck</b> 7,5 MPa (1100 psi)
<b>1 No hose / utan slang</b> Inlet / inlopp 1/2" BSP (M/utv.) Outlet / utlopp 1/2" BSP (M/utv.) Max. 15 m x 1/2" hose / slang
<b>2 With hose / med slang</b> <ul style="list-style-type: none"> <li>0,8 m connection hose / anslutningsslang 1/2" (F/inv.)</li> <li>10 m x 1/2" hose 1/2" (M/utv.)</li> </ul>
<b>3 With hose / med slang</b> <ul style="list-style-type: none"> <li>0,8 m connection hose / anslutningsslang 1/2" (F/inv.)</li> <li>15 m x 1/2" hose 1/2" (M/utv.)</li> </ul>
PACKAGING / FÖRPACKNING
<b>Carton box / kartong</b> <ul style="list-style-type: none"> <li>1 57 x 24 x 63 cm - 18,7 kg</li> <li>2 57 x 24 x 63 cm - 22,5 kg</li> <li>3 57 x 24 x 63 cm - 24,0 kg</li> </ul>

TYPE / UTFÖRANDE
<b>Hose reel kit w/ oil valve</b> <b>Slangupprullarkit med ventil</b>
PART NO / ART.NR.
<ol style="list-style-type: none"> <li>317-01</li> <li>317-25</li> </ol>
DATA
<b>Max pressure / max tryck</b> 7,5 MPa (1100 psi)
<b>1 Includes / ingår</b> <ul style="list-style-type: none"> <li>Hose reel 10m x 1/2" / slangupprullare 10m x 1/2"</li> <li>Oil filter / oljefilter</li> <li>1/2" Ball valve / kulventil</li> <li>Oil gun / oljeventil</li> </ul>
<b>2 Includes / ingår</b> <ul style="list-style-type: none"> <li>Hose reel 15m x 1/2" / slangupprullare 15m x 1/2"</li> <li>Oil filter / oljefilter</li> <li>1/2" Ball valve / kulventil</li> <li>Oil gun / oljeventil</li> </ul>
PACKAGING / FÖRPACKNING
<b>Carton box / kartong</b> <ul style="list-style-type: none"> <li>1 57 x 24 x 63 cm - 23,7 kg</li> <li>2 57 x 24 x 63 cm - 25,4 kg</li> </ul>

TYPE / UTFÖRANDE
<b>Hose reel kit w/ oil meter</b> <b>Slangupprullarkit med mätare</b>
PART NO / ART.NR.
<ol style="list-style-type: none"> <li>317-03</li> <li>317-26</li> </ol>
DATA
<b>Max pressure / max tryck</b> 7,5 MPa (1100 psi)
<b>1 Includes / ingår</b> <ul style="list-style-type: none"> <li>Hose reel 10 m x 1/2" / slangupprullare 10 m x 1/2"</li> <li>Oil filter / oljefilter</li> <li>1/2" Ball valve / kulventil</li> <li>Digital meter and oil gun / oljeventil med digital mätare</li> </ul>
<b>2 Includes / ingår</b> <ul style="list-style-type: none"> <li>Hose reel 15 m x 1/2" / slangupprullare 15 m x 1/2"</li> <li>Oil filter / oljefilter</li> <li>1/2" Ball valve / kulventil</li> <li>Digital meter and oil gun / oljeventil med digital mätare</li> </ul>
PACKAGING / FÖRPACKNING
<b>Carton box / kartong</b> <ul style="list-style-type: none"> <li>1 57 x 24 x 63 cm - 24,7 kg</li> <li>2 57 x 24 x 63 cm - 26,2 kg</li> </ul>

TYPE / UTFÖRANDE
<b>Hose reel kit w/ oil meter</b> <b>Slangupprullarkit med mätare</b>
PART NO / ART.NR.
<ol style="list-style-type: none"> <li>317-04</li> <li>317-27</li> <li>317-28</li> </ol>
DATA
<b>Max pressure / max tryck</b> 7,5 MPa (1100 psi)
<b>1 Includes / ingår</b> <ul style="list-style-type: none"> <li>Hose reel 10 m x 1/2" / slangupprullare 10 m x 1/2"</li> <li>Oil filter / oljefilter</li> <li>1/2" Ball valve / kulventil</li> <li>Mechanical meter and oil gun / oljeventil med mekanisk mätare</li> </ul>
<b>2 Includes / ingår</b> <ul style="list-style-type: none"> <li>Hose reel 15 m x 1/2" / slangupprullare 15 m x 1/2"</li> <li>Oil filter / oljefilter</li> <li>1/2" Ball valve / kulventil</li> <li>Mechanical meter and oil gun / oljeventil med mekanisk mätare</li> </ul>
<b>3</b> Same as above, with mechanical pre-set meter / samma som ovan, men med förinställbar mekanisk mätare
PACKAGING / FÖRPACKNING
<b>Carton box / kartong</b> <ul style="list-style-type: none"> <li>1 57 x 24 x 63 cm - 24,7 kg</li> <li>2 57 x 24 x 63 cm - 26,2 kg</li> <li>3 57 x 24 x 63 cm - 26,2 kg</li> </ul>

# CC15 HOSE REELS / SLANGUPPRULLARE 10/15m x 1/2"

## APPLICATIONS / ANVÄNDINGSOMRÅDEN

- Hose Reels offer better working environment and efficient service.
  - Our CC15-series with ball bearing supported spool makes the operation smooth and require less power to pull out the hose.
  - For maintenance and service within the automotive, industrial, marine, farming, aircraft and mining sectors.
- Slangupprullare erbjuder bättre arbetsmiljö och effektiv service.
  - Vår CC15-serie med kullagrad trumma ger en mjuk gång och mindre kraft behövs för att dra ut slang.
  - För smörjunderhåll och service inom sektorerna fordon, industri, fartyg, jordbruk, flyg- och gruvindustri.







CC15-Series



TYPE / UTFÖRANDE	TYPE / UTFÖRANDE	TYPE / UTFÖRANDE	TYPE / UTFÖRANDE
<b>CC15-series hose reel</b> <b>CC15-serien slangupprullare</b>	<b>Hose reel kit w/ oil valve</b> <b>Slangupprullarkit med ventil</b>	<b>Hose reel kit w/ oil meter</b> <b>Slangupprullarkit med mätare</b>	<b>Hose reel kit w/ oil meter</b> <b>Slangupprullarkit med mätare</b>
<b>PART NO / ART.NR.</b>	<b>PART NO / ART.NR.</b>	<b>PART NO / ART.NR.</b>	<b>PART NO / ART.NR.</b>
<ul style="list-style-type: none"> <li>1 17852</li> <li>2 17853</li> </ul>	<ul style="list-style-type: none"> <li>1 316-12</li> <li>2 316-13</li> </ul>	<ul style="list-style-type: none"> <li>1 316-14</li> <li>2 316-15</li> </ul>	<ul style="list-style-type: none"> <li>1 316-20</li> <li>2 316-19</li> </ul>
<b>DATA</b>	<b>DATA</b>	<b>DATA</b>	<b>DATA</b>
<p><b>Max pressure / max tryck</b> 10 MPa (1450 psi)</p> <p><b>1 With hose / med slang</b></p> <ul style="list-style-type: none"> <li>• 0,8 m connection hose / anslutningsslang 1/2" (F/inv.)</li> <li>• 10 m x 1/2" hose 1/2" (M/utv.)</li> </ul> <p><b>2 With hose / med slang</b></p> <ul style="list-style-type: none"> <li>• 0,8 m connection hose / anslutningsslang 1/2" (F/inv.)</li> <li>• 15 m x 1/2" hose 1/2" (M/utv.)</li> </ul>	<p><b>Max pressure / max tryck</b> 7,5 MPa (1100 psi)</p> <p><b>1 Includes / ingår</b></p> <ul style="list-style-type: none"> <li>• Hose reel 10 m x 1/2" / slangupprullare 10 m x 1/2"</li> <li>• Oil filter / oljefilter</li> <li>• 1/2" Ball valve / kulventil</li> <li>• Oil gun / oljeventil</li> </ul> <p><b>2 Includes / ingår</b></p> <ul style="list-style-type: none"> <li>• Hose reel 15 m x 1/2" / slangupprullare 15 m x 1/2"</li> <li>• Oil filter / oljefilter</li> <li>• 1/2" Ball valve / kulventil</li> <li>• Oil gun / oljeventil</li> </ul>	<p><b>Max pressure / max tryck</b> 7,5 MPa (1100 psi)</p> <p><b>1 Includes / ingår</b></p> <ul style="list-style-type: none"> <li>• Hose reel 10 m x 1/2" / slangupprullare 10 m x 1/2"</li> <li>• Oil filter / oljefilter</li> <li>• 1/2" Ball valve / kulventil</li> <li>• Digital meter and oil gun / oljeventil med digital mätare</li> </ul> <p><b>2 Includes / ingår</b></p> <ul style="list-style-type: none"> <li>• Hose reel 15 m x 1/2" / slangupprullare 15 m x 1/2"</li> <li>• Oil filter / oljefilter</li> <li>• 1/2" Ball valve / kulventil</li> <li>• Digital meter and oil gun / oljeventil med digital mätare</li> </ul>	<p><b>Max pressure / max tryck</b> 7,5 MPa (1100 psi)</p> <p><b>1 Includes / ingår</b></p> <ul style="list-style-type: none"> <li>• Hose reel 10 m x 1/2" / slangupprullare 10 m x 1/2"</li> <li>• Oil filter / oljefilter</li> <li>• 1/2" Ball valve / kulventil</li> <li>• Mechanical meter and oil gun / oljeventil med mekanisk mätare</li> </ul> <p><b>2 Includes / ingår</b></p> <ul style="list-style-type: none"> <li>• Hose reel 15 m x 1/2" / slangupprullare 15 m x 1/2"</li> <li>• Oil filter / oljefilter</li> <li>• 1/2" Ball valve / kulventil</li> <li>• Mechanical meter and oil gun / oljeventil med mekanisk mätare</li> </ul>
<b>PACKAGING / FÖRPACKNING</b>	<b>PACKAGING / FÖRPACKNING</b>	<b>PACKAGING / FÖRPACKNING</b>	<b>PACKAGING / FÖRPACKNING</b>
<p><b>Carton box / kartong</b></p> <ul style="list-style-type: none"> <li>1 64 x 23 x 57 cm - 24 kg</li> <li>2 64 x 24 x 57 cm - 25 kg</li> </ul>	<p><b>Carton box / kartong</b></p> <ul style="list-style-type: none"> <li>1 64 x 23 x 57 cm - 25 kg</li> <li>2 64 x 24 x 57 cm - 26 kg</li> </ul>	<p><b>Carton box / kartong</b></p> <ul style="list-style-type: none"> <li>1 64 x 23 x 69 cm - 26 kg</li> <li>2 64 x 24 x 69 cm - 27 kg</li> </ul>	<p><b>Carton box / kartong</b></p> <ul style="list-style-type: none"> <li>1 64 x 26 x 68 cm - 26,2 kg</li> <li>2 64 x 26 x 68 cm - 27,2 kg</li> </ul>

# T15 HOSE REELS / SLANGUPPRULLARE 15m x 1/2"

## APPLICATIONS / ANVÄNDNINGSSOMRÅDEN

-  • Hose Reels offer better working environment and efficient service.
-  • The T15-series is designed for the most demanding applications in all kinds of industries.
-  • For maintenance and service within the automotive, industrial, marine, farming, aircraft and mining sectors.
-  • Slangupprullare erbjuder bättre arbetsmiljö och effektiv service.
-  • T15-serien är utvecklad för krävande applikationer inom alla industrigrenar.
-  • För smörjunderhåll och service inom sektorerna fordon, industri, fartyg, jordbruk, flyg- och gruvindustri.



T15-Series



TYPE / UTFÖRANDE	TYPE / UTFÖRANDE	TYPE / UTFÖRANDE	TYPE / UTFÖRANDE
<b>T15 hose reel</b> <b>T15 slangupprullare</b>	<b>T15 reel kit with oil gun</b> <b>T15 upprullare med oljeventil</b>	<b>T15 reel kit with oil meter</b> <b>T15 upprullare med mätare</b>	<b>T15 reel kit with oil meter</b> <b>T15 upprullare med mätare</b>
<b>PART NO / ART.NR.</b>	<b>PART NO / ART.NR.</b>	<b>PART NO / ART.NR.</b>	<b>PART NO / ART.NR.</b>
<ul style="list-style-type: none"> <li>1 17833 (no hose / utan slang)</li> <li>2 17832</li> </ul>	317-05	317-06	<ul style="list-style-type: none"> <li>1 317-07</li> <li>2 317-08</li> </ul>
<b>DATA</b>	<b>DATA</b>	<b>DATA</b>	<b>DATA</b>
<b>Max pressure / max tryck</b> 7,5 MPa (1100 psi) <ul style="list-style-type: none"> <li>1 <b>No hose / utan slang</b> Inlet / inlopp 1/2" BSP (M/utv.) Outlet / utlopp 1/2" BSP (M/utv.) Max. 15 m x 1/2" hose / slang</li> <li>2 <b>With hose / med slang</b> <ul style="list-style-type: none"> <li>• 0,8 m connection hose / anslutnings slang 1/2" (F/inv.)</li> <li>• 15 m x 1/2" hose 1/2" (M/utv.)</li> </ul> </li> </ul>	<b>Max pressure / max tryck</b> 7,5 MPa (1125 psi) <ul style="list-style-type: none"> <li><b>Includes / ingår</b> <ul style="list-style-type: none"> <li>• Hose reel / upprullare 15 m</li> <li>• Oil filter / oljefilter</li> <li>• 1/2" Ball valve / kulventil</li> <li>• Oil gun / oljeventil</li> </ul> </li> </ul>	<b>Max pressure / max tryck</b> 7,5 MPa (1125 psi) <ul style="list-style-type: none"> <li><b>Includes / ingår</b> <ul style="list-style-type: none"> <li>• Hose reel / upprullare 15 m</li> <li>• Oil filter / oljefilter</li> <li>• 1/2" Ball valve / kulventil</li> <li>• Digital meter / digital mätare</li> </ul> </li> </ul>	<b>Max pressure / max tryck</b> 7,5 MPa (1100 psi) <ul style="list-style-type: none"> <li>1 <b>Includes / ingår</b> <ul style="list-style-type: none"> <li>• Hose reel 15 m x 1/2" / slangupprullare 15 m x 1/2"</li> <li>• Oil filter / oljefilter</li> <li>• 1/2" Ball valve / kulventil</li> <li>• Mechanical meter and oil gun / oljeventil med mekanisk mätare</li> </ul> </li> <li>2 <b>Includes / ingår</b> <ul style="list-style-type: none"> <li>• Hose reel 15 m x 1/2" / slangupprullare 15 m x 1/2"</li> <li>• Oil filter / oljefilter</li> <li>• 1/2" Ball valve / kulventil</li> <li>• Mechanical pre-set meter and oil gun / oljeventil med förinställbar mekanisk mätare</li> </ul> </li> </ul>
<b>PACKAGING / FÖRPACKNING</b>	<b>PACKAGING / FÖRPACKNING</b>	<b>PACKAGING / FÖRPACKNING</b>	<b>PACKAGING / FÖRPACKNING</b>
<b>Carton box / kartong</b> <ul style="list-style-type: none"> <li>1 62 x 23 x 57 cm - 25 kg</li> <li>2 62 x 23 x 57 cm - 32 kg</li> </ul>	<b>Carton box / kartong</b> 62 x 23 x 57 cm - 34,5 kg	<b>Carton box / kartong</b> 62 x 23 x 57 cm - 35,5 kg	<b>Carton box / kartong</b> <ul style="list-style-type: none"> <li>1 62 x 23 x 67 cm - 35,5 kg</li> <li>2 62 x 23 x 67 cm - 35,5 kg</li> </ul>

# T20 HOSE REELS / SLANGUPPRULLARE 20m x 1/2" / 15m x 3/4"

## APPLICATIONS / ANVÄNDNINGSSOMRÅDEN

-  • Hose Reels offer better working environment and efficient service.
  - The T20-series is designed for the most demanding applications in all kinds of industries.
  - For maintenance and service within the automotive, industrial, marine, farming, aircraft and mining sectors.
-  • Slangupprullare erbjuder bättre arbetsmiljö och effektiv service.
  - T20-serien är utvecklad för krävande applikationer inom alla industrigrenar.
  - För smörjunderhåll och service inom sektorerna fordon, industri, fartyg, jordbruk, flyg- och gruvindustri.

T20-Series





TYPE / UTFÖRANDE	TYPE / UTFÖRANDE	TYPE / UTFÖRANDE	TYPE / UTFÖRANDE
<b>T20 hose reel</b> <b>T20 slangupprullare</b>	<b>T20 reel kit with oil gun</b> <b>T20 upprullare med oljeventil</b>	<b>T20 reel kit with H.V. oil gun</b> <b>T20 upprullare &amp; H.V. oljeventil</b>	<b>T20 reel kit with meter</b> <b>T20 upprullare med mätare</b>
<b>PART NO / ART.NR.</b>	<b>PART NO / ART.NR.</b>	<b>PART NO / ART.NR.</b>	<b>PART NO / ART.NR.</b>
<ul style="list-style-type: none"> <li><b>1</b> 37845 (no hose / utan slang)</li> <li><b>2</b> 17834 (20 m x 1/2")</li> <li><b>3</b> 17836 (15 m x 3/4")</li> </ul>	317-21	317-22	<ul style="list-style-type: none"> <li><b>1</b> 317-23</li> <li><b>2</b> 317-09</li> <li><b>3</b> 317-10</li> </ul>
<b>DATA</b>	<b>DATA</b>	<b>DATA</b>	<b>DATA</b>
<p><b>Max pressure / max tryck</b> 7,5 MPa (1100 psi)</p> <p><b>1 No hose / utan slang</b> Inlet / inlopp 3/4" BSP (M/utv.) Outlet / utlopp 3/4" BSP (M/utv.) Max. 15 m x 3/4" or 20 m x 1/2" hose / slang</p> <p><b>2 With hose / med slang</b></p> <ul style="list-style-type: none"> <li>• 0,8 m connection hose / anslutningsslang 1/2" (F/inv.)</li> <li>• 20 m x 1/2" hose 1/2" (M/utv.)</li> </ul> <p><b>3 With hose / med slang</b></p> <ul style="list-style-type: none"> <li>• 0,8 m connection hose / anslutningsslang 3/4" (F/inv.)</li> <li>• 15 m x 3/4" hose 1/2" (M/utv.)</li> </ul>	<p><b>Max pressure / max tryck</b> 7,5 MPa (1125 psi)</p> <p><b>Includes / ingår</b></p> <ul style="list-style-type: none"> <li>• Hose reel / upprullare 20 m</li> <li>• Oil filter / oljefilter</li> <li>• 1/2" Ball valve / kulventil</li> <li>• Oil gun / oljeventil</li> </ul>	<p><b>Max pressure / max tryck</b> 7,5 MPa (1125 psi)</p> <p><b>Includes / ingår</b></p> <ul style="list-style-type: none"> <li>• Hose reel / upprullare 15 m</li> <li>• 3/4" Oil filter / oljefilter</li> <li>• Ball valve / kulventil</li> <li>• H.V. Oil gun / H.V. oljeventil</li> </ul>	<p><b>Max pressure / max tryck</b> 7,5 MPa (1100 psi)</p> <p><b>1 Includes / ingår</b></p> <ul style="list-style-type: none"> <li>• Hose reel / upprullare 20 m x 1/2"</li> <li>• Oil filter / oljefilter</li> <li>• 1/2" Ball valve / kulventil</li> <li>• Digital meter / digital mätare</li> </ul> <p><b>2 Includes / ingår</b></p> <ul style="list-style-type: none"> <li>• Hose reel / upprullare 20 m x 1/2"</li> <li>• Oil filter / oljefilter</li> <li>• 1/2" Ball valve / kulventil</li> <li>• Mechanical meter / mekanisk mätare</li> </ul> <p><b>3 Includes / ingår</b></p> <ul style="list-style-type: none"> <li>• Hose reel / upprullare 20 m x 1/2"</li> <li>• Oil filter / oljefilter</li> <li>• 1/2" Ball valve / kulventil</li> <li>• Mechanical pre-set meter / mekanisk förinställbar mätare</li> </ul>
<b>PACKAGING / FÖRPACKNING</b>	<b>PACKAGING / FÖRPACKNING</b>	<b>PACKAGING / FÖRPACKNING</b>	<b>PACKAGING / FÖRPACKNING</b>
<p><b>Carton box / kartong</b></p> <ul style="list-style-type: none"> <li><b>1</b> 61 x 31 x 67 cm - 33,0 kg</li> <li><b>2</b> 61 x 31 x 67 cm - 42,2 kg</li> <li><b>3</b> 61 x 31 x 67 cm - 42,8 kg</li> </ul>	<p><b>Carton box / kartong</b></p> <p>61 x 31 x 67 cm - 45,0 kg</p>	<p><b>Carton box / kartong</b></p> <p>61 x 31 x 67 cm - 46,0 kg</p>	<p><b>Carton box / kartong</b></p> <ul style="list-style-type: none"> <li><b>1</b> 61 x 31 x 67 cm - 46,0 kg</li> <li><b>2</b> 61 x 31 x 67 cm - 46,0 kg</li> <li><b>3</b> 61 x 31 x 67 cm - 46,0 kg</li> </ul>



# HD HOSE REELS / SLANGUPPRULLARE 30m x 1/2" - 15m x 1-1/2"

## APPLICATIONS / ANVÄNDNINGSSOMRÅDEN

- 
 • Hose Reels offer better working environment and efficient service.
  - The T30 and F15 Series is designed for the most demanding applications in all kinds of industries.
  - For maintenance and service within the automotive, industrial, marine, farming, aircraft and mining sectors.
- 
 • Slangupprullare erbjuder bättre arbetsmiljö och effektiv service.
  - T30 & F15-serien är utvecklad för krävande applikationer inom alla industrigränar.
  - För smörjunderhåll och service inom sektorerna fordon, industri, fartyg, jordbruk, flyg- och gruvindustri.

T30-Series



F15-Series



TYPE / UTFÖRANDE	TYPE / UTFÖRANDE	TYPE / UTFÖRANDE	TYPE / UTFÖRANDE
<b>T30 hose reel</b> <b>T30 slangupprullare</b>	<b>T30 hose reel</b> <b>T30 slangupprullare</b>	<b>T30 hose reel</b> <b>T30 slangupprullare</b>	<b>F15 hose reel</b> <b>F15 slangupprullare</b>
<b>PART NO / ART.NR.</b>	<b>PART NO / ART.NR.</b>	<b>PART NO / ART.NR.</b>	<b>PART NO / ART.NR.</b>
<ul style="list-style-type: none"> <li>1 17878 (no hose / utan slang)</li> <li>2 17879 (no hose / utan slang)</li> <li>3 17880</li> </ul>	17881	17882	17885
<b>DATA</b>	<b>DATA</b>	<b>DATA</b>	<b>DATA</b>
<b>Max pressure / max tryck</b> 7,5 MPa (1100 psi) <ul style="list-style-type: none"> <li>1 <b>No hose / utan slang</b> Inlet / inlopp 1" BSP (M/utv.) Outlet / utlopp 3/4" BSP (M/utv.) For max. 30 m x 1/2" hose / slang or 25 m x 1/2" hose / slang</li> <li>2 <b>No hose / utan slang</b> Inlet / inlopp 1" BSP (M/utv.) Outlet / utlopp 1" BSP (M/utv.) For max. 20 m x 3/4" hose / slang or 15 m x 1" hose / slang</li> <li>3 <b>With hose / med slang</b> <ul style="list-style-type: none"> <li>• 0,8 m connection hose / anslutnings slang 1/2" (F/inv.)</li> <li>• 30 m x 1/2" Hose</li> </ul> </li> </ul> <b>Connection / anslutning</b> 1/2" BSP (F / Inv.)	<b>Max pressure / max tryck</b> 7,5 MPa (1125 psi) <b>Connection / anslutning</b> 3/4" BSP (F / Inv.) <b>With hose / med slang</b> <ul style="list-style-type: none"> <li>• 0,8 m x 3/4" connection hose</li> <li>• 25 m x 3/4" hose / slang</li> </ul>	<b>Max pressure / max tryck</b> 7,5 MPa (1125 psi) <b>Connection / anslutning</b> 1" BSP (F / Inv.) <b>With hose / med slang</b> <ul style="list-style-type: none"> <li>• 0,8 m x 1" connection hose</li> <li>• 15 m x 1" hose / slang</li> </ul>	<b>Max pressure / max tryck</b> 2 MPa (290 psi) <b>Connection / anslutning</b> 1-1/2" BSP (F / Inv.) <b>With hose / med slang</b> <ul style="list-style-type: none"> <li>• 1 m x 1-1/2" connection hose</li> <li>• 15 m x 1-1/2" hose / slang</li> </ul>
<b>PACKAGING / FÖRPACKNING</b>	<b>PACKAGING / FÖRPACKNING</b>	<b>PACKAGING / FÖRPACKNING</b>	<b>PACKAGING / FÖRPACKNING</b>
<b>Carton box / kartong</b> 73 x 41 x 82 cm - 45,0 kg	<b>Carton box / kartong</b> 73 x 41 x 82 cm - 60,0 kg	<b>Carton box / kartong</b> 73 x 41 x 82 cm - 60,0 kg	<b>Carton box / kartong</b> 80 x 75 x 40 cm - 80,0 kg

# OIL METERS / OLJEMÄTARE

## APPLICATIONS / ANVÄNDNINGSSOMRÅDEN

 • Our rugged and easy-to-operate hose end meters are designed specifically to measure and dispense oil, antifreeze and similar fluids, manually or by a pre-set volume after which the meter automatically closes.

 • Våra robusta och lätthanterliga handmätare är speciellt utvecklade för mätning och dosering av olja, glykol och liknande vätskor, manuellt eller med en förinställd volym där mätaren efter tappning automatiskt stänger av flödet.



TYPE / UTFÖRANDE	TYPE / UTFÖRANDE	TYPE / UTFÖRANDE	TYPE / UTFÖRANDE
<b>Mechanical meter</b> <b>Mekanisk mätare</b>	<b>Hose end meter</b> <b>Handmätare</b>	<b>H.V. Hose end meter</b> <b>H.V. Handmätare</b>	<b>Pre-set hose end meter</b> <b>Försinställbar handmätare</b>
<b>PART NO / ART.NR.</b>	<b>PART NO / ART.NR.</b>	<b>PART NO / ART.NR.</b>	<b>PART NO / ART.NR.</b>
<p><b>1</b> 16716 (preset/förinställbar)</p> <p><b>2</b> 16719</p>	16812	16813	16815
<b>DATA</b>	<b>DATA</b>	<b>DATA</b>	<b>DATA</b>
<p><b>Max pressure / max tryck</b> 10 MPa (1450 psi)</p> <p><b>Preset volume / mätområde</b> 0,25 - 60 l</p> <p><b>Max free flow / max fritt flöde</b> 30 l/min</p> <p><b>Inlet / inlopp</b> 1/2" BSP (F / Inv.)</p> <p><b>Accuracy / noggrannhet</b> ± 0,65%</p> <p><b>Includes / ingår</b></p> <ul style="list-style-type: none"> <li>• 1/2" inlet swivel / anslutningssvivel</li> <li>• Outlet hose with manual non drip nozzle / utlopps slang med manuellt non drip munstycke.</li> </ul> <p><b>1</b> Preset ut to 60L / Förinställbar upp till 60L</p> <p><b>2</b> Meter without pre-set / Mätare utan förinställning</p>	<p><b>Max pressure / max tryck</b> 5 MPa (725 psi)</p> <p><b>Max free flow / max fritt flöde</b> 20 l/min</p> <p><b>Inlet / inlopp</b> 1/2" BSP (F / Inv.)</p> <p><b>Min / max temp</b> -10°C to / till +50°C</p> <p><b>Accuracy / noggrannhet</b> ± 0,5%</p> <p><b>Power supply / strömförsörjning</b> 2 x AAA 1,5V alkaline battery</p> <p><b>Includes / ingår</b></p> <ul style="list-style-type: none"> <li>• 1/2" inlet swivel / anslutningssvivel</li> <li>• Outlet hose with manual non drip nozzle / utlopps slang med manuellt non drip munstycke</li> </ul>	<p><b>Max pressure / max tryck</b> 10 MPa (1450 psi)</p> <p><b>Max free flow / max fritt flöde</b> 70 l/min</p> <p><b>Inlet / inlopp</b> 3/4" BSP (F / Inv.)</p> <p><b>Min / max temp</b> -10°C to / till +50°C</p> <p><b>Accuracy / noggrannhet</b> ± 0,5%</p> <p><b>Power supply / strömförsörjning</b> 2 x AAA 1,5V alkaline battery</p> <p><b>Includes / ingår</b></p> <ul style="list-style-type: none"> <li>• 3/4" inlet swivel / anslutningssvivel</li> <li>• Outlet tube with semi automatic non drip nozzle / utloppsrör med halvautomatisk non drip munstycke</li> </ul>	<p><b>Max pressure / max tryck</b> 5 MPa (725 psi)</p> <p><b>Max free flow / max fritt flöde</b> 15 l/min</p> <p><b>Inlet / inlopp</b> 1/2" BSP (F / Inv.)</p> <p><b>Min / max temp</b> -5°C to / till +50°C</p> <p><b>Accuracy / noggrannhet</b> ± 0,5%</p> <p><b>Power supply / strömförsörjning</b> 4 x AA 1,5V alkaline battery</p> <ul style="list-style-type: none"> <li>• 1/2" inlet swivel / anslutningssvivel</li> <li>• Outlet hose with automatic non drip nozzle / utlopps slang med automatiskt non drip munstycke</li> </ul>
<b>PACKAGING / FÖRPACKNING</b>	<b>PACKAGING / FÖRPACKNING</b>	<b>PACKAGING / FÖRPACKNING</b>	<b>PACKAGING / FÖRPACKNING</b>
<p><b>Carton box / kartong</b></p> <p><b>1</b> 36 x 25 x 11 cm - 2,2 kg</p> <p><b>2</b> 36 x 25 x 11 cm - 2,1 kg</p>	<p><b>Carton box / kartong</b> 36 x 16 x 15 cm - 1,8 kg</p>	<p><b>Carton box / kartong</b> 60 x 15 x 14 cm - 3,5 kg</p>	<p><b>Carton box / kartong</b> 60 x 17 x 16 cm - 2,3 kg</p>

# OIL METERS / OLJEMÄTARE

## APPLICATIONS / ANVÄNDNINGSSOMRÅDEN

- Our rugged and easy to operate oil control guns are designed specifically to dispense oil and similar fluids.
- For maintenance and service within the automotive, industrial, marine, farming, aircraft and mining sectors.

- Våra robusta och lätthanterliga oljeventiler är utvecklade för påfyllning av olja och liknande vätskor.
- För smörjunderhåll och service inom sektorerna fordon, industri, fartyg, jordbruk, flyg- och gruvindustri.



TYPE / UTFÖRANDE	TYPE / UTFÖRANDE	TYPE / UTFÖRANDE	TYPE / UTFÖRANDE
<b>Hose end meter approved</b> <b>Handmätare kröningsbar</b>	<b>Hose end meter</b> <b>Handmätare</b>	<b>Electronic in line meter</b> <b>Mätare för rörmontage</b>	<b>Electronic in line meter</b> <b>Mätare för rörmontage</b>
<b>PART NO / ART.NR.</b>	<b>PART NO / ART.NR.</b>	<b>PART NO / ART.NR.</b>	<b>PART NO / ART.NR.</b>
16717	1 16826-01 2 16827-01	1 1168803 2 1368069 (approved / kröningsbar)	1168806
<b>DATA</b>	<b>DATA</b>	<b>DATA</b>	<b>DATA</b>
<b>Max pressure / max tryck</b> 7 MPa (1050 psi)	<b>Max pressure / max tryck</b> 7 MPa (1050 psi)	<b>Max pressure / max tryck</b> 7,0 MPa (1050 psi)	<b>Max pressure / max tryck</b> 7,0 MPa (1050 psi)
<b>Flow range / mätområde</b> 1-10 l/min	<b>Flow range / mätområde</b> 1-15 l/min	<b>Flow range / mätområde</b> 1 1-30 l/min 2 1-10 l/min	<b>Flow range / mätområde</b> 8-80 l/min
<b>Inlet / inlopp</b> 1/2" BSP (F / Inv.)	<b>Inlet / inlopp</b> 1/2" BSP (F / Inv.)	<b>Min / Max temp</b> -5°C to / till +50°C	<b>Min / Max temp</b> -5°C to / till +50°C
<b>Min / Max temp</b> -10°C to / till +50°C	<b>Min / Max temp</b> -10°C to / till +50°C	<b>Accuracy / noggrannhet</b> 1 ± 0,5% 2 ± 0,3%	<b>Accuracy / noggrannhet</b> ± 0,5%
<b>Accuracy / noggrannhet</b> ± 0,3%	<b>Accuracy / noggrannhet</b> ± 0,5%	<b>Connection / anslutning</b> 1/2" BSP (F / Inv.)	<b>Connection / anslutning</b> 3/4" BSP (F / Inv.)
<b>Includes/ ingår</b> • 1/2" inlet swivel / anslutningssvivel • Outlet hose with automatic non drip nozzle / utloppsslang med automatiskt non drip munstycke	<b>Power supply / strömförsörjning</b> 2 x AAA 1,5V alkaline batteries <b>Includes/ ingår</b> • 1/2" inlet swivel / anslutningssvivel • Outlet hose with automatic non drip nozzle / utloppsslang med automatiskt non drip munstycke	<b>Connection / anslutning</b> 1/2" BSP (F / Inv.) Can also be used for diesel / kan också användas till diesel	<b>Connection / anslutning</b> 3/4" BSP (F / Inv.) Can also be used for diesel / kan också användas till diesel
<b>PACKAGING / FÖRPACKNING</b>	<b>PACKAGING / FÖRPACKNING</b>	<b>PACKAGING / FÖRPACKNING</b>	<b>PACKAGING / FÖRPACKNING</b>
<b>Carton box / kartong</b> 36 x 16 x 15 cm - 1,8 kg	<b>Carton box / kartong</b> 1 36 x 16 x 15 cm - 1,9 kg 2 36 x 16 x 15 cm - 1,8 kg	<b>Carton box / kartong</b> 1 15 x 15 x 10 cm - 0,7 kg 2 15 x 15 x 10 cm - 0,6 kg	<b>Carton box / kartong</b> 15 x 15 x 20 cm - 1,0 kg

# OIL CONTROL VALVES / OLJEVENTILER

## APPLICATIONS / ANVÄNDINGSOMRÅDEN

- Our rugged and easy to operate oil control valves are designed specifically to dispense oil and similar fluids.
  - Flexible or rigid outlets are available to meet any needs of effective dispensing.
- Våra robusta och lätthanterliga oljeventiler är utvecklade för säker påfyllning av olja och liknande vätskor.
  - Flexibla och fasta utloppsror finns tillgängliga för alla behov av effektiv påfyllning.



TYPE / UTFÖRANDE	TYPE / UTFÖRANDE	TYPE / UTFÖRANDE	TYPE / UTFÖRANDE
<b>Oil control gun</b> (with sight glass) <b>Oljeventil</b> (med synglas)	<b>Oil control gun</b> <b>Oljeventil</b>	<b>Oil control gun</b> <b>Oljeventil</b>	<b>H.V. Control gun</b> <b>H.V. Ventilhandtag</b>
<b>PART NO / ART.NR.</b>	<b>PART NO / ART.NR.</b>	<b>PART NO / ART.NR.</b>	<b>PART NO / ART.NR.</b>
<ul style="list-style-type: none"> <li>1 16828EF</li> <li>2 16829EF</li> </ul>	<ul style="list-style-type: none"> <li>1 1168801</li> <li>2 16828</li> <li>3 16829</li> </ul>	<ul style="list-style-type: none"> <li>1 16814</li> <li>2 16828-01</li> <li>3 16829-01</li> </ul>	16724
<b>DATA</b>	<b>DATA</b>	<b>DATA</b>	<b>DATA</b>
<p><b>Max pressure / max tryck</b> 10 MPa (1500 psi)</p> <p><b>Applications / användningsområden</b> Motor oil up to SAE 60 / för motorolja upp till SAE 60</p> <p><b>2 Includes / ingår</b> • 45° rigid outlet with automatic non drip nozzle / 45° utloppsror med automatisk non drip munstycke</p> <p><b>3 Includes / ingår</b> • 135° rigid outlet with automatic non drip nozzle / 135° utloppsror med automatisk non drip munstycke</p>	<p><b>Max pressure / max tryck</b> 10 MPa (1500 psi)</p> <p><b>Applications / användningsområden</b> Motor oil up to SAE 60 / för motorolja upp till SAE 60</p> <p><b>1 Includes / ingår</b> • 1/2" inlet swivel/anslutningssvivel</p> <p><b>2 Includes / ingår</b> • 45° rigid outlet with automatic non drip nozzle / 45° utloppsror med automatisk non drip munstycke</p> <p><b>3 Includes / ingår</b> • 135° rigid outlet with automatic non drip nozzle / 135° utloppsror med automatisk non drip munstycke</p>	<p><b>Max pressure / max tryck</b> 10 MPa (1500 psi)</p> <p><b>Applications / användningsområden</b> Gear and transmission oil / för växel och drivaxeloljor</p> <p><b>1 Includes / ingår</b> • 1/2" inlet swivel / anslutningssvivel • 90° flexible outlet with manual non drip nozzle / 90° utloppsslang med manuell non drip munstycke</p> <p><b>2 Includes / ingår</b> • 45° flexible outlet with automatic non drip nozzle / 45° utloppsslang med automatisk non drip munstycke</p> <p><b>3 Includes / ingår</b> • 135° flexible outlet with automatic non drip nozzle / 135° utloppsslang med automatisk non drip munstycke</p>	<p><b>Max pressure / max tryck</b> 10 MPa (1500 psi)</p> <p><b>Max flow / max flöde</b> 70 l / min</p> <p><b>Inlet / inlopp</b> 3/4" BSP (F / Inv.)</p> <p><b>Includes / ingår</b> • 3/4" inlet swivel / anslutningssvivel • 45° rigid outlet with manual non drip nozzle / 45° utloppsror med manuell non drip munstycke</p>
<b>PACKAGING / FÖRPACKNING</b>	<b>PACKAGING / FÖRPACKNING</b>	<b>PACKAGING / FÖRPACKNING</b>	<b>PACKAGING / FÖRPACKNING</b>
<p>Plastic bag / plastpåse</p> <ul style="list-style-type: none"> <li>1 0,9 kg</li> <li>2 0,9 kg</li> </ul>	<p>Plastic bag / plastpåse</p> <ul style="list-style-type: none"> <li>1 0,6 kg</li> <li>2 0,8 kg</li> <li>3 0,8 kg</li> </ul>	<p>Plastic bag / plastpåse</p> <ul style="list-style-type: none"> <li>1 0,9 kg</li> <li>2 0,9 kg</li> <li>3 0,9 kg</li> </ul>	<p>Carton box / kartong</p> <p>42 x 25 x 8 cm - 2,3 kg</p>

# OIL BAR & ACCESSORIES / OLJEBAR & TILLBEHÖR

## APPLICATIONS / ANVÄNDINGSOMRÅDEN

- Our oil bar and accessories for hose end meters and oil guns are designed to withstand hard use and built for durability.
- Flexible or rigid outlets are available to meet all needs of effective dispensing.
- Vår oljebär och tillbehör för handmätare och oljeventiler är utvecklade för att stå emot tuff användning och för lång hållbarhet.
- Flexibla och fasta utloppsror finns tillgängliga för alla behov av effektiv påfyllning.

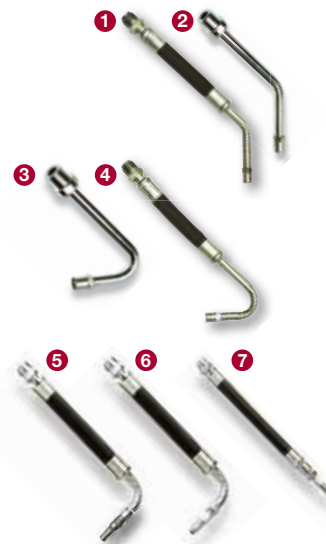
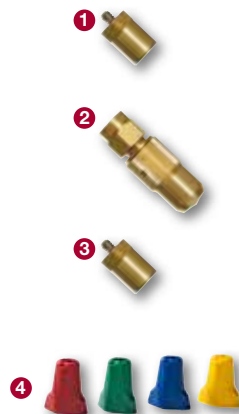

TYPE / UTFÖRANDE
<b>Oil bar</b> <b>Oljebär</b>
PART NO / ART.NR.
<ul style="list-style-type: none"> <li>1 16755</li> <li>2 16703</li> <li>3 16708</li> </ul>
DATA
<p>1 Oil dispensing bar for up to 4 products / oljebär för 4 vätskor</p> <p><b>Includes / ingår</b></p> <ul style="list-style-type: none"> <li>• One outlet valve / 1 st kran</li> </ul> <p>Additional valves to be ordered separately.</p> <p>Önskas fler barkranar måste dessa beställas separat.</p> <p><b>Connection / anslutning</b> 1/2" BSP (F/inv.)</p> <ul style="list-style-type: none"> <li>2 Outlet valve / barkran</li> <li>3 Stainless steel outlet valve / rostfri barkran</li> </ul>
PACKAGING / FÖRPACKNING
<p>Carton box / kartong</p> <ul style="list-style-type: none"> <li>1 48 x 20 x 61 cm - 18,4 kg</li> <li>2 Plastic bag / plastpåse 1,7 kg</li> <li>3 Plastic bag / plastpåse 1,7 kg</li> </ul>

TYPE / UTFÖRANDE
<b>Calibration measure 2 l</b> <b>Kalibreringsmått 2 l</b>
PART NO / ART.NR.
43420
DATA
<p>For use when calibration of meters. Degree classification per 5 cl.</p> <p>Användes vid kalibrering av mätare. Måttindelning per 5 cl.</p>
PACKAGING / FÖRPACKNING
<p>Plastic bag / plastpåse</p> <p>ø 9 x H 37 cm - 0,25 kg</p>

TYPE / UTFÖRANDE
<b>Nozzles</b> <b>Munstycken</b>
PART NO / ART.NR.
<ul style="list-style-type: none"> <li>1 1167431</li> <li>2 1268602</li> <li>3 1169350</li> <li>4 1169360</li> </ul>
DATA
<p>1 Automatic non-drip nozzle automatisk non-drip</p> <p>2 Semiautomatic non-drip nozzle Halvautomatisk non-drip</p> <p><b>Connection / anslutning</b> M12 x 1</p> <p>3 Automatic non-drip nozzle automatisk non-drip</p> <p><b>Connection / anslutning</b> 1/4" BSP (F/inv.)</p> <p>4 Colour coded protectors for outlet hoses / färgkodade skyddshuvar för utloppsslangar</p>
PACKAGING / FÖRPACKNING
<p>Plastic bag / plastpåse</p> <p>- -</p>

TYPE / UTFÖRANDE
<b>Outlet hose with non-drip</b> <b>Utloppsslang med non-drip</b>
PART NO / ART.NR.
<ul style="list-style-type: none"> <li>1 1167762</li> <li>2 1167754</li> <li>3 1167757</li> <li>4 1167763</li> <li>5 1168684</li> <li>6 1168591</li> <li>7 1168590</li> </ul>
DATA
<p>1,2 Automatic non-drip nozzle 45° / automatisk non-drip 45°</p> <p>3,4 Automatic non-drip nozzle 135° / automatisk non-drip 135°</p> <p>5 Semiautomatic non-drip nozzle 90° / halvautomatisk non-dripmunstycke 90°</p> <p>6 Manual non-drip nozzle 90° / manuell non-dripmunstycke 90°</p> <p>7 Manual non-drip nozzle straight / manuell non-dripmunstycke rak</p> <p><b>Connection / anslutning</b> 1/2" BSP (M / Utv.)</p>
PACKAGING / FÖRPACKNING
<p>Plastic bag / plastpåse</p> <p>0,2 - 0,3 kg</p>

# DRUM PUMPS FOR OIL / FATPUMPAR FÖR OLJA

## APPLICATIONS / ANVÄNDINGSOMRÅDEN



- Hand operated transfer pumps for lubricants and diesel, fits directly onto 20-205 litre drums or containers.
  - Most of the pumps are equipped with telescopic pump tube and all with 2" drum adaptor.
  - Warning! Do not use with inflammable or corrosive fluids.
- Handdrivna fatpumpar för pumpning av smörjolja och diesel, passar direkt på 20-205 liters fat eller containers.
  - Merparten av pumparna är utrustade med teleskoprör, samtliga har 2" fatadapter.
  - Varning! Får ej användas till explosiv eller korrosiv vätska.



TYPE / UTFÖRANDE	TYPE / UTFÖRANDE	TYPE / UTFÖRANDE	TYPE / UTFÖRANDE
<b>Drum pumps 60-205 l Fatpumpar 60-205 l</b>	<b>950 Lever pumps 60-205 l 950 Fatpumpar 60-205 l</b>	<b>Drum pump 60-205 l Fatpump 60-205 l</b>	<b>Hand operated pumps Handdrivna pumpar</b>
<b>PART NO / ART.NR.</b>	<b>PART NO / ART.NR.</b>	<b>PART NO / ART.NR.</b>	<b>PART NO / ART.NR.</b>
<p>1 10720</p> <p>2 16780</p>	<p>1 0950-100      3 0950-100-BL</p> <p>2 0950-100-GR    4 0950-100-YE</p>	11645	<p>1 1470-100      3 0960-000</p> <p>2 10730          4 0960-031</p>
<b>DATA</b>	<b>DATA</b>	<b>DATA</b>	<b>DATA</b>
<p><b>1 Capacity / kapacitet</b> 0,35 l per stroke / slag</p> <p>Telescopic pump tube / teleskopiskt pumprör</p> <p><b>2 Capacity / kapacitet</b> 0,1 l per stroke / slag</p> <p>1,5 m outlet hose, with 135° spout / 1,5 m utloppsslang med 135° rör</p>	<p><b>Capacity / kapacitet</b> 0,33 l per stroke / slag</p> <p><b>Pump tube / pumprör</b> L = 400-915 mm</p> <p><b>Accessories / tillbehör</b></p> <ul style="list-style-type: none"> <li>• 0950-700 Hose nipple / slangnippel</li> <li>• 1050-800 Extension tube to 1300 m / förlängningsrör 1300 mm</li> <li>• 0925-026 Trisure adapter</li> <li>• 0926-400 Mauser adapter</li> <li>• NW 50-EUR Adapter</li> </ul>	<p><b>Capacity / kapacitet</b> 0,5 l per stroke / slag</p> <p><b>Pump tube / pumprör</b> L = 350-980 mm</p> <p><b>Seals / tätningar</b> NBR</p>	<p><b>1 2 Capacity / kapacitet</b> 0,3 l per revolution / varv</p> <p>High quality rotary pump for de- manding operations. /</p> <p>Vevpump av hög kvalitet för krävande användning.</p> <p><b>3 4 Capacity / kapacitet</b> 0,1 l per stroke / slag</p> <p><b>3 Pump tube / pumprör</b> L = 390-510 mm</p> <p><b>4 Shorter model / kortare mod.</b> For "flat" 20L drums / för "plattare" 20L dunkar</p> <p><b>3 4 Hose / slang</b> 1,5 m hose with ball valve / 1,5 m slang med kulventil</p>
<b>PACKAGING / FÖRPACKNING</b>	<b>PACKAGING / FÖRPACKNING</b>	<b>PACKAGING / FÖRPACKNING</b>	<b>PACKAGING / FÖRPACKNING</b>
<p>Carton box / kartong</p> <p>1 60 x 13 x 6 cm - 1,9 kg</p> <p>2 140 x 12 x 12 cm - 3,9 kg</p>	<p>Carton box / kartong</p> <p>52 x 24 x 11 cm - 1,4 kg</p>	<p>Carton box / kartong</p> <p>38 x 22 x 15 cm - 1,1 kg</p>	<p>Carton box / kartong</p> <p>1 78 x 15 x 15 cm - 2,8 kg</p> <p>2 34 x 16 x 12 cm - 5,0 kg</p> <p>3 52 x 24 x 12 cm - 1,2 kg</p> <p>4 52 x 24 x 12 cm - 1,2 kg</p>

# OIL DISPENSERS / OLJEDISTRIBUTÖRER

## APPLICATIONS / ANVÄNDNINGSSOMRÅDEN

- 
 • Manual and air operated gear oil dispensers for filling or topping up oil levels. The pumps are equipped with outlet hose and oil gun.
  - Warning! Do not use with inflammable or corrosive fluids.
- 
 • Hand- och tryckluftsdreven oljedistributör för påfyllning av oljor. Samtliga pumpar är utrustade med påfyllningsslang och oljeventil.
  - Varning! Får ej användas till explosiv eller korrosiv vätska.



TYPE / UTFÖRANDE	TYPE / UTFÖRANDE	TYPE / UTFÖRANDE	TYPE / UTFÖRANDE
<b>Mobile oil dispenser</b> <b>Mobil oljedistributör</b>	<b>Pressurized oil dispenser</b> <b>Tryckluftsdreven oljedistributör</b>	<b>Portable oil dispenser</b> <b>Bärbar oljedistributör</b>	<b>Oil suction gun</b> <b>Sugump olja</b>
<b>PART NO / ART.NR.</b>	<b>PART NO / ART.NR.</b>	<b>PART NO / ART.NR.</b>	<b>PART NO / ART.NR.</b>
137-37	137-36	137-35	10710
<b>DATA</b>	<b>DATA</b>	<b>DATA</b>	<b>DATA</b>
<b>Capacity / kapacitet</b> 0,1 l per stroke / slag	<b>Air pressure / tryckområde</b> 0,3 - 0,7 MPa	<b>Capacity / kapacitet</b> 0,1 l per stroke / slag	<b>Capacity / kapacitet</b> 500 ml per stroke / slag
<b>Includes / ingår</b> <ul style="list-style-type: none"> <li>• Hand pump / handpump</li> <li>• 1,5 m hose with ball valve / 1,5 m slang med kulventil</li> <li>• 25 l tank / behållare</li> </ul>	<b>Includes / ingår</b> <ul style="list-style-type: none"> <li>• 1,5 m hose with oil gun / 1,5 m slang med oljeventil</li> <li>• 25 l tank / behållare</li> </ul>	<b>Includes / ingår</b> <ul style="list-style-type: none"> <li>• Drum pump / fatpump</li> <li>• 1,5 m hose with ball valve / 1,5 m slang med kulventil</li> <li>• 17 l tank / behållare</li> </ul>	<b>Includes / ingår</b> <ul style="list-style-type: none"> <li>• 290 mm suction hose / sugslang</li> <li>• Flexible outlet / flexibelt sugrör</li> </ul>
<b>PACKAGING / FÖRPACKNING</b>	<b>PACKAGING / FÖRPACKNING</b>	<b>PACKAGING / FÖRPACKNING</b>	<b>PACKAGING / FÖRPACKNING</b>
Carton box / kartong 32 x 35 x 74 cm - 14,6 kg	Carton box / kartong 32 x 35 x 74 cm - 14,3 kg	Carton box / kartong 20 x 40 x 70 cm - 9,4 kg	Plastic bag / plastpåse 1,0 kg

# ACCESSORIES / TILLBEHÖR

## APPLICATIONS / ANVÄNDNINGSSOMRÅDEN

- Using correct pump connection accessories guarantee safe and trouble free operation.
- Pressure relief valve fitted onto the pump outlet, eliminates the risk for over-pressure in piped systems.

- Användandet av korrekta anslutningstillbehör för pumpar garanterar säker och problemfri drift.
- Säkerhetsventil monterad på pumputloppet eliminerar risken för övertryck i rörinstallationer.

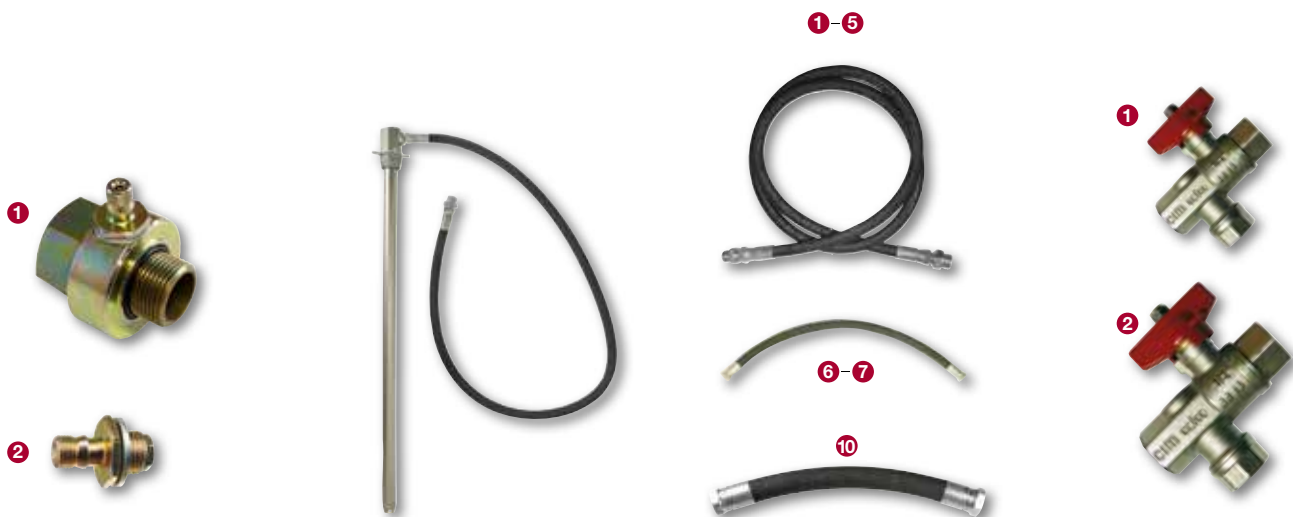

TYPE / UTFÖRANDE	TYPE / UTFÖRANDE	TYPE / UTFÖRANDE	TYPE / UTFÖRANDE
<b>Pressure relief valve kit</b> <b>Säkerhetsventil komplett</b>	<b>Suction hose for drums</b> <b>Sugslang för fat</b>	<b>Distribution hose for pumps</b> <b>Utloppsslanger för pumpar</b>	<b>Oil filter with ball valve</b> <b>Oljefilter med kulventil</b>
<b>PART NO / ART.NR.</b>	<b>PART NO / ART.NR.</b>	<b>PART NO / ART.NR.</b>	<b>PART NO / ART.NR.</b>
<ul style="list-style-type: none"> <li>1 16764</li> <li>2 16765-60</li> </ul>	<ul style="list-style-type: none"> <li>1 16750</li> <li>2 16751</li> </ul>	<ul style="list-style-type: none"> <li>1 16740</li> <li>2 16741</li> <li>3 16742</li> <li>4 16743</li> <li>5 16744</li> <li>6 16745</li> <li>7 16746</li> <li>8 16735</li> <li>9 16737</li> <li>10 16747</li> </ul>	<ul style="list-style-type: none"> <li>1 16710-50</li> <li>2 16711-50</li> </ul>
<b>DATA</b>	<b>DATA</b>	<b>DATA</b>	<b>DATA</b>
<ul style="list-style-type: none"> <li>1 <b>Opening pressure / öppningstryck</b> 6,0 MPa (860 psi)</li> <li><b>Connection In/Out Anslutning in/ut</b> 3/4" BSP (M-F / Inv.-Utv.)</li> <li><b>Connection bleeder hose / Anslutning avlastningsslang</b> Ø10 hose / hose 1/8" BSP (M / Utv.)</li> <li>2 Pressure relief valve only / enbart säkerhetsventil</li> </ul>	<ul style="list-style-type: none"> <li>1 1040 mm suction tube with footvalve and bung adapter, with 2 m hose / 1040 mm sugrör med backventil och fatadapter, samt 2 m slang</li> <li>• Fits 200 l drum and IBC tank / för 200 l fat och IBC tank</li> <li>2 1600 mm suction tube with footvalve and bung adapter, with 2 m hose / 1600 mm sugrör med backventil och fatadapter, samt 2 m slang</li> <li>• For tanks / för tankar</li> <li><b>Connection / anslutning</b> 3/4" &amp; 1" BSP (M / Utv.)</li> </ul>	<p>Connection hoses for pumps / anslutningsslanger för pumpar</p> <p><b>Length / längd</b></p> <ul style="list-style-type: none"> <li>1 2 m x 1/2"</li> <li>2 3 m x 1/2"</li> <li>3 4 m x 1/2"</li> <li>4 5 m x 1/2"</li> <li>5 6 m x 1/2"</li> <li>6 8 m x 1/2"</li> <li>7 10 m x 1/2"</li> </ul> <p><b>Connection / anslutning</b> 1/2" BSP (F / Inv.) 3/4" x 1/2" + 1/2" x 1/2" (M/Utv.) Adapters included / adapters ingår</p> <p><b>Length / längd</b></p> <ul style="list-style-type: none"> <li>8 1,0 m x 1" BSP (F / Inv.)</li> <li>9 1,5 m x 3/4" BSP (F / Inv.)</li> <li>10 0,7 m x 2" BSP (F / Inv.)</li> </ul>	<p><b>Max pressure / max tryck</b> 5,0 MPa (750 psi)</p> <p><b>Connection / anslutning</b></p> <ul style="list-style-type: none"> <li>1 1/2" BSP (F / Inv.)</li> <li>2 3/4" BSP (F / Inv.)</li> </ul>
<b>PACKAGING / FÖRPACKNING</b>	<b>PACKAGING / FÖRPACKNING</b>	<b>PACKAGING / FÖRPACKNING</b>	<b>PACKAGING / FÖRPACKNING</b>
Plastic bag / plastpåse 0,37 kg	Carton box / kartong <ul style="list-style-type: none"> <li>1 123 x 12 x 12 cm - 6,5 kg</li> <li>2 190 x 12 x 12 cm - 9 kg</li> </ul>	<ul style="list-style-type: none"> <li>1 1,0 kg</li> <li>2 1,4 kg</li> <li>3 1,8 kg</li> <li>4 2,3 kg</li> <li>5 2,6 kg</li> <li>6 3,4 kg</li> <li>7 3,5 kg</li> <li>8 1,8 kg</li> <li>9 1,3 kg</li> <li>10 3,7 kg</li> </ul>	Plastic bag / plastpåse <ul style="list-style-type: none"> <li>1 8 x 3 x 8 cm - 0,13 kg</li> <li>2 10 x 3 x 10 cm - 0,18 kg</li> </ul>



# ACCESSORIES / TILLBEHÖR

## APPLICATIONS / ANVÄNDNINGSSOMRÅDEN

 • Using correct pump connection accessories guarantees safe and troublefree operation.

 • Användandet av korrekta anslutningstillbehör för pumpar garanterar säker och problemfri drift.

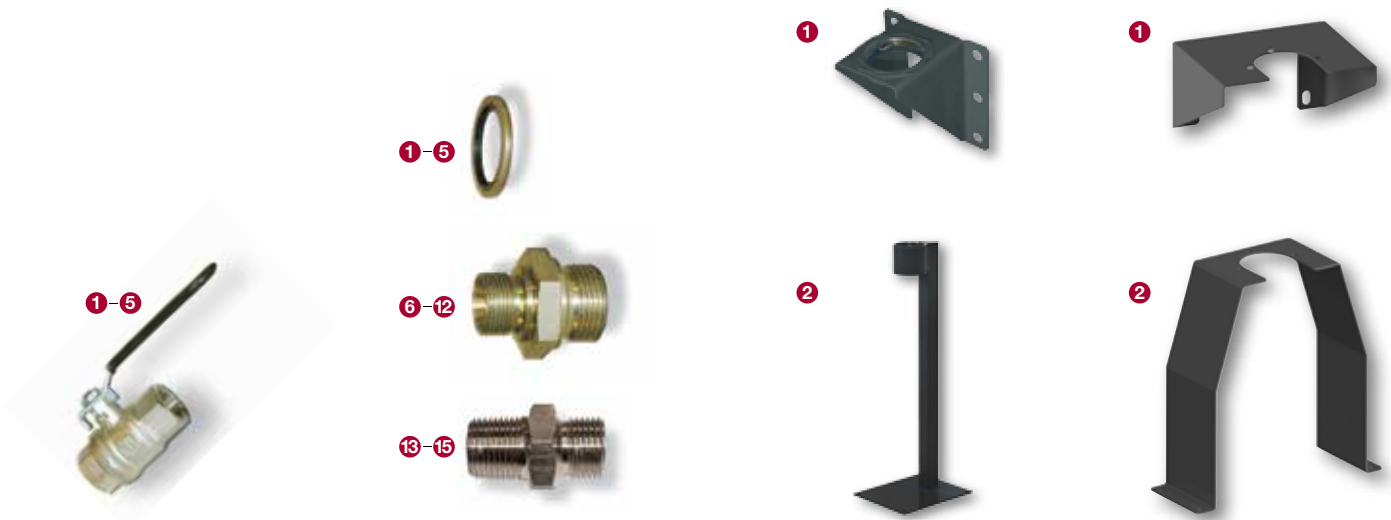

TYPE / UTFÖRANDE	
<b>Ball valves for oil / air / water</b> Kulventiler för olja / luft / vatten	
PART NO / ART.NR.	
1 1887257	4 1367258
2 1887260	5 1367259
3 1367262	
DATA	
<b>Max pressure / max tryck</b> 5,0 MPa (700 psi)	
<b>Connection / anslutning</b>	
1 1/4" BSP (F / Inv.)	
2 3/8" BSP (F / Inv.)	
3 1/2" BSP (F / Inv.)	
4 3/4" BSP (F / Inv.)	
5 1" BSP (F / Inv.)	
PACKAGING / FÖRPACKNING	
Plastic bag / plastpåse	
1 0,2 kg	
2 0,2 kg	
3 0,4 kg	
4 0,5 kg	
5 0,8 kg	

TYPE / UTFÖRANDE	
<b>Adaptors and bonded seals</b> Nippelar och gummistålbrickor	
PART NO / ART.NR.	
1 1367264	1/4"
2 1367265	3/8"
3 1367347	1/2"
4 1367422	3/4"
5 1367266	1"
BSPxBSP	
6 1367267	1/4"x1/4"
7 1367271	3/8"x3/8"
8 1317181	1/2"x1/2"
9 1317180	1/2"x3/4"
10 1367268	3/4"x3/4"
11 1367270	3/4"x1"
12 1367269	1"x1"
BSPTxBSP	
13 1367587	1/4"x1/4"
14 1357676	3/8"x3/8"
15 1367594	1/2"x1/2"
PACKAGING / FÖRPACKNING	
Plastic bag / plastpåse	
0,1 - 0,25 kg	

TYPE / UTFÖRANDE	
<b>Bracket for pumps</b> Hållare för pumpar	
PART NO / ART.NR.	
1 16730	
2 16733	
DATA	
1 Wall bracket / väggfäste	
<b>Connection / anslutning</b> 2" BSP (F / Inv.)	
2 Floor bracket / golvfäste	
<b>Connection / anslutning</b> 2" BSP (F / Inv.)	
PACKAGING / FÖRPACKNING	
Carton box / kartong	
1 15 x 11 x 14 cm - 0,6 kg	
2 50 x 18 x 18 cm - 1,8 kg	

TYPE / UTFÖRANDE	
<b>Bracket for H.D. pumps</b> Hållare för H.D. pumpar	
PART NO / ART.NR. & DATA	
1 16705	
2 16709	
DATA	
1 Wall bracket / väggfäste	
<b>Connection / anslutning</b> Flange / fläns 4xØ112mm (C115 & C150-Series)	
2 Floor bracket / golvfäste	
<b>Connection / anslutning</b> Flange / fläns 4xØ112mm (C115 & C150-Series)	
PACKAGING / FÖRPACKNING	
Carton box / kartong	
1 30 x 20 x 20 cm - 3,4 kg	
2 50 x 20 x 50 cm - 4,7 kg	

# ACCESSORIES / TILLBEHÖR

## APPLICATIONS / ANVÄNDNINGSSOMRÅDEN



- Using correct pump connection accessories guarantee safe and troublefree operation.
- Eurolube offer a wide range of drum adapters for safe and easy connection to drum or container.
- Användandet av korrekta anslutningstillbehör för pumpar garanterar säker och problemfri drift.
- Eurolube erbjuder ett brett sortiment av fatadapters, för säker och enkel anslutning till fat eller container.



TYPE / UTFÖRANDE	TYPE / UTFÖRANDE	TYPE / UTFÖRANDE	TYPE / UTFÖRANDE
<b>IBC pump and reel bracket</b> Fäste för pump och slanguppr.	<b>Drip holster</b> Dropphölster	<b>Drum adapters</b> Fatadapters	<b>Swivel for oil</b> Oljesvivar
<b>PART NO / ART.NR.</b>	<b>PART NO / ART.NR.</b>	<b>PART NO / ART.NR.</b>	<b>PART NO / ART.NR.</b>
1069237	<b>1</b> 16781 <b>2</b> 16782 <b>3</b> 16752	<b>1 Connection / anslutning</b> 2" BSP (M / Utv.)  1117701      25 mm 1117704      28 mm 1117718      30 mm 1137123      32 mm 1117705      34 mm 1117178      35 mm 1118436      36 mm 1117707      38 mm 1157234      40 mm 1117610      42 mm 1117611      45 mm 1117065      50 mm 1155153      52 mm 1117277      54 mm  <b>2</b> NW 50-EUR adapter <b>3</b> 0925-400 Mauser adapter <b>4</b> 0925-026 Trisure adapter	<b>1</b> 1568507 <b>2</b> 3368519 <b>3</b> 3368520
<b>DATA</b>	<b>DATA</b>		<b>DATA</b>
<b>IBC bracket / IBC fäste</b> Place for one hose reel and one pump, horizontally / plats för en slangupprullare och en horisontellt monterad pump  <b>Connection / anslutning</b> 2" BSP (F / Inv.)	Wall mounted drip pockets for hose end meters and oil guns. / Väggh monterade droppskålar för handmätare och oljeventiler.  <b>1</b> Can be emptied via drain plug / kan tömmas med dräneringsplugg <b>2</b> Oil gun holder, removable drip tray / hållare för oljeventil, löstagbar droppskål <b>3</b> Nozzle holster for drums, connects to 3/4" thread in the drum / dropphölster för fat, ansluts till 3/4"-hålet i fatet.		<b>Max pressure / max tryck</b> 7 MPa (1000 psi)  <b>Connection / anslutning</b> <b>1</b> 1/2" BSP inlet / inlopp Swivel for oil gun 1168801, 16700 & 16800-series oil gun / Svivel för oljeventil 1168801, 16700 & 16800-serien mätverk och ventiler <b>2</b> 1/2" BSP (M / Utv.) <b>3</b> 1/2" BSP (F - M / Inv. - Utv.)
<b>PACKAGING / FÖRPACKNING</b>	<b>PACKAGING / FÖRPACKNING</b>	<b>PACKAGING / FÖRPACKNING</b>	<b>PACKAGING / FÖRPACKNING</b>
Carton box / kartong 104 x 33 x 13 cm - 11 kg	Carton box / kartong <b>1</b> 22 x 7 x 16 cm - 0,9 kg <b>2</b> 29 x 20 x 71 cm - 8,8 kg <b>3</b> 22 x 15 x 4 cm - 0,3 kg	Plastic bag / plastpåse 0,23 - 0,5 kg	Plastic bag / plastpåse <b>1</b> 0,15 kg <b>2</b> 0,1 kg <b>3</b> 0,1 kg

# FUNNELS AND MEASURES / TRATTAR OCH PLASTMÅTT

## APPLICATIONS / ANVÄNDNINGSSOMRÅDEN

-  • The Eurolube funnels and measures are molded from high quality polyethylene. Suitable applications: Antifreeze, oil, diesel, screen fluids, detergents etc. Warning! Do not use with inflammable fluids.
-  • Eurolubes trattar och mått är tillverkade i polyetylen av högsta kvalitet. Lämpliga vätskor: glykol, olja, diesel, spolärenska, rengöringsmedel, mm. Varning! Får ej användas till explosiva vätskor.



TYPE / UTFÖRANDE
<b>General purpose oiler</b> Smörjkanna "allround"
PART NO / ART.NR.
<ul style="list-style-type: none"> <li>1 16785</li> <li>2 16786</li> <li>3 16787</li> </ul>
DATA
<ul style="list-style-type: none"> <li>1 Volume 0,125 l</li> <li>2 Volume 0,25 l</li> <li>3 Volume 0,5 l</li> </ul>
PACKAGING / FÖRPACKNING
Plastic bag / plastpåse
<ul style="list-style-type: none"> <li>1 0,1 kg</li> <li>2 0,1 kg</li> <li>3 0,1 kg</li> </ul>

TYPE / UTFÖRANDE
<b>Plastic measures</b> with flex spout Plastkanna med flexibel pip
PART NO / ART.NR.
<ul style="list-style-type: none"> <li>1 16770-60 60 pcs / st 16770 each / st</li> <li>2 16771-30 30 pcs / st 16771 each / st</li> <li>3 16772-20 20 pcs / st 16772 each / st</li> <li>4 16773-12 12 pcs / st 16773 each / st</li> </ul>
DATA
<ul style="list-style-type: none"> <li>1 Volume 1 l</li> <li>2 Volume 2 l</li> <li>3 Volume 3 l</li> <li>4 Volume 5 l</li> </ul>
<b>Accessories / tillbehör</b>
<ul style="list-style-type: none"> <li>• 1367278 Lid for 16771 &amp; 16772 / lock till 16771 &amp; 16772</li> <li>• 1367279 Lid for 16773 / lock till 16773</li> <li>• 1367588 Spare spout for 16771/2 / extra pip till 16772</li> <li>• 1367589 Spare spout for 16773 / extra pip till 16773</li> </ul>
PACKAGING / FÖRPACKNING
Carton box / kartong
<ul style="list-style-type: none"> <li>1 60 x 58 x 43 cm - 7,5 kg</li> <li>2 58 x 42 x 58 cm - 5,0 kg</li> <li>3 58 x 42 x 58 cm - 5,0 kg</li> <li>4 58 x 42 x 58 cm - 5,2 kg</li> </ul>

TYPE / UTFÖRANDE
<b>Graduated measuring jugs</b> Graderade plastmått
PART NO / ART.NR.
<ul style="list-style-type: none"> <li>1 16776-96 96 pcs / st 16776 each / st</li> <li>2 16777-24 24 pcs / st 16777 each / st</li> <li>3 16778-24 24 pcs / st 16778 each / st</li> <li>4 16779-24 24 pcs / st 16779 each / st</li> </ul>
DATA
<ul style="list-style-type: none"> <li>1 Volume 1 l</li> <li>2 Volume 2 l</li> <li>3 Volume 3 l</li> <li>4 Volume 5 l</li> </ul>
PACKAGING / FÖRPACKNING
Carton box / kartong
<ul style="list-style-type: none"> <li>1 57 x 46 x 28 cm - 12,5 kg</li> <li>2 54 x 34 x 18 cm - 8,5 kg</li> <li>3 60 x 38 x 20 cm - 10,0 kg</li> <li>4 64 x 46 x 24 cm - 11,5 kg</li> </ul>

TYPE / UTFÖRANDE
<b>Plastic funnels</b> Trattar av plast
PART NO / ART.NR.
<ul style="list-style-type: none"> <li>1 16760-100 100 pcs / st 16760 each / st</li> <li>2 16761-30 30 pcs / st 16761 each / st</li> <li>3 16763-20 20 pcs / st 16763 each / st</li> <li>4 16756</li> </ul>
DATA
<ul style="list-style-type: none"> <li>1 ø 160 mm funnel / tratt</li> <li>2 ø 190 mm funnel / tratt</li> <li>3 Rectangle 300 mm</li> <li>4 Funnel kit / trattsats: Ø65, 75, 100 &amp; 120mm</li> </ul>
PACKAGING / FÖRPACKNING
Carton box / kartong
<ul style="list-style-type: none"> <li>1 57 x 46 x 28 cm - 15,0 kg</li> <li>2 58 x 42 x 58 cm - 5,5 kg</li> <li>3 58 x 42 x 62 cm - 8,0 kg</li> <li>4 12 x 12 x 17 cm - 0,5 kg</li> </ul>



## **GREASE EQUIPMENT / FETTUTRUSTNING**

**AIR OPERATED PUMPS  
TRYCKLUFTSDRIVNA FETTPUMPAR**

**46-48**

**POWER RAM PUMP HOIST  
POWER RAM PUMPLYFT**

**49-50**

**GREASE PUMP KITS  
FETTPUMPKITS**

**51-53**

**HOSE REELS FOR GREASE  
SLANGUPPRULLARE FÖR FETT**

**54**

**HAND OPERATED EQUIPMENT  
HANDDRIVNA FETTUTRUSTNINGAR**

**55-57**

**ACCESSORIES GREASE  
TILLBEHÖR FETT**





**58-59**

**GREASE FITTINGS AND TOOLS  
SMÖRJNIPPLAR OCH VERKTYG**

**60-64**

# STANDARD DUTY GREASE PUMPS / FETTPUMPAR

## APPLICATIONS / ANVÄNDINGSOMRÅDEN

-  • The heart of any grease system is the pump. Eurolube pumps are renowned worldwide for their high quality, easy to use and hassle-free operation.
-  • The standard duty pumps are designed for use in mobile grease kits, can be used with grease up to NLGI 3.
-  • Hjärtat i alla fettsystem är pumpen. Eurolubes pumpar är välkända över hela världen för hög kvalitet, enkel användning och problemfri drift.
-  • Våra standardfettpumpar är utvecklad för mobila fetttaggregat och hanterar fett upp till NLGI 3.



C70-Series



E80-Series



E80-Series



E80-Series

TYPE / UTFÖRANDE	
<b>55:1 Grease pump</b> <b>55:1 Fettpump</b>	
PART NO / ART.NR.	
<b>1</b> 25765	(180kg drum/fat)
<b>2</b> 25766	(50kg drum/fat)
<b>3</b> 25767	(20kg drum/fat)
DATA	
<b>Ratio / tryckförhållande</b> 55:1	
<b>Capacity / kapacitet</b> Max 540 g/min free flow / fritt flöde 300 g/min @ 110 cpm	
<b>Max air pressure / max lufttryck</b> 1,0 MPa (150 psi)	
<b>Air inlet / luftanslutning</b> 1/4" BSP (F / Inv.)	
<b>Outlet / utlopp</b> 1/4" BSP (F / Inv.)	
<b>Pump tube / pumprör</b>	
<b>1</b>	ø 26 mm L = 920 mm
<b>2</b>	ø 26 mm L = 725 mm
<b>3</b>	ø 26 mm L = 510 mm
<b>Seals / tätningar</b> NBR & PTFE	
PACKAGING / FÖRPACKNING	
Carton box / kartong	
<b>1</b>	132 x 10 x 12 cm - 5,1 kg
<b>2</b>	95 x 10 x 12 cm - 4,9 kg
<b>3</b>	73 x 10 x 12 cm - 4,3 kg

TYPE / UTFÖRANDE	
<b>60:1 Grease pump</b> <b>60:1 Fettpump</b>	
PART NO / ART.NR.	
<b>1</b> 25735	(180kg drum/fat)
<b>2</b> 25736	(50kg drum/fat)
<b>3</b> 25737	(20kg drum/fat)
DATA	
<b>Ratio / tryckförhållande</b> 60:1	
<b>Capacity / kapacitet</b> Max 1,1 kg/min free flow / fritt flöde 600 g/min @ 100 cpm	
<b>Max air pressure / max lufttryck</b> 1,0 MPa (150 psi)	
<b>Air inlet / luftanslutning</b> 1/4" BSP (F / Inv.)	
<b>Outlet / utlopp</b> 3/8" BSP (F / Inv.)	
<b>Pump tube / pumprör</b>	
<b>1</b>	ø 30 mm L = 930 mm
<b>2</b>	ø 30 mm L = 750 mm
<b>3</b>	ø 30 mm L = 450 mm
<b>Seals / tätningar</b> PU & PTFE	
PACKAGING / FÖRPACKNING	
Carton box / kartong	
<b>1</b>	120 x 16 x 10 cm - 7,7 kg
<b>2</b>	100 x 16 x 10 cm - 5,8 kg
<b>3</b>	77 x 16 x 10 cm - 5,3 kg

TYPE / UTFÖRANDE	
<b>80:1 Grease pump</b> <b>80:1 Fettpump</b>	
PART NO / ART.NR.	
<b>1</b> 25795	(180kg drum/fat)
<b>2</b> 25796	(50kg drum/fat)
DATA	
<b>Ratio / tryckförhållande</b> 80:1	
<b>Capacity / kapacitet</b> Max 1,1 kg/min	
<b>Max air pressure / max lufttryck</b> 1,0 MPa (150 psi)	
<b>Air inlet / luftanslutning</b> 1/4" BSP (F / Inv.)	
<b>Outlet / utlopp</b> 3/8" BSP (F / Inv.)	
<b>Pump tube / pumprör</b>	
<b>1</b>	ø 30 mm L = 940 mm
<b>2</b>	ø 30 mm L = 760 mm
<b>Seals / tätningar</b> PU & NBR	
PACKAGING / FÖRPACKNING	
Carton box / kartong	
<b>1</b>	120 x 16 x 10 cm - 7,7 kg
<b>2</b>	100 x 16 x 10 cm - 5,6 kg

TYPE / UTFÖRANDE	
<b>80:1 Grease pump</b> <b>80:1 Fettpump</b>	
PART NO / ART.NR.	
25794	(25kg drum/fat)
DATA	
<b>Ratio / tryckförhållande</b> 80:1	
<b>Capacity / kapacitet</b> Max 1,1 kg/min	
<b>Max air pressure / max lufttryck</b> 1,0 MPa (150 psi)	
<b>Air inlet / luftanslutning</b> 1/4" BSP (F / Inv.)	
<b>Outlet / utlopp</b> 3/8" BSP (F / Inv.)	
<b>Pump tube / pumprör</b> ø 30 mm L = 460 mm	
<b>Seals / tätningar</b> PU & NBR	
PACKAGING / FÖRPACKNING	
Carton box / kartong	
77 x 16 x 10 cm - 4,6 kg	

# HEAVY DUTY GREASE PUMPS / H.D. FETTPUMPAR

## APPLICATIONS / ANVÄNDINGSOMRÅDEN

- The heart of any grease system is the pump. Eurolube pumps are renowned worldwide for their high quality, easy to use and hassle-free operation.
- The Heavy Duty double acting pumps is recommended for high pressure greasing in large piped installation with simultaneous dispensing.

- Hjärtat i alla fettsystem är pumpen. Eurolubes pumpar är välkända över hela världen för hög kvalitet, enkel användning och problemfri drift.
- Dubbelverkande Heavy Duty pumpar rekommenderas för högtryckssmörjning i stora rörsystem med samtidig smörjning vid flera uttag.



TYPE / UTFÖRANDE	
<b>40:1 H.D. Grease pump</b> <b>40:1 H.D. Fettpump</b>	
PART NO / ART.NR.	
1 25745	(180kg drum/fat)
2 25746	(50kg drum/fat)
DATA	
<b>Ratio / tryckförhållande</b> 40:1	
<b>Capacity / kapacitet</b> Max 11 kg/min free flow / fritt flöde 3,5 kg/min @ 70 cpm	
<b>Max air pressure / max lufttryck</b> 1,4 MPa (200 psi)	
<b>Air inlet / luftanslutning</b> 1/2" BSP (F / Inv.)	
<b>Outlet / utlopp</b> 1/2" BSP (F / Inv.)	
<b>Pump tube / pumprör</b> 1 ø 50 mm L = 855 mm 2 ø 50 mm L = 650 mm	
<b>Seals / tätningar</b> PE, NBR & PTFE	
PACKAGING / FÖRPACKNING	
Carton box / kartong	
1	130 x 30 x 20 cm - 25 kg
2	130 x 30 x 20 cm - 22 kg

TYPE / UTFÖRANDE	
<b>70:1 H.D. Grease pump</b> <b>70:1 H.D. Fettpump</b>	
PART NO / ART.NR.	
1 25730	(180kg drum/fat)
2 25731	(50kg drum/fat)
DATA	
<b>Ratio / tryckförhållande</b> 70:1	
<b>Capacity / kapacitet</b> Max 7,5 kg/min free flow / fritt flöde 2 kg/min @ 70 cpm	
<b>Max air pressure / max lufttryck</b> 0,7 MPa (100 psi)	
<b>Air inlet / luftanslutning</b> 1/2" BSP (F / Inv.)	
<b>Outlet / utlopp</b> 1/2" BSP (F / Inv.)	
<b>Pump tube / pumprör</b> 1 ø 50 mm L = 855 mm 2 ø 50 mm L = 650 mm	
<b>Seals / tätningar</b> PE, NBR & PTFE	
PACKAGING / FÖRPACKNING	
Carton box / kartong	
1	130 x 30 x 20 cm - 25 kg
2	130 x 30 x 20 cm - 22 kg

TYPE / UTFÖRANDE	
<b>70:1 H.D. Grease pump</b> <b>70:1 H.D. Fettpump</b>	
PART NO / ART.NR.	
25732 (Bulk tote/Camlock)	
DATA	
<b>Ratio / tryckförhållande</b> 70:1	
<b>Capacity / kapacitet</b> Max 7,5 kg/min free flow / fritt flöde 2 kg/min @ 70 cpm	
<b>Max air pressure / max lufttryck</b> 0,7 MPa (100 psi)	
<b>Air inlet / luftanslutning</b> 1/2" BSP (F / Inv.)	
<b>Outlet / utlopp</b> 1/2" BSP (F / Inv.)	
<b>Pump tube / pumprör</b> ø 50 mm L = 410 mm 3" Cam-lock included / ingår	
<b>Seals / tätningar</b> PE, NBR & PTFE	
PACKAGING / FÖRPACKNING	
Carton box / kartong	
130 x 30 x 20 cm - 23 kg	

TYPE / UTFÖRANDE	
<b>80:1 H.D. Grease pump</b> <b>80:1 H.D. Fettpump</b>	
PART NO / ART.NR.	
1 25787	(180kg drum/fat)
2 25788	(50kg drum/fat)
DATA	
<b>Ratio / tryckförhållande</b> 80:1	
<b>Capacity / kapacitet</b> Max 8 kg/min free flow / fritt flöde 2,5 kg/min @ 50 cpm	
<b>Max air pressure / max lufttryck</b> 0,7 MPa (100 psi)	
<b>Air inlet / luftanslutning</b> 1/2" BSP (F / Inv.)	
<b>Outlet / utlopp</b> 1/2" BSP (F / Inv.)	
<b>Pump tube / pumprör</b> 1 ø 50 mm L = 855 mm 2 ø 50 mm L = 650 mm	
<b>Seals / tätningar</b> PE, NBR & PTFE	
PACKAGING / FÖRPACKNING	
Carton box / kartong	
1	130 x 35 x 25 cm - 27 kg
2	130 x 35 x 25 cm - 24 kg

# GREASE TRANSFER PUMPS / FETTPUMPAR ÖVERFÖRING

## APPLICATIONS / ANVÄNDINGSOMRÅDEN

- The heart of any grease system is the pump. Eurolube pumps are renowned worldwide for their high quality, easy to use and hassle-free operation.
- The Heavy Duty double acting pumps is recommended for high pressure greasing in large piped installation with simultaneous dispensing.

- Hjärtat i alla fettsystem är pumpen. Eurolubes pumpar är välkända över hela världen för hög kvalitet, enkel användning och problemfri drift.
- Dubbelverkande Heavy Duty pumpar rekommenderas för högtryckssmörjning i stora rörsystem med samtidig smörjning vid flera uttag.



TYPE / UTFÖRANDE
<b>15:1 Grease transfer pump</b> <b>15:1 Fettöverföringspump</b>
PART NO / ART.NR.
<ul style="list-style-type: none"> <li>1 15740 (180kg drum/fat)</li> <li>2 15741 (Stub/kort)</li> <li>3 15742 (20kg drum/fat)</li> </ul>
DATA
<b>Ratio / tryckförhållande</b> 15:1
<b>Capacity / kapacitet</b> Max 15 L/min
<b>Max air pressure / max lufttryck</b> 1,0 MPa (150 psi)
<b>Air inlet / luftanslutning</b> 1/4" BSP (F / Inv.)
<b>Outlet / utlopp</b> 3/4" BSP (F / Inv.)
<b>Pump tube / pumprör</b>
<ul style="list-style-type: none"> <li>1 ø 32 mm L = 910 mm</li> <li>2 ø 32 mm L = 445 mm</li> <li>3 ø 32 mm L = 445 mm</li> </ul>
<b>Seals / tätningar</b> PU & NBR
PACKAGING / FÖRPACKNING
<b>Carton box / kartong</b>
<ul style="list-style-type: none"> <li>1 120 x 16 x 10 cm - 23 kg</li> <li>2 77 x 16 x 10 cm - 18 kg</li> <li>3 858 x 16 x 10 cm - 4,2 kg</li> </ul>

TYPE / UTFÖRANDE
<b>25:1 Grease transfer pump</b> <b>25:1 Fettöverföringspump</b>
PART NO / ART.NR.
25725
DATA
<b>Ratio / tryckförhållande</b> 25:1
<b>Capacity / kapacitet</b> Max 16 kg/min free flow / fritt flöde 6 kg/min @ 80 cpm
<b>Max air pressure / max lufttryck</b> 14 MPa (200 psi)
<b>Air inlet / luftanslutning</b> 1/2" BSP (F / Inv.)
<b>Outlet / utlopp</b> 1/2" BSP (F / Inv.)
<b>Pump tube / pumprör</b> ø 50 mm L = 855 mm
<b>Seals / tätningar</b> PE, NBR & PTFE
PACKAGING / FÖRPACKNING
<b>Carton box / kartong</b> 130 x 30 x 20 cm - 25 kg

TYPE / UTFÖRANDE
<b>12:1 Grease transfer pump</b> <b>12:1 Fettöverföringspump</b>
PART NO / ART.NR.
25720 (Bulk tote/Camlock)
DATA
<b>Ratio / tryckförhållande</b> 12:1
<b>Capacity / kapacitet</b> Max 40 kg/min free flow / fritt flöde 15 kg/min @ 50 cpm
<b>Max air pressure / max lufttryck</b> 7 MPa (100 psi)
<b>Air inlet / luftanslutning</b> 1/2" BSP (F / Inv.)
<b>Outlet / utlopp</b> 1" BSP (F / Inv.)
<b>Pump tube / pumprör</b> ø 70 mm L = 146 mm 3" Cam-lock included / ingår
<b>Seals / tätningar</b> PE, PU, NBR & PTFE
PACKAGING / FÖRPACKNING
<b>Carton box / kartong</b> 70 x 35 x 25 cm - 19 kg

TYPE / UTFÖRANDE
<b>Cam-lock adapters</b> <b>Cam-lock adaptrar</b>
PART NO / ART.NR.
<ul style="list-style-type: none"> <li>1 2357404</li> <li>2 2357405</li> </ul>
DATA
Allow to fix a pump horizontally or vertically to grease bags, totes and other type of containers. / Tillåter att en pump monteras horisontellt eller vertikalt i fettsäckar, containers eller andra typer av behållare.
<b>1 Male Cam-lock / hane</b> Fixes to a C115- or C150-series pump body. Standard 3" cam-lock connection / monteras på C115- eller C150-seriens pumpkropp. Standard 3" cam-lock-anslutning.
<b>2 Female Cam-lock / hona</b> Connection thread 3" BSP (F) / anslutning 3" BSP (Inv.)
PACKAGING / FÖRPACKNING
<b>Carton box / kartong</b>
<ul style="list-style-type: none"> <li>1 15 x 15 x 15 cm - 0,5 kg</li> <li>2 15 x 15 x 15 cm - 0,5 kg</li> </ul>



# H.D. GREASE PUMPS / H.D. FETTPUMPAR

## APPLICATIONS / ANVÄNDINGSOMRÅDEN

-  • The heart of any grease system is the pump. Eurolube pumps are renowned worldwide for their high quality, easy to use and hassle-free operation.
- The Heavy Duty double acting pumps is recommended for high pressure greasing in large piped installation with simultaneous dispensing.



-  • Hjärtat i alla fettsystem är pumpen. Eurolubes pumpar är välkända över hela världen för hög kvalitet, enkel användning och problemfri drift.
- Dubbelverkande Heavy Duty pumpar rekommenderas för högtrycksmörjning i stora rörsystem med samtidig smörjning vid flera uttag.



TYPE / UTFÖRANDE	TYPE / UTFÖRANDE	TYPE / UTFÖRANDE	TYPE / UTFÖRANDE
<b>Grease pump and hoist</b> <b>Fettpump med lyft</b>	<b>Pump hoist</b> <b>Pumplyft</b>	<b>Pump hoist</b> <b>Pumplyft</b>	<b>H.D. Pump and hoist</b> <b>H.D. Pump med lyft</b>
<b>PART NO / ART.NR.</b>	<b>PART NO / ART.NR.</b>	<b>PART NO / ART.NR.</b>	<b>PART NO / ART.NR.</b>
26742 (12-20kg drum/fat)	26741	26705	1 257-55 2 257-56
<b>DATA</b>	<b>DATA</b>	<b>DATA</b>	<b>DATA</b>
<p>Mobile unit designed for use with hard to pump, sticky and high viscosity greases up to NLGI3. A pneumatic piston elevates the pump for replacing an empty pail. The pneumatic piston also pushes down when the pump is in use.</p> <p>Mobil enhet framtagen för att hantera svårpumpade och klistriga typer av fett, upp till NLGI 3. En tryckluftsdreven kolv lyfter pumpen för att underlätta byte av fat. Kolven trycker även ner pumpen under vanlig drift.</p> <p><b>Includes / ingår</b></p> <ul style="list-style-type: none"> <li>• 60:1 Pump 25737</li> <li>• Mobile pump hoist / pumplyft</li> <li>• Air controls / luftstyrning</li> <li>• Follower plate / följelock</li> </ul>	<p>Lifts and lowers pumps, making drum changes easier, faster and more efficient. Swings 360° around it's own axis, serving up to three pumps / barrels. Air operated.</p> <p>Höjer och sänker pumpen och gör bytet av fat enklare, snabbare och mer effektivt. Roterar fritt runt sin egen axel, och kan användas till upp till 3 pumpar / fat. Luftdriven.</p> <p><b>Minimum height / min höjd</b> 1630 mm</p> <p><b>Maximum height / max höjd</b> 2630 mm</p>	<p>Lifts and lowers pumps, making drum changes easier, faster and more efficient. The pump is mounted on a bracket which keeps it straight and level. The weight of the pump and accessories will help to remove air and provide better pump efficiency.</p> <p>Höjer och sänker pumpen och gör bytet av fat enklare, snabbare och mer effektivt. Pumpen monteras på ett fäste som håller pumpen rakt. Pumpens vikt tillsammans med tillbehören hjälper till att avlufta pumpen och ger generell bättre prestanda.</p>	<p><b>Max air pressure / max luftryck</b> 0,7 MPa (100 psi)</p> <p><b>Includes / ingår</b></p> <ul style="list-style-type: none"> <li>1 40:1 Pump 25745</li> <li>2 70:1 Pump 25730</li> <li>• Pump hoist / pumplyft</li> <li>• Filter regulator</li> <li>• Follower plate / följelock</li> </ul>
<b>PACKAGING / FÖRPACKNING</b>	<b>PACKAGING / FÖRPACKNING</b>	<b>PACKAGING / FÖRPACKNING</b>	<b>PACKAGING / FÖRPACKNING</b>
Carton box / kartong 130 x 50 x 65 cm - 25 kg	Carton box / kartong 170 x 40 x 40 cm - 30 kg	Carton box / kartong 170 x 40 x 40 cm - 30 kg	Wooden box / trälåda 1 92 x 65 x 165 cm - 92 kg 2 92 x 65 x 165 cm - 92 kg

# POWER RAM PUMP HOIST / POWER RAM PUMPLYFT

## APPLICATIONS / ANVÄNDNINGSSOMRÅDEN

-  • Eurolube's power ram pump hoist offer better performance, easy use and safe handling, powered by ø80mm twin-post pressure primers.
- Robust one-piece aluminium follower plate with twin rubber blade wipers to ensure positive sealing of high-viscosity greases.
- Built in automatic low level shut of valve, prevents dry pumping and protects the pump.
-  • Eurolubes power ram pumplyft erbjuder bättre prestanda, enkel och säker hantering, effektiv inmatning av fett tack vare 2st ø80mm cylinder.
- Robust följelock tillverkad i aluminium, med dubbla tätningssläppar som säkerställer rent fat av högviskösa fetter.
- Som standard ingår automatisk lågnivå-stopp som förhindrar torrumpning och skyddar pumpen.



### TYPE / UTFÖRANDE

- 1** 40:1 Power ram pump hoist / 40:1 power ram pumplyft
- 2** 70:1 Power ram pump hoist / 70:1 power ram pumplyft

### PART NO / ART.NR.

- 1** 257-51 (includes pump 25745 / pump 25745\* ingår)
- 2** 257-52 (includes pump 25730 / pump 25730\* ingår)

\* Other pump configurations are available upon request / andra pumpkonfigurationer kan offereras mot förfrågan

### DATA

#### FEATURES

- Compact and robust design, two units fits on a pallet, lower freight cost.
- Includes two ø80mm air cylinders, which greatly improves the input of fibrous greases into the pump tube.
- Pivotal air control box, with two air regulators, one for pump control and one for hoist control.
- ON/OFF push button for pump control.
- Robust lever valve for UP/DOWN control of the hoist.
- Automatic shut of valve, stops the pump when drum is empty.

- 1 Capacity / kapacitet:** 11 kg/min\*
- Max air pressure / lufttryck:** 1,4 MPa (200 psi)
- Air inlet / luftanslutning:** 1/2" BSP (F / Inv.)
- Outlet / utlopp:** 1/2" BSP (F / Inv.)

#### FÖRDELAR

- Kompakt och robust design, två enheter på en pall, lägre fraktkostnad.
- Effektiv inmatning tack vare 2st ø80mm cylinder, som avsevärt förbättrar inmatning av fibrösa fetter i pumprör.
- Svängbar kontrollenhet, med inbyggda regulatorer, en för pumpkontroll och en för lyftkontroll.
- ON/OFF tryckknappar för pumpkontroll.
- Robust spakventil för UPP/NER kontroll av lyft.
- Automatisk lågnivå stopp, som förhindrar torrumpning och skyddar pumpen.

- 2 Capacity / kapacitet:** 7,5 kg/min\*
- Max air pressure / lufttryck:** 0,7 MPa (100 psi)
- Air inlet / luftanslutning:** 1/2" BSP (F / Inv.)
- Outlet / utlopp:** 1/2" BSP (F / Inv.)

### PACKAGING / FÖRPACKNING

Wooden box / trälåda

- 1** 79 x 98 x 162 cm - 218,0 kg
- 2** 79 x 98 x 162 cm - 218,0 kg

### TYPE / UTFÖRANDE

- Power ram pump hoist
- Power ram pumplyft

### PART NO / ART.NR.

26700 (pump not included / pump ingår ej)

### DATA

#### Measures / mått

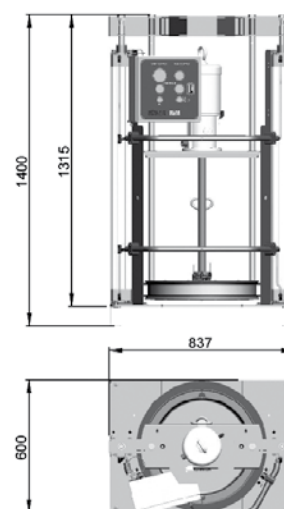

### PACKAGING / FÖRPACKNING

Wooden box / trälåda

79 x 98 x 162 cm - 183,0 kg

# GREASE PUMP KITS / FETTPUMPKIT

## APPLICATIONS / ANVÄNDNINGSSOMRÅDEN

- Our grease pump kits are designed to meet any needs of greasing, based on our high performance grease pumps.
- For maintenance and service within the automotive, industrial, marine, farming, aircraft and mining sector.

- Våra kompletta fettutrustningar är utvecklade för alla behov av smörjning, baserade på våra välkända fettpumpar.
- För smörjunderhåll och service inom sektorerna fordon, industri, fartyg, jordbruk, flyg och gruvindustri.



TYPE / UTFÖRANDE	
<b>Pump kit for drums</b> <b>Komplett pumpsats för fat</b>	
PART NO / ART.NR.	
1 257-32	3 257-31
2 257-32FP	4 257-31FP
DATA	
1 2 180 kg drum / fat	
3 4 50-60 kg drum / fat	
<b>Max air pressure / max lufttryck</b> 1,0 MPa (150 psi)	
<b>Includes / ingår</b>	
• 60:1 Pump	
• Quick coupling / snabbkoppling	
• Filter regulator	
• Air line hose / luftslang	
• Grease Hose / fettslang	
• Drum cover / fatlock	
• Follower plate / följelock	
• 1/4" Ball valve / kulventil	
• Adapters / adaptrar	
1 3 As above without follower plate / som ovan utan följelock	
PACKAGING / FÖRPACKNING	
<b>Carton box / kartong</b>	
1 133 x 44 x 18 cm - 19,0 kg	
2 133 x 62 x 18 cm - 23,0 kg	
3 133 x 44 x 18 cm - 16,0 kg	
4 133 x 44 x 18 cm - 20,0 kg	

TYPE / UTFÖRANDE	
<b>Mobile greaser 180 kg</b> <b>Mobil fettutrustning 180 kg</b>	
PART NO / ART.NR.	
1 257-39	
2 257-39FP	
DATA	
<b>Max airpressure / max lufttryck</b> 1,0 MPa (150 psi)	
<b>Includes / ingår</b>	
• 55:1 Pump	
• Grease gun / fettpistol	
• Z-swivel / Z-svivel	
• Grease hose / fettslang	
• Trolley / fatvagn	
• Drum cover / fatlock	
2 As above plus follower plate / som ovan plus följelock	
PACKAGING / FÖRPACKNING	
<b>Carton box / kartong</b>	
1 96 x 86 x 28 cm - 36,0 kg	
2 95 x 86 x 28 cm - 40,0 kg	

TYPE / UTFÖRANDE	
<b>Mobile greaser 180 kg</b> <b>Mobil fettutrustning 180 kg</b>	
PART NO / ART.NR.	
1 257-40	
2 257-40FP	
DATA	
<b>Max airpressure / max lufttryck</b> 1,0 MPa (150 psi)	
<b>Includes / ingår</b>	
• 55:1 Pump	
• Grease gun / fettpistol	
• Z-swivel / Z-svivel	
• Hose reel / slangupprullare 10 m x 3/8"	
• Trolley / fatvagn	
• Drum cover / fatlock	
2 As above plus follower plate / som ovan plus följelock	
PACKAGING / FÖRPACKNING	
<b>Carton box / kartong</b>	
1 79 x 61 x 51 cm - 57,0 kg	
2 79 x 61 x 51 cm - 61,0 kg	

TYPE / UTFÖRANDE	
<b>De-luxe greaser 50 kg</b> <b>De-luxe fettutrustning 50 kg</b>	
PART NO / ART.NR.	
1 257-35	
2 257-35FP	
DATA	
<b>Max airpressure / max lufttryck</b> 1,0 MPa (150 psi)	
<b>Includes / ingår</b>	
• 55:1 Pump	
• Grease gun / fettpistol	
• Z-swivel / Z-svivel	
• Grease Hose / fettslang	
• De-luxe trolley / De-luxe vagn	
2 As above plus follower plate / som ovan plus följelock	
PACKAGING / FÖRPACKNING	
<b>Carton box / kartong</b>	
1 102 x 54 x 51 cm - 32,0 kg	
2 102 x 54 x 51 cm - 34,0 kg	

# GREASE PUMP KITS / FETTPUMPKIT

## APPLICATIONS / ANVÄNDINGSOMRÅDEN

- Our grease pump kits are designed to meet any needs of greasing, based on our high performance grease pumps.
- For maintenance and service within the automotive, industrial, marine, farming, aircraft and mining sector.

- Våra kompletta fettutrustningar är utvecklade för alla behov av smörjning, baserade på våra välkända fettpumpar.
- För smörjunderhåll och service inom sektorerna fordon, industri, fartyg, jordbruk, flyg och gruvindustri.



TYPE / UTFÖRANDE	TYPE / UTFÖRANDE	TYPE / UTFÖRANDE	TYPE / UTFÖRANDE
<b>Mobile greaser 50 kg</b> <b>Mobil fettutrustning 50 kg</b>	<b>De-luxe greaser 20 kg</b> <b>De-luxe fettutrustning 20 kg</b>	<b>Mobile greaser 20 kg</b> <b>Mobil fettutrustning 20 kg</b>	<b>Portable greaser 15-20 kg</b> <b>Bärbar fettutrustning 15-20 kg</b>
<b>PART NO / ART.NR.</b>	<b>PART NO / ART.NR.</b>	<b>PART NO / ART.NR.</b>	<b>PART NO / ART.NR.</b>
<ul style="list-style-type: none"> <li>1 257-33</li> <li>2 257-33FP</li> </ul>	<ul style="list-style-type: none"> <li>1 257-34</li> <li>2 257-34FP</li> </ul>	<ul style="list-style-type: none"> <li>1 257-37</li> <li>2 257-37FP</li> </ul>	<ul style="list-style-type: none"> <li>1 257-36 (20 kg)</li> <li>2 257-36FP (20 kg)</li> <li>3 257-03FP (15-18 kg)</li> </ul>
<b>DATA</b>	<b>DATA</b>	<b>DATA</b>	<b>DATA</b>
<p><b>Max air pressure / max lufttryck</b> 1,0 MPa (150 psi)</p> <p><b>Includes / ingår</b></p> <ul style="list-style-type: none"> <li>• 55:1 Pump</li> <li>• Grease control valve / fettpistol</li> <li>• Z-swivel / Z-svivel</li> <li>• Grease hose / fettslang</li> <li>• Trolley / fatvagn</li> <li>• Drum cover / fatlock</li> </ul> <p>2 As above plus follower plate / som ovan plus följelock</p>	<p><b>Max air pressure / max lufttryck</b> 1,0 MPa (150 psi)</p> <p><b>Includes / ingår</b></p> <ul style="list-style-type: none"> <li>• 55:1 Pump</li> <li>• Grease control valve / fettpistol</li> <li>• Z-swivel / Z-svivel</li> <li>• Grease hose / fettslang</li> <li>• De-Luxe trolley / De-Luxe vagn</li> </ul> <p>2 As above plus follower plate / som ovan plus följelock</p>	<p><b>Max air pressure / max lufttryck</b> 1,0 MPa (150 psi)</p> <p><b>Includes / ingår</b></p> <ul style="list-style-type: none"> <li>• 55:1 Pump</li> <li>• Grease control valve / fettpistol</li> <li>• Z-swivel / Z-svivel</li> <li>• Grease hose / fettslang</li> <li>• Trolley / fatvagn</li> <li>• Drum cover / fatlock</li> </ul> <p>2 As above plus follower plate / som ovan plus följelock</p>	<p><b>Max air pressure / max lufttryck</b> 1,0 MPa (150 psi)</p> <p><b>Includes / ingår</b></p> <ul style="list-style-type: none"> <li>• 55:1 Pump</li> <li>• Grease control valve / fettpistol</li> <li>• Z-swivel / Z-svivel</li> <li>• Grease hose / fettslang</li> <li>• Handle / bärhandtag</li> <li>• Drum cover / fatlock</li> </ul> <p>2-3 As above plus follower plate / som ovan plus följelock</p>
<b>PACKAGING / FÖRPACKNING</b>	<b>PACKAGING / FÖRPACKNING</b>	<b>PACKAGING / FÖRPACKNING</b>	<b>PACKAGING / FÖRPACKNING</b>
<p><b>Carton box / kartong</b></p> <ul style="list-style-type: none"> <li>1 115 x 44 x 18 cm - 17,0 kg</li> <li>2 115 x 44 x 18 cm - 19,0 kg</li> </ul>	<p><b>Carton box / kartong</b></p> <ul style="list-style-type: none"> <li>1 102 x 54 x 51 cm - 21,0 kg</li> <li>2 102 x 54 x 51 cm - 23,0 kg</li> </ul>	<p><b>Carton box / kartong</b></p> <ul style="list-style-type: none"> <li>1 115 x 44 x 18 cm - 14,5 kg</li> <li>2 115 x 44 x 18 cm - 15,5 kg</li> </ul>	<p><b>Carton box / kartong</b></p> <ul style="list-style-type: none"> <li>1 115 x 44 x 18 cm - 13,0 kg</li> <li>2 115 x 44 x 18 cm - 14,0 kg</li> <li>3 115 x 44 x 18 cm - 14,0 kg</li> </ul>

# GREASE FILLER PUMPS / PÅFYLLNINGSPUMPAR

## APPLICATIONS / ANVÄNDNINGSSOMRÅDEN

- Our grease filler pump kits are designed to refill grease in centralized greasing system in trucks, buses and grease guns etc.
- For maintenance and service within the automotive, industrial, marine, farming, aircraft and mining sector.
- Våra kompletta påfyllningspumpar är utvecklade för påfyllning av behållare i centralsmörjsystem i lastbilar, bussar och hävstångspumpar mm.
- För underhåll och service inom sektorerna fordon, industri, fartyg, jordbruk, flyg och gruvindustri.

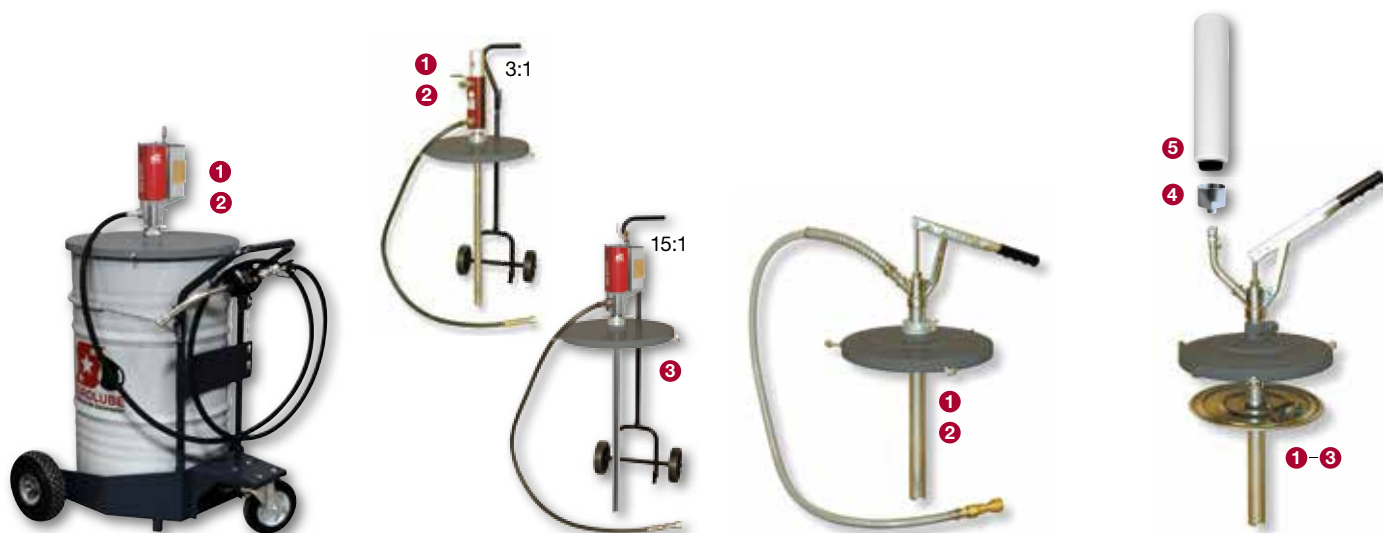

TYPE / UTFÖRANDE	TYPE / UTFÖRANDE	TYPE / UTFÖRANDE	TYPE / UTFÖRANDE
<b>Mobile grease dispenser</b> <b>Överföringspump för fett</b>	<b>Centralized grease filler pump</b> <b>Påfyllningspump</b> centralsmörjsystem	<b>Centralized filler pumps</b> <b>Påfyllningspump</b> centralsmörjsystem	<b>Grease filler pump for grease guns</b> <b>Påfyllningspump</b> hävstångspumpar
<b>PART NO / ART.NR.</b>	<b>PART NO / ART.NR.</b>	<b>PART NO / ART.NR.</b>	<b>PART NO / ART.NR.</b>
<ul style="list-style-type: none"> <li>1 257-05</li> <li>2 257-06</li> </ul>	<ul style="list-style-type: none"> <li>1 137-21 (20 kg)</li> <li>2 137-22 (50 kg)</li> <li>3 257-22 (50 kg)</li> </ul>	<ul style="list-style-type: none"> <li>1 20720 (12-15 kg)</li> <li>2 20721 (20 kg)</li> </ul>	<ul style="list-style-type: none"> <li>1 20710 (12-15 kg)</li> <li>2 20711 (20 kg)</li> <li>3 20712 (50 kg)</li> </ul>
<b>DATA</b>	<b>DATA</b>	<b>DATA</b>	<b>DATA</b>
<p><b>Max air pressure / max lufttryck</b> 1,0 MPa (150 psi)</p> <p><b>1 Includes / ingår</b></p> <ul style="list-style-type: none"> <li>• 15:1 Drum pump / fatpump</li> <li>• 4 m x 5/8" hose / slang</li> <li>• HV Oil gun / HV oljeventil</li> <li>• Drum cover / fatlock</li> <li>• Trolley / fatvagn</li> </ul> <p><b>2 Includes / ingår</b></p> <ul style="list-style-type: none"> <li>• 15:1 Drum pump / fatpump</li> <li>• 4 m x 5/8" hose / slang</li> <li>• Digital meter / digitalt mätverk</li> <li>• Drum cover / fatlock</li> <li>• Trolley / fatvagn</li> </ul>	<p><b>1 2 Capacity / kapacitet</b></p> <ul style="list-style-type: none"> <li>• 6 kg/min NLGI0 at 1,0 MPa</li> <li>• Suitable for NLGI0/NLGI00 / lämplig för NLGI0/NLGI00</li> </ul> <p><b>3 Capacity / kapacitet</b></p> <ul style="list-style-type: none"> <li>• 2,5 kg/min NLGI2 at 1,0 MPa</li> <li>• Suitable for NLGI1/NLGI2 / lämplig för NLGI1/NLGI2</li> </ul> <p><b>Includes / ingår</b></p> <ul style="list-style-type: none"> <li>• 1 2 3:1 pump</li> <li>• 3 15:1 pump</li> <li>• 1/4" ball valve / kulventil</li> <li>• Trolley / fatvagn</li> <li>• Drum cover / fatlock</li> <li>• 2 m hose with quick coupling ISO7241-1 / 2 m slang med snabbkoppling ISO7241-1</li> </ul>	<p><b>Capacity / kapacitet</b> 80 gr per stroke / slag</p> <p><b>Includes / ingår</b></p> <ul style="list-style-type: none"> <li>• Hand pump</li> <li>• Drum cover / fatlock</li> <li>• 1,5 m hose with quick coupling ISO7241-1 / 2 m slang med snabbkoppling ISO7241-1</li> </ul> <p><b>Drum size / fatstorlek</b></p> <ul style="list-style-type: none"> <li>1 12 - 15 kg</li> <li>2 20 kg</li> </ul>	<p><b>Capacity / kapacitet</b> 80 gr per stroke / slag</p> <p><b>Includes / ingår</b></p> <ul style="list-style-type: none"> <li>• Hand pump</li> <li>• Drum cover / fatlock</li> <li>• Follower plate / följelock</li> <li>• Loader valve 9 and 12,5 mm påfyllningsnippel 9 och 12,5 mm</li> </ul> <p><b>Drum size / fatstorlek</b></p> <ul style="list-style-type: none"> <li>1 12 - 15 kg</li> <li>2 20 kg</li> <li>3 50 kg</li> </ul> <p><b>Accessories / tillbehör</b></p> <ul style="list-style-type: none"> <li>4 26738 Adapter for Lube-Shuttle® cartridge / Adapter for MLS Skruvtub</li> <li>5 2169180 Empty Lube-Shuttle® cartridge / Tom MLS-patron</li> </ul>
<b>PACKAGING / FÖRPACKNING</b>	<b>PACKAGING / FÖRPACKNING</b>	<b>PACKAGING / FÖRPACKNING</b>	<b>PACKAGING / FÖRPACKNING</b>
<p><b>Carton box / kartong</b></p> <ul style="list-style-type: none"> <li>1 115 x 44 x 18 cm - 12,0 kg</li> <li>2 115 x 44 x 18 cm - 16,0 kg</li> </ul>	<p><b>Carton box / kartong</b></p> <ul style="list-style-type: none"> <li>1 115 x 44 x 18 cm - 12,0 kg</li> <li>2 115 x 44 x 18 cm - 16,0 kg</li> <li>3 115 x 44 x 18 cm - 20,0 kg</li> </ul>	<p><b>Carton box / kartong</b></p> <ul style="list-style-type: none"> <li>1 78 x 13 x 35 cm - 4,6 kg</li> <li>2 78 x 13 x 35 cm - 4,6 kg</li> </ul>	<p><b>Carton box / kartong</b></p> <ul style="list-style-type: none"> <li>1 78 x 13 x 35 cm - 4,4 kg</li> <li>2 78 x 13 x 35 cm - 4,7 kg</li> <li>3 100 x 14 x 42 cm - 6,9 kg</li> </ul>

# HOSE REELS FOR GREASE / SLANGUPPRULLARE FÖR FETT

## APPLICATIONS / ANVÄNDINGSOMRÅDEN

- Hose Reels offer better working environment and efficient service.
  - Our C15, S10, S15 and T15-series with ball bearing supported spool makes the operation smooth and require less power to pull out the hose.
  - For maintenance and service within the automotive, industrial, marine, farming, aircraft and mining sectors.
- Slangupprullare erbjuder bättre arbetsmiljö och effektiv service.
  - Våra C15, S10, S15 och T15-serie med kullagrad trumma ger en mjuk gång och mindre kraft behövs för att dra ut slang.
  - För smörjunderhåll och service inom sektorerna fordon, industri, fartyg, jordbruk, flyg och gruvindustri.

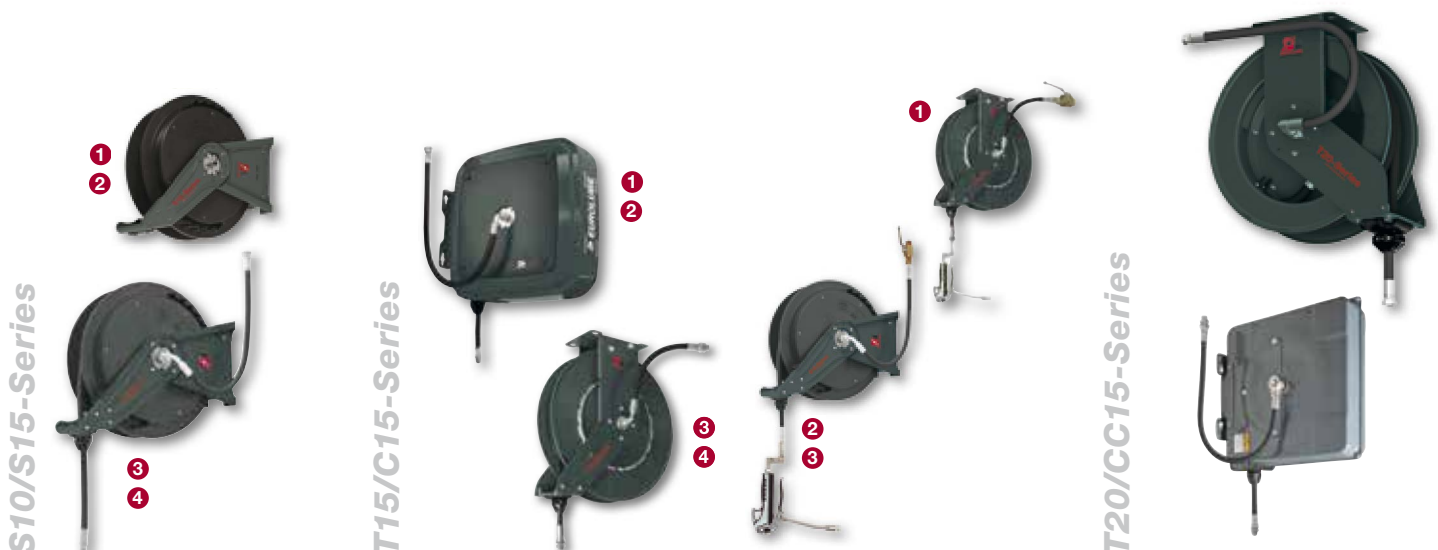

TYPE / UTFÖRANDE	
<b>S10/S15 Hose reel</b> <b>S10/S15 Slangupprullare</b>	
PART NO / ART.NR.	
1	27837 (S10 - No hose / utan slang)
2	27835 (S15 - No hose / utan slang)
3	27836 (S10 - 10 m x 3/8" hose)
4	27834 (S15 - 15 m x 3/8" hose)
DATA	
<b>Max pressure / max tryck</b> 35 MPa (5250 psi)	
<b>1 2 No hose / utan slang</b> Inlet / inlopp 3/8" BSP (M/utv.) Outlet / utlopp 3/8" BSP (M/utv.) For max. 10 m x 3/8" hose / slang	
<b>3 With hose / med slang</b> • 0,8 m x 3/8" connection hose • 10 m x 3/8" hose	
<b>4 With hose / med slang</b> • 0,8 m x 3/8" connection hose • 15 m x 3/8" hose	
PACKAGING / FÖRPACKNING	
Carton box / kartong	
1	55 x 24 x 57 cm - 10,8 kg
2	55 x 24 x 57 cm - 10,8 kg
3	55 x 24 x 57 cm - 14,4 kg
4	55 x 24 x 57 cm - 16,1 kg

TYPE / UTFÖRANDE	
<b>T15/C15 Hose reel</b> <b>T15/C15 Slangupprullare</b>	
PART NO / ART.NR.	
1	27841 (C15 - No hose / utan slang)
2	27840 (C15 - 15 m x 3/8" hose)
3	27833 (T15 - No hose / utan slang)
4	27832 (T15 - 15 m x 3/8" hose)
DATA	
<b>Max pressure / max tryck</b> 35 MPa (5250 psi)	
<b>1 3 No hose / utan slang</b> Inlet / inlopp 3/8" BSP (M/utv.) Outlet / utlopp 3/8" BSP (F/inv.) For maximum 15 m x 3/8" hose	
<b>2 4 With hose / med slang</b> • 0,8 m connection hose • 15 m x 3/8" hose	
PACKAGING / FÖRPACKNING	
Carton box / kartong	
1	57 x 24 x 63 cm - 18,7 kg
2	57 x 24 x 63 cm - 22,3 kg
3	57 x 23 x 62 cm - 25 kg
4	57 x 23 x 62 cm - 30 kg

TYPE / UTFÖRANDE	
<b>1 T15 Reel kit with grease gun</b> <b>2 S10 Reel kit with grease gun</b> <b>3 S15 Reel kit with grease gun</b>	
PART NO / ART.NR.	
1	327-04 (T15 - 15 m x 3/8" hose)
2	327-11 (S10 - 10 m x 3/8" hose)
3	327-12 (S15 - 15 m x 3/8" hose)
DATA	
<b>Max pressure / max tryck</b> 35 MPa (5250 psi)	
<b>Includes / ingår</b> • Hose reel / upprullare • Z-swivel / Z-svivel • Grease gun / fettpistol • 3/8" Ball valve / kulventil	
PACKAGING / FÖRPACKNING	
Carton box / kartong	
1	57 x 23 x 62 cm - 32 kg
2	55 x 24 x 57 cm - 16,2 kg
3	55 x 24 x 57 cm - 17,5 kg

TYPE / UTFÖRANDE	
<b>T20/CC15 Hose reel</b> <b>T20/CC15 Slangupprullare</b>	
PART NO / ART.NR.	
1	27850 (T20 - 20 m x 1/2")
2	27852
3	27853
DATA	
<b>Max pressure / max tryck</b> 35 MPa (5050 psi)	
<b>1 With hose / med slang</b> • 0,8 m x 1/2" connection hose • 20 m x 1/2" hose	
<b>2 With hose / med slang</b> • 0,8 m connection hose / anslutnings slang 1/4" (F/inv.) • 10 m x 1/4" hose 1/4" (M/utv.)	
<b>3 With hose / med slang</b> • 0,8 m connection hose / anslutnings slang 3/8" (F/inv.) • 15 m x 3/8" hose 1/4" (M/utv.)	
PACKAGING / FÖRPACKNING	
Carton box / kartong	
1	61 x 31 x 67 cm - 42,2 kg

# GREASE EQUIPMENT / FETTUTRUSTNING

## APPLICATIONS / ANVÄNDNINGSSOMRÅDEN

-  • Sturdy hand operated grease pumps for quick and clean loading / greasing operation in many applications using grease up to NLGI 2.
- For maintenance and service within the automotive, industrial, marine, farming, aircraft and mining sectors.

-  • Robusta handdrivna fettpumpar för snabb och renlig påfyllning / smörjning i en mängd applikationer, för fett upp till NLGI 2.
- För smörjunderhåll och service inom sektorerna fordon, industri, fartyg, jordbruk, flyg och gruvindustri.



TYPE / UTFÖRANDE	
<b>H.D. Lever grease gun</b> <b>H.D. Hävstångspump fett</b>	
PART NO / ART.NR.	
<b>1</b> 500	<b>4</b> 555
<b>2</b> 1056-SE4	<b>5</b> 26737
<b>3</b> 1056-LE4	
DATA	
<b>Capacity / kapacitet</b>	
<b>1</b> 1,3 gr per stroke / slag	
<b>2 3</b> 1,1 (hp) / 1,8 (hv) gr per stroke / slag	
<b>4</b> 1 gr per stroke / slag	
For bulk grease or cartridge / för fett i lösvikt eller patron	
<b>Includes / ingår</b>	
<b>1 2 3</b> Filler nipple / påfyllningsnippel	
<b>1 2 3 4</b> Bleeder valve / avluftningsventil	
<b>1 2 3 4</b> 4-jaw coupler / 4-backs koppling	
<b>Cylinder size / cylindervolym</b>	
<b>1 2 4</b> 450 gr	
<b>3</b> 680 gr	
<b>5</b> Tube and adapter for Lube-Shuttle cartridges / rör och adapter för skruvtub av typ MLS	
PACKAGING / FÖRPACKNING	
<b>Carton box / kartong</b>	
<b>1</b> 42 x 13 x 7 cm - 1,6 kg	
<b>2</b> 42 x 13 x 7 cm - 1,6 kg	
<b>3</b> 52 x 13 x 7 cm - 1,8 kg	
<b>4</b> 42 x 13 x 7 cm - 1,6 kg	
<b>5</b> 27 x 6 x 6 cm - 1 kg	

TYPE / UTFÖRANDE	
<b>Lever grease gun</b> <b>Hävstångspump fett</b>	
PART NO / ART.NR.	
<b>1</b> 20701	<b>5</b> 20705
<b>2</b> 20702	<b>6</b> 2315625
<b>3</b> 20703	<b>7</b> 2315627
<b>4</b> 26736	
DATA	
<b>Capacity / kapacitet</b>	
1 gr per stroke / slag	
For bulk grease or cartridge / för fett i lösvikt eller patron	
<b>Features / egenskaper</b>	
<b>1</b> Standard duty model / standardanvändning	
<b>2</b> Variable stroke, easier to use in tight places / Variabel slaglängd, lättare att använda i trånga utrymmen.	
<b>3</b> Pistol grip model / enhandsmodell	
<b>4</b> Tube and adapter for Lube-Shuttle cartridges / rör och adapter för skruvtub av typ MLS	
<b>5</b> Two hand model with magnet / Tvåhandsmodell med magnetfäste	
Not for Bulk grease / Ej för lösfett	
<b>6</b> 24 psc Followers / 24 st Följelock	
<b>7</b> Adapter for screw tube / Adapter för skruvtub	
PACKAGING / FÖRPACKNING	
<b>Carton box / kartong</b>	
<b>1</b> 42 x 12 x 7 cm - 1,4 kg	
<b>2</b> 42 x 12 x 7 cm - 1,4 kg	
<b>3</b> 42 x 17 x 7 cm - 1,6 kg	
<b>4</b> 27 x 6 x 6 cm - 1 kg	

TYPE / UTFÖRANDE	
<b>Grease bucket pump</b> <b>Högtryckspump med behållare</b>	
PART NO / ART.NR.	
<b>1</b> 20742	
<b>2</b> 20745	
DATA	
<b>Capacity / kapacitet</b>	
<b>1</b> 10/15/20 gr per stroke / slag	
<b>2</b> 2 gr per stroke / slag	
<b>Includes / ingår</b>	
• 2 m hose with coupler / 2 m slang med koppling	
<b>1</b> The 16 kg bucket pump offers 3 alternative lever positions, ideal for use with all type of lubricants / 16 kg pumpen erbjuder 3 olika lägen av handtaget, idealisk för alla typer av smörjmedel.	
<b>2</b> The 5 kg bucket is equipped with a spring primed follower plate. / Behållaren rymmer 5 kg, utrustad med följelock med fjädermatning.	
PACKAGING / FÖRPACKNING	
<b>Carton box / kartong</b>	
<b>1</b> 20 x 40 x 70 cm - 9,4 kg	
<b>2</b> 35 x 35 x 57 cm - 11,3 kg	

TYPE / UTFÖRANDE	
<b>High pressure greaser</b> <b>Högtryckspump fett</b>	
PART NO / ART.NR.	
<b>1</b> 20730 (12-15 kg)	
<b>2</b> 20731 (20 kg)	
DATA	
<b>Max pressure / max tryck</b>	
35 MPa (5000 psi)	
<b>Capacity / kapacitet</b>	
2 gr per stroke / slag	
<b>Includes / ingår</b>	
• Hand pump	
• Drum cover / fatlock	
• Follower plate / följelock	
• 1,5 m hose with coupler / 1,5 m slang med koppling	
<b>Drum size / fatstorlek</b>	
<b>1</b> 12-15 kg	
<b>2</b> 20 kg	
PACKAGING / FÖRPACKNING	
<b>Carton box / kartong</b>	
<b>1</b> 78 x 13 x 35 cm - 5,5 kg	
<b>2</b> 78 x 13 x 35 cm - 6,0 kg	

# BATTERY GREASE GUNS / BATTERIDRIVNA FETTPUMPAR

## APPLICATIONS / ANVÄNDINGSOMRÅDEN

- Our powerful battery powered grease guns meets the requirements for the most demanding lubrication within all industries.
- Can also be used with Lube-Shuttle cartridge, see accessory kit containing tube and adapter on previous page, part no 26737

- Våra kraftfulla batteridrivna fettsprutor uppfyller kraven för de mest krävande smörjning inom alla branscher.
- Kan även användas med skruvtub av typ MLS, se tillbehörssats med rör och adapter på föregående sida, art. nr 26737



TYPE / UTFÖRANDE	TYPE / UTFÖRANDE	TYPE / UTFÖRANDE	TYPE / UTFÖRANDE
<b>20V Powered grease gun</b> <b>20V Batteridrivna fettpump</b>	<b>14,4V Powered grease gun</b> <b>14,4V Batteridrivna fettpump</b>	<b>20V Powered grease gun</b> <b>20V Batteridrivna fettpump</b>	<b>Batteries and Chargers</b> <b>Batterier och laddare</b>
<b>PART NO / ART.NR.</b>	<b>PART NO / ART.NR.</b>	<b>PART NO / ART.NR.</b>	<b>PART NO / ART.NR.</b>
<ul style="list-style-type: none"> <li>1 596-C1 (1 battery/batteri)</li> <li>2 596-D1 (2 batteries/batterier)</li> </ul>	586-C (1 battery/batteri)	<ul style="list-style-type: none"> <li>1 597-C (1 battery/batteri)</li> <li>2 597-D (2 batteries/batterier)</li> </ul>	<ul style="list-style-type: none"> <li>1 343291</li> <li>2 343521</li> <li>3 343432</li> <li>4 343501</li> <li>5 343289</li> </ul>
<b>DATA</b>	<b>DATA</b>	<b>DATA</b>	<b>DATA</b>
<p><b>Max pressure / tryck</b> 69 MPa (10000 psi)</p> <p><b>Max flow / max flöde</b> 170gr/min (high flow / högt flöde) 113gr/min (low flow / lågt flöde)</p> <p><i>Deliver up to 15 cartridges per charge / levererar upp till 15 fettpatroner per laddning</i></p> <p><b>Includes / ingår</b></p> <ul style="list-style-type: none"> <li>• 20V 2,5Ah Lithium-Ion battery</li> <li>• 0,9 m hose / slang</li> <li>• 220V Charger / laddare</li> <li>• Carrying case/ bärbar väska</li> <li>• LCD Display showing/visar: Grease meter / fettmätare Remaining grease / kvarvarande fett Battery level / batterinivå Clogged fitting / igensatt nippel</li> <li>• Built in LED flashlight / LED-lampa</li> </ul>	<p><b>Max pressure / tryck</b> 69 MPa (10000 psi)</p> <p><b>Max flow / max flöde</b> 159gr/min at 1 MPa (1000 psi)</p> <p><i>Deliver up to 17 cartridges per charge / levererar upp till 17 fettpatroner per laddning</i></p> <p><b>Includes / ingår</b></p> <ul style="list-style-type: none"> <li>• 14,4V NiCd battery</li> <li>• 0,9 m hose / slang</li> <li>• 220V Charger / laddare</li> <li>• Carrying case/ bärbar väska</li> <li>• Cartridge holder / fettpatronhållare (cartridge not included / patron ingår ej)</li> <li>• For bulk grease or cartridge / för fett i lösvikt eller patron</li> </ul>	<p><b>Max pressure / tryck</b> 69 MPa (10000 psi)</p> <p><b>Max flow / max flöde</b> 170gr/min (high flow / högt flöde) 113gr/min (low flow / lågt flöde)</p> <p><i>Deliver up to 15 cartridges per charge / levererar upp till 15 fettpatroner per laddning</i></p> <p><b>Includes / ingår</b></p> <ul style="list-style-type: none"> <li>• 20V 4Ah Lithium-Ion battery</li> <li>• 0,9 m hose / slang</li> <li>• 220V Charger / laddare</li> <li>• Carrying case/ bärbar väska</li> <li>• LCD Display showing/visar: Grease meter / fettmätare Remaining grease / kvarvarande fett Battery level / batterinivå Clogged fitting / igensatt nippel</li> <li>• Built in LED flashlight / LED-lampa</li> </ul>	<ul style="list-style-type: none"> <li>1 20V 2,5Ah For / För 596-C1,D1</li> <li>2 20V 4Ah For / För 596-C1,D1</li> <li>3 14,4V 2Ah For / För 586-C</li> <li>4 230V</li> <li>5 12/24V</li> </ul>
<b>PACKAGING / FÖRPACKNING</b>	<b>PACKAGING / FÖRPACKNING</b>	<b>PACKAGING / FÖRPACKNING</b>	<b>PACKAGING / FÖRPACKNING</b>
<p>Carton box / kartong</p> <ul style="list-style-type: none"> <li>1 57 x 13 x 47 cm - 7,8 kg</li> <li>2 57 x 13 x 47 cm - 8,4 kg</li> </ul>	<p>Carton box / kartong</p> <p>57 x 13 x 47 cm - 2,9 kg</p>	<p>Carton box / kartong</p> <ul style="list-style-type: none"> <li>1 57 x 13 x 47 cm - 7,8 kg</li> <li>2 57 x 13 x 47 cm - 8,4 kg</li> </ul>	<p>Carton box / kartong</p> <p>14 x 14 x 10 cm - 0,6 kg</p>



# GREASE EQUIPMENT / FETTUTRUSTNING

## APPLICATIONS / ANVÄNDNINGSSOMRÅDEN

 • Our unique grease meter offers exceptional measurement and control of every grease delivery, it can also be used in hand operated grease guns.

 • Vår unika fettmätare eliminerar risken för översmörjning, ger rätt mängd vid varje smörjning och kan också användas på handpumpar för fett.



TYPE / UTFÖRANDE	TYPE / UTFÖRANDE	TYPE / UTFÖRANDE	TYPE / UTFÖRANDE
<b>Pressure relief kit</b> Tryckavlastningssats	<b>Grease control valves</b> Fettpistoler	<b>Air operated grease gun</b> Tryckluftdriven fettpistol	<b>Grease spray gun</b> Fettspraypistol
<b>PART NO / ART.NR.</b>	<b>PART NO / ART.NR.</b>	<b>PART NO / ART.NR.</b>	<b>PART NO / ART.NR.</b>
26745	<b>1</b> 26716 <b>4</b> 26716-11 <b>2</b> 26715 <b>5</b> 2168528 <b>3</b> 26716-01	25770	25775
<b>DATA</b>	<b>DATA</b>	<b>DATA</b>	<b>DATA</b>
Useful during high pressure greasing, causing the coupler to become difficult to remove from the grease fitting when done. Using the pressure relief kit enables a user to release the pressure before removing the coupler.  Används när smörjning sker vid höga tryck, vilket gör kopplingen svår att ta bort. Tryckavlastningen gör så att trycket kan släppas innan kopplingen skall tas bort.  <b>Includes / ingår</b> <ul style="list-style-type: none"> <li>• 450mm outlet hose / utloppsslang</li> <li>• Hydraulic coupler / hydr. munstycke</li> <li>• Relief valve / avlastningsventil</li> </ul>	<b>Max pressure / max tryck</b> 50 MPa (7000 psi)  <b>1 – 4 Inlet / anslutning</b> 1/4" BSP (F / Inv.)  <b>5 Inlet / anslutning</b> 1/8" BSP (F / Inv.)  <b>3</b> Includes 450 mm outlet hose / 450 mm utloppsslang ingår  <b>4</b> Includes 450 mm outlet hose and Z-swivel / 450 mm utloppsslang och Z-svivel ingår  <b>5 Accuracy / noggrannhet</b> ±3% <b>Capacity / kapacitet</b> 1 kg/min <b>Power supply / kraftförsörjning</b> 2 x AAA alkaline batteries / batterier	<b>Max air pressure / max lufttryck</b> 1,0 MPa (150 psi)  <b>Ratio / tryckförhållande</b> 60:1  <b>Air inlet / luftanslutning</b> 1/4" BSP (F / Inv.)  <b>Capacity / kapacitet</b> 1 gr per stroke / slag  For bulk grease or cartridge / för fett i lösvikt och patron	<b>Max pressure / max tryck</b> 0,5 MPa (70 psi)  <b>Air inlet / luftanslutning</b> 1/4" BSP (F / Inv.)  <b>Container / behållare</b> 400gr Lube-Shuttle® / MLS-patron  <b>Used for / används till</b> Spraying grease onto chains, wires, gears etc / spraya fett på kedjor, wirar, kugghjul etc.   <i>Equipment for filling up Lube-Shuttle® cartridges, see page 51, pump 20710-12 / Utrustning för påfyllnad av tomma MLS-patroner, se sid 51 pump 20710-12.</i>
<b>PACKAGING / FÖRPACKNING</b>	<b>PACKAGING / FÖRPACKNING</b>	<b>PACKAGING / FÖRPACKNING</b>	<b>PACKAGING / FÖRPACKNING</b>
Plastic bag / plastpåse 0,3 kg	Carton box / kartong <b>1</b> 18 x 16 x 6 cm - 0,8 kg <b>2</b> 19 x 16 x 6 cm - 1,2 kg <b>3</b> 19 x 16 x 6 cm - 1,1 kg <b>4</b> 19 x 16 x 6 cm - 1,2 kg <b>5</b> 8 x 8 x 8 cm - 0,5 kg	Plastic bag / plastpåse 43 x 8 x 25 cm - 2,1 kg	Carton box / kartong 45 x 16 x 6 cm - 2,5 kg

# GREASE EQUIPMENT / FETTUTRUSTNING

## APPLICATIONS / ANVÄNDINGSOMRÅDEN

- Our accessories are designed to withstand hard use and built for durability in connection with our grease pumps etc.
- Using correct accessories guarantee safe and trouble free operation.

- Våra tillbehör är utvecklade för tuff användning och lång hållbarhet tillsammans med våra fettpumpar mm.
- Användandet av korrekta tillbehör garanterar en säker och problemfri drift.

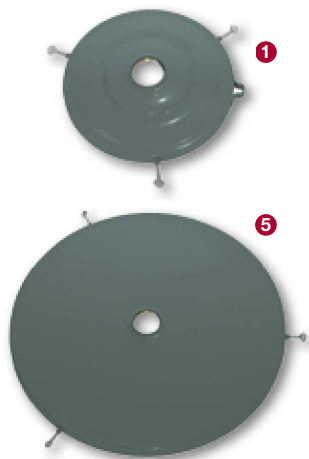

TYPE / UTFÖRANDE	
<b>Drum Covers Fatlock</b>	
PART NO / ART.NR.	
1 26770*	4 26773*
2 26771*	5 26774*
3 26772	6 26775
DATA	
<b>Drum / fat</b>	<b>Size / storlek</b>
1 12,5 kg	245-285 mm*
2 20 kg	280-320 mm*
3 50 kg	320-380 mm
4 50 kg	360-408 mm*
5 180 kg	560-610 mm*
6 180 kg	For C115 & C150-Series / Serien
*most used / mest förekommande	
PACKAGING / FÖRPACKNING	
Carton box / kartong	
1 30 x 30 x 3 cm - 1,7 kg	
2 33 x 33 x 3 cm - 1,9 kg	
3 36 x 36 x 3 cm - 2,5 kg	
4 42 x 42 x 3 cm - 2,7 kg	
5 6 62 x 62 x 3 cm - 5,5 kg	

TYPE / UTFÖRANDE	
<b>Drum cover accessories Tillbehör fatlock</b>	
PART NO / ART.NR.	
1 26752	
2 2168920	
DATA	
1 Carrying handle for 26770 / bärhandtag för 26770	
2 T-screws for 20kg plastic buckets / T-skrufsats för 20kg plastbehållare	
PACKAGING / FÖRPACKNING	
Plastic bag / plastpåse	
1 40 x 19 x 2 cm - 0,6 kg	
2 0,2 kg	

TYPE / UTFÖRANDE	
<b>Follower plates Följelock</b>	
PART NO / ART.NR.	
1 26767	4 26763
2 26765*	5 26762*
3 26764	6 26760*
7 26768	8 26769
DATA	
<b>Drum / fat</b>	<b>Size / storlek</b>
1 18 kg	230-260 mm
2 20 kg	260-290 mm*
3 25 kg	300-330 mm
4 50 kg	330-370 mm
5 50 kg	360-390 mm*
6 180 kg	550-590 mm*
*most used / mest förekommande	
<b>Drum / fat</b>	<b>Size / storlek</b>
7 50 kg	360-405 mm
8 180 kg	550-590 mm*
For C115 & C150 Series only / Enbart för C115 & C150-Serien	
PACKAGING / FÖRPACKNING	
Carton box / kartong	
1 1,0 kg	5 1,7 kg
2 1,0 kg	6 3,8 kg
3 1,2 kg	7 1,7 kg
4 1,4 kg	8 3,8 kg

TYPE / UTFÖRANDE	
<b>Hoses and valves for grease Slang och ventiler för fett</b>	
PART NO / ART.NR.	
1 26710 (2 m)	4 1367273
2 26711 (4 m)	5 1367775
3 26712 (6 m)	6 1367776
DATA	
1 6 Max pressure / max tryck 50 MPa (7000 psi)	
1-3 Connection / anslutning 1/4" (F-M / Inv.-Utv.)	
1 L = 2 m	
2 L = 4 m	
3 L = 6 m	
4 Connection / anslutning 1/4" BSP (F / Inv.)	
5 3/8" BSP (F / Inv.)	
6 1/2" BSP (F / Inv.)	
PACKAGING / FÖRPACKNING	
Plastic bag / plastpåse	
1 0,9 kg	
2 1,6 kg	
3 2,4 kg	
4 0,21 kg	
5 0,43 kg	6 0,66 kg

# GREASE EQUIPMENT / FETTUTRUSTNING

## APPLICATIONS / ANVÄNDINGSOMRÅDEN

- Our accessories are designed to withstand hard use and built for durability in connection with our grease pumps etc.
- Using correct accessories guarantee safe and trouble free operation.

- Våra tillbehör är utvecklade för tuff användning och lång hållbarhet tillsammans med våra fettpumpar mm.
- Användandet av korrekta tillbehör garanterar en säker och problemfri drift.



TYPE / UTFÖRANDE	
<b>Outlet hose for grease</b> Utloppsslang för fett	
PART NO / ART.NR.	
1 26731	3 26733
2 26732	4 26717
DATA	
<b>Max pressure / max tryck</b> 50 MPa (7000 psi)	
<b>Connection / anslutning</b> 1/8" (M)	
1 L = 200 mm	
2 L = 300 mm	
3 L = 450 mm	
4 Includes 300 mm outlet hose with coupler 26730 / 300 mm utloppsslang och koppling 26730	
PACKAGING / FÖRPACKNING	
Plastic bag / plastpåse	
1 0,08 kg	
2 0,10 kg	
3 0,13 kg	
4 0,25 kg	

TYPE / UTFÖRANDE	
<b>Grease swivels</b> Fettsvivlar	
PART NO / ART.NR.	
1 26725	4 26726
2 26727	5 26728
3 26729	
DATA	
<b>Max pressure / max tryck</b> 50 MPa (7000 psi)	
1 <b>Connection / anslutning</b> 1/4" x 1/4" BSP (F-M / Inv.-Utv.)	
2 <b>Connection / anslutning</b> 1/2"-27 SAE x 1/4" BSP (M / Utv.)	
3 <b>Connection / anslutning</b> 1/2"-27 SAE x 1/8" BSP (M / Utv.)	
4 <b>Connection / anslutning</b> 1/4" BSP (F-M / Inv.-Utv.)	
5 <b>Connection / anslutning</b> 1/8" BSP (F-M / Inv.-Utv.)	
PACKAGING / FÖRPACKNING	
Plastic bag / plastpåse	
1 0,02 kg	
2 0,02 kg	
3 0,02 kg	
4 0,07 kg	
5 0,03 kg	

TYPE / UTFÖRANDE	
<b>Grease connectors</b> Hydrauliska kopplingar	
PART NO / ART.NR.	
1 26721	4 26730
2 26723	5 6509-D
3 26722	6 26739
DATA	
1 ø 15 mm 4 jaws / 4 backs	
2 ø 15 mm with check valve / med backventil	
3 ø 18 mm 3 jaws / 3 backs	
4 Button head coupler push & pull / traktorkoppling skjuts eller dras på	
5 360° Swivel connector / svivel-koppling	
6 Hydraulic quick coupler / Hydraulisk snabbmunstycke DIN 71412 Max pressure / Maxtryck 700 bar	
<b>Connection / anslutning</b> 1/8" BSP (F / Inv.)	
PACKAGING / FÖRPACKNING	
Plastic bag / plastpåse	
1 0,03 kg	6 0,03 kg
2 0,03 kg	
3 0,05 kg	
4 0,1 kg	
5 0,16 kg	

TYPE / UTFÖRANDE	
<b>Needle nozzles</b> Spetsmunstycken	
PART NO / ART.NR.	
1 2169182	4 2169185
2 2169183	5 26718
3 2169184	
DATA	
1 ø 6 mm	
2 ø 6 mm 45°	
3 ø 1,4 mm needle / nål	
4 ø 2,6 mm needle / nål	
5 All four nozzles in a practical plastic box / alla munstycken i en praktisk plastlåda	
Connected to 26721-23 / kopplas till 26721-23	
PACKAGING / FÖRPACKNING	
Plastic bag / plastpåse	
1 5 x 1 x 1 cm - 0,02 kg	
2 5 x 1 x 1 cm - 0,02 kg	
3 5 x 1 x 1 cm - 0,02 kg	
4 5 x 1 x 1 cm - 0,02 kg	
5 7 x 7 x 2 cm - 0,2 kg	

# GREASE FITTINGS / SMÖRJNIPPLAR

## APPLICATIONS / ANVÄNDNINGSSOMRÅDEN

- Our grease fittings and tools are designed to withstand hard use and built for durability in connection with our grease pumps.
- Our unique joint cleaner is perfect for unplugging clogged grease fittings.

- Våra smörjnipplor är utvecklade för tuff användning och lång hållbarhet tillsammans med våra fettpumpar.
- Vår unika nippelrensare är det idealiska verktyget för att öppna igensatta smörjnipplor.



### TYPE / UTFÖRANDE

#### Hydraulic grease fittings Hydrauliska smörjnipplor

#### PART NO / ART.NR.

##### 1 Straight / raka

- 1641-B 1/4" x 28
- 1698-B 1/4" x 28 L= 29mm
- 1610-BL 1/8" Short
- 1634 1/8"
- 1607-B 1/8" L= 32mm
- 1669-B 1/8" L= 45mm
- 1627-B 1/4"
- 2106 M6 x 1mm
- 2103 M8 x 1mm
- 2109 M10 x 1mm

Stainless Steel / rostfria

- 1966-S 1/4" x 28
- 1961-S 1/8"
- 1121457 1/4"

##### 2 30-67°

- 1637-B1 1/4" x 28 - 45°
- 1611-B 1/8" - 30°
- 1688-B 1/8" - 45°
- 1612-B 1/8" - 65°
- 1629-B 1/4" - 67°
- 2107 M6 x 1mm - 45°

Stainless Steel / rostfria

- 1922-S 1/8" - 67°

##### 3 90°

- 1911-B1 1/4" x 28 - 90°
- 1613-B 1/8" - 90°
- 1606-B 1/8" - 90° 46mm
- 2108 M6 x 1mm - 90°
- 2105 M8 x 1mm - 90°

##### 4 Extension / förlängare

- 43762 1/8 F/M L=31mm
- 43706 1/8" F/M - 90°
- 43718 1/8"-1/4" F/M - 90°

#### Button head fittings Hydrauliska traktornipplor

##### 1 15mm Hexagon / 6-kant

- A-208 1/8"

##### 2 ø 16 mm

- A1184 1/8"
- A1186 1/4" NPTF
- A1188 3/8" NPTF
- A1190 1/2" NPTF
- A-212 M10 x 1mm
- Stainless Steel / rostfria
- 4621514 M12 x 1,5mm

##### 3 ø 22 mm

- 1823-1 1/4" NPTF
- 1822-A1 3/8" NPTF
- 1820-1 1/2" NPTF

#### Breather fittings Ventilationsnipplor

##### 1 Vent. fittings / vent. nipplor

- 300805 1/8" - 0,0 bar
- 304810 1/8" - 0,008 bar
- 131000 1/8" - 0,03 bar

##### 2 Relief fittings / avlastningsnipplor

- 317400 1/8" - 0,0-0,07 bar
- 323060 1/8" - 1-1,7 bar
- 47100 1/8" - 3,1-5,5 bar

### TYPE / UTFÖRANDE

#### Fitting tools & joint cleaner Nippel verktyg & nippelrensare

#### PART NO / ART.NR.

- 1 339841
- 2 B315790
- 3 B315791

#### DATA

1 The joint cleaner is perfect for unplugging clogged grease fittings / Nippelrensare är det idealiska verktyget för att öppna igensatta smörjnipplor.

2 All in one tool to extract broken fittings with 1/4" x 28 thread / Komplet verktyg för demontering av trasiga nipplor med 1/4" x 28 gänga

3 All in one tool to extract broken fittings with 1/8" thread / Komplet verktyg för demontering av trasiga nipplor med 1/8" gänga

#### PACKAGING / FÖRPACKNING

Carton box / kartong

- 1 27 x 8 x 6 cm - 0,6 kg

Plastic bag / plastpåse

- 2 0,08 kg
- 3 0,08 kg

# ED-SERIES DIAPHRAGM PUMPS / MEMBRANPUMPAR ED-SERIE

## THE NEW ED200

- HIGHER EFFICIENCY. Maximum fluid flow with minimum air consumption.
- INCREASED RELIABILITY. No stall, non icing, reliable start up and longer air valve and diaphragm life.
- EASY SERVICING. Exclusive central flow design allows fast servicing of diaphragms and air motor without dismantling it from the fluid line.

## DEN NYA ED200

- HÖGRE EFFEKTIVITET. Maximalt vätskeflöde med minsta möjliga luftförbrukning.
- MAXIMAL MÅNGSIDIGHET. Flyttbara inlopps- och utloppsanslutningar erbjuder flera monteringsalternativ och olika materialval ger maximal vätskekompatibilitet.
- Enkel service. Unik central flödesdesign möjliggör snabb service av membran och luftmotor utan demontering ifrån vätskeledningen.

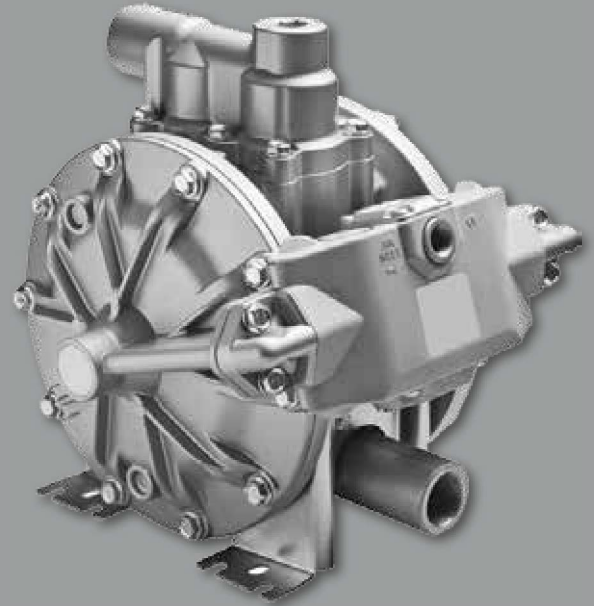

## NEW DESIGN

- New check valve design.
- Improved air motor.
- Top and lower fluid manifolds.
- Orientable ports.
- Long-life one-piece diaphragms.

## SIMPLE BUT ADVANCED

- Few parts thanks to unique design.
- Pumps up to 4mm particles in the fluid.
- Exceptional self priming, up to 8 m.
- Easy to install and fast maintenance, all wear parts can be replaced without disconnecting the pump.
- Ideal for In-line installation.

## APPLICATIONS

ED-Series Diaphragm Pumps are compatible with a wide range of fluids:

- Oil Products
- Diesel
- AdBlue® / DEF
- Degreasers
- Solvents
- Chemicals
- Abrasive fluids

ED-Series can be used in all kinds of industries.



## NY DESIGN

- Ny backventil-design.
- Förbättrad luftmotor.
- Anslutning på toppen och i botten.
- Flyttbara anslutningar.
- Långlivade one-piece membran.

## ENKEL MEN AVANCERAD

- Mycket få delar tack vare unik design.
- Kan pumpa upp till 4mm partiklar.
- Hög sugkapacitet, upp till 8 m.
- Enkel att montera och underhålla, alla slitdelar kan bytas utan att demontera pumpen.
- Utmärkt för in-line montage.

## ANVÄNDNINGS- OMRÅDEN

ED-serien membranpumpar är kompatibla med många olika vätskor:

- Oljeprodukter
- Diesel
- AdBlue® / DEF
- Avfettningsmedel
- Lösningsmedel
- Kemikalier
- Slitande vätskor

ED-serien passar att användas i en mängd olika branscher.

# ED-SERIES DIAPHRAGM PUMPS / MEMBRANPUMPAR

## ED20 COMPOSITE - MAX 20L/MIN - MAX AIR PRESSURE 0,7 MPA



- Pumps up to 3mm solids in the fluid.
- For selecting the most suitable pump, please check: [www.eurolube.com/chemcomp/](http://www.eurolube.com/chemcomp/)



- Pumpar upp till 3mm partiklar i vätskan.
- För val av rätt pump, besök: [www.eurolube.com/chemcomp/](http://www.eurolube.com/chemcomp/)

PART NO ART.NR	CONNECTION IN-OUT	PUMP BODY PUMPKROPP	SEALS TÄTNINGAR	CHECK VALVE BACKVENTIL	DIAPHRAGM MEMBRAN	MAX TEMP	PACKAGING FÖRPACKNING	WEIGHT VIKT
11740	1/4"	Polypropylene	Viton	Acetal	Hytrel	+80°C	22x22x22 cm	3,0 kg

## ED30 COMPOSITE - MAX 38L/MIN - MAX AIR PRESSURE 0,7 MPA



- Two base models, standard and mix. Standard with 1/2" In-Out. Mix with 2x3/8" connections on the suction side. Mix easily two different fluids 50/50.
- Pumps up to 3mm solids in the fluid.
- For selecting the most suitable pump, please check: [www.eurolube.com/chemcomp/](http://www.eurolube.com/chemcomp/)



- Två basmodeller, standard och mix. Standard med 1/2" anslutning In-Ut. Mix med 2st x 3/8" anslutningar på sugsidan. Blandar enkelt 2 olika vätskor 50/50.
- Pumpar upp till 3mm partiklar i vätskan.
- För val av rätt pump, besök: [www.eurolube.com/chemcomp/](http://www.eurolube.com/chemcomp/)

PART NO ART.NR	CONNECTION IN-OUT	PUMP BODY PUMPKROPP	SEALS TÄTNINGAR	CHECK VALVE BACKVENTIL	DIAPHRAGM MEMBRAN	MAX TEMP	PACKAGING FÖRPACKNING	WEIGHT VIKT
11742	1/2"	Polypropylene	Viton	Acetal	Hytrel	+80°C	22x22x22 cm	3,0 kg
11743	2x3/8" - 1/2"	Polypropylene	Viton	Acetal	Hytrel	+80°C	22x22x22 cm	3,0 kg

## ED50 ALUMINIUM - MAX 50L/MIN - MAX AIR PRESSURE 0,7 MPA



- Two base models, standard and mix. Standard with 1/2" In-Out. Mix with 2x3/8" connections on the suction side. Mix easily two different fluids 50/50.
- Pumps up to 3mm solids in the fluid.
- For selecting the most suitable pump, please check: [www.eurolube.com/chemcomp/](http://www.eurolube.com/chemcomp/)



- Två basmodeller, standard och mix. Standard med 1/2" anslutning In-Ut. Mix med 2st x 3/8" anslutningar på sugsidan. Blandar enkelt 2 olika vätskor 50/50.
- Pumpar upp till 3mm partiklar i vätskan.
- För val av rätt pump, besök: [www.eurolube.com/chemcomp/](http://www.eurolube.com/chemcomp/)

PART NO ART.NR	CONNECTION IN-OUT	PUMP BODY PUMPKROPP	SEALS TÄTNINGAR	CHECK VALVE BACKVENTIL	DIAPHRAGM MEMBRAN	MAX TEMP	PACKAGING FÖRPACKNING	WEIGHT VIKT
11720	1/2" - 1/2"	Aluminium	NBR	Acetal	Hytrel	+80°C	22x22x22 cm	3,8 kg
11721	1/2" - 1/2"	Nickel coated Al	Viton	Acetal	Hytrel	+80°C	22x22x22 cm	3,8 kg
11722	1/2" - 1/2"	Nickel coated Al	PTFE	PTFE	PTFE	+100°C	22x22x22 cm	3,8 kg
<b>ED50 MIX</b>								
11725	2x3/8" - 1/2"	Nickel coated Al	Viton	Acetal	Hytrel	+80°C	22x22x22 cm	3,8 kg
11726	2x3/8" - 1/2"	Nickel coated Al	PTFE	PTFE	PTFE	+100°C	22x22x22 cm	3,8 kg

# ED-SERIES DIAPHRAGM PUMPS / MEMBRANPUMPAR

## ED50 COMPOSITE - MAX 50L/MIN - MAX AIR PRESSURE 0,7 MPA



- Two base models, standard and mix. Standard with 1/2" In-Out. Mix with 2x3/8" connections on the suction side. Mix easily two different fluids 50/50.
- Pumps up to 3mm solids in the fluid.
- For selecting the most suitable pump, please check: [www.eurolube.com/chemcomp/](http://www.eurolube.com/chemcomp/)



- Två basmodeller, standard och mix. Standard med 1/2" anslutning In-Ut. Mix med 2st x 3/8" anslutningar på sugsidan. Blandar enkelt 2 olika vätskor 50/50.
- Pumpar upp till 3mm partiklar i vätskan.
- För val av rätt pump, besök: [www.eurolube.com/chemcomp/](http://www.eurolube.com/chemcomp/)

PART NO ART.NR	CONNECTION IN-OUT	PUMP BODY PUMPKROPP	SEALS TÄTNINGAR	CHECK VALVE BACKVENTIL	DIAPHRAGM MEMBRAN	MAX TEMP	PACKAGING FÖRPACKNING	WEIGHT VIKT
11730	1/2" - 1/2"	Acetal	Viton	Acetal	Hytrel	+80°C	22x22x22 cm	3,3 kg
11731	1/2" - 1/2"	Polypropylene	Viton	PTFE	Hytrel	+70°C	22x22x22 cm	3,3 kg
11732	1/2" - 1/2"	Polypropylene	PTFE	PTFE	PTFE	+70°C	22x22x22 cm	3,3 kg
11733	1/2" - 1/2"	Acetal	PTFE	PTFE	PTFE	+80°C	22x22x22 cm	3,3 kg

### ED50 MIX

11735	2x3/8" - 1/2"	Acetal	Viton	Acetal	Hytrel	+80°C	22x22x22 cm	3,3 kg
11736	2x3/8" - 1/2"	Polypropylene	PTFE	PTFE	PTFE	+70°C	22x22x22 cm	3,3 kg
11737	2x3/8" - 1/2"	Acetal	PTFE	PTFE	PTFE	+80°C	22x22x22 cm	3,3 kg
11738	2x3/8" - 1/2"	Polypropylene	Viton	PTFE	Hytrel	+70°C	22x22x22 cm	3,3 kg

## ED50 ATEX - MAX 50L/MIN - MAX AIR PRESSURE 0,7 MPA



- We offer explosion proof pumps, according to the ATEX directive.
- Our pumps are manufactured according to the following directives: EN-809:1999+A1, EN 13463-1 and EN 1127-1.
- ATEX reference number: LOM 10ATEX0105X
- For selecting the most suitable pump, please check: [www.eurolube.com/chemcomp/](http://www.eurolube.com/chemcomp/)



- Skall du pumpa explosionsfarliga blandningar erbjuder vi ATEX klassade pumpar.
- Våra pumpar är tillverkade enligt följande direktiv: EN-809:1999+A1, EN 13463-1 och EN 1127-1.
- ATEX referensnummer: LOM 10ATEX0105X
- För val av rätt pump, besök: [www.eurolube.com/chemcomp/](http://www.eurolube.com/chemcomp/)

PART NO ART.NR	CONNECTION IN-OUT	PUMP BODY PUMPKROPP	SEALS TÄTNINGAR	CHECK VALVE BACKVENTIL	DIAPHRAGM MEMBRAN	MAX TEMP	PACKAGING FÖRPACKNING	WEIGHT VIKT
11755	1/2" - 1/2"	Conductive Acetal Ledande Acetal	Viton	PTFE	PTFE	+80°C	22x22x22 cm	3,3 kg
11751	1/2" - 1/2"	Conductive Acetal Ledande Acetal	Viton	Acetal	Hytrel	+80°C	22x22x22 cm	3,3 kg

## ED100 ALUMINIUM & COMPOSITE - MAX 100L/MIN - MAX AIR PRESSURE 0,7 MPA



- Two regular models and one ATEX approved.
- Pump body with aluminium, NBR Seals, ideal for oil, coolant and other petroleum products, etc.
- Pump body with polypropylene, diaphragm hytrel, good chemical resistance.
- Pumps up to 4mm solids in the fluid.
- For selecting the most suitable pump, please check: [www.eurolube.com/chemcomp/](http://www.eurolube.com/chemcomp/)



- Två vanliga modeller och en ATEX-godkänd.
- Pumpkropp i aluminium med packningar i nitril är utmärkt för olja och petroleumprodukter
- Pumpkropp i polypropylene med membran i hytrel, hög kemikaliebeständighet.
- Pumpar upp till 4mm partiklar i vätskan.
- För val av rätt pump, besök: [www.eurolube.com/chemcomp/](http://www.eurolube.com/chemcomp/)

PART NO ART.NR	CONNECTION IN-OUT	PUMP BODY PUMPKROPP	SEALS TÄTNINGAR	CHECK VALVE BACKVENTIL	DIAPHRAGM MEMBRAN	MAX TEMP	PACKAGING FÖRPACKNING	WEIGHT VIKT
11760	1" - 1"	Aluminium	NBR	Hytrel	Hytrel	+80°C	28x28x28 cm	7,5 kg
11770	1" - 1"	Polypropylen	Viton	Hytrel	Hytrel	+70°C	28x28x28 cm	6,4 kg

# ED-SERIES DIAPHRAGM PUMPS / MEMBRANPUMPAR

## ED200 ALUMINIUM & COMPOSITE - MAX 200L/MIN - MAX AIR PRESSURE 0,7 MPA



- Pump body with aluminium, NBR Seals, ideal for oil, coolant and other petroleum products, etc.
- Pump body with polypropylene, diaphragm hytrel, good chemical resistance.
- Pumps up to 4mm solids in the fluid.
- For selecting the most suitable pump, please check: [www.eurolube.com/chemcomp/](http://www.eurolube.com/chemcomp/)



- Pumpkropp i aluminium med packningar i nitril är utmärkt för olja och petroleumprodukter
- Pumpkropp i polypropylene med membran i hytrel, hög kemikaliebeständighet.
- Pumpar upp till 4mm partiklar i vätskan.
- För val av rätt pump, besök: [www.eurolube.com/chemcomp/](http://www.eurolube.com/chemcomp/)

PART NO ART.NR	CONNECTION IN-OUT	PUMP BODY PUMPKROPP	SEALS TÄTNINGAR	CHECK VALVE BACKVENTIL	DIAPHRAGM MEMBRAN	MAX TEMP	PACKAGING FÖRPACKNING	WEIGHT VIKT
11745	1" - 1"	Aluminium	NBR	Hytrel	Hytrel	+80°C	28x28x28 cm	7,5 kg
11746	1" - 1"	Polypropylen	Viton	Hytrel	Hytrel	+70°C	28x28x28 cm	6,4 kg

## ED250 ALUMINIUM - MAX 250L/MIN - MAX AIR PRESSURE 0,7 MPA

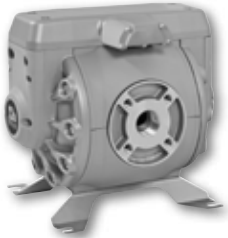

- Pump body with aluminium and various seals
- Pumps up to 6mm solids in the fluid.
- For selecting the most suitable pump, please check: [www.eurolube.com/chemcomp/](http://www.eurolube.com/chemcomp/)



- Pumpkropp i aluminium med packningar i flera olika material.
- Pumpar upp till 6mm partiklar i vätskan.
- För val av rätt pump, besök: [www.eurolube.com/chemcomp/](http://www.eurolube.com/chemcomp/)

PART NO ART.NR	CONNECTION IN-OUT	PUMP BODY PUMPKROPP	SEALS TÄTNINGAR	CHECK VALVE BACKVENTIL	DIAPHRAGM MEMBRAN	MAX TEMP	PACKAGING FÖRPACKNING	WEIGHT VIKT
11771	1-1/2" - 1-1/2"	Aluminium	NBR, SS	Acetal	Hytrel	+80°C	42x28x34 cm	20 kg

## ACCESSORIES



PART NO ART.NR	DESCRIPTION	BESKRIVNING
11790	Rubberized magnetic feet For mounting the pump on steel drums or tanks	Gummerade magnetfötter För montering av pumpen på ståltankar eller fat



## **WASTE OIL EQUIPMENT / SPILLOLJEUTRUSTNING**

**AUTOVAC EXTRACTION PUMPS  
AUTOVAC TÖMNINGSPUMPAR**

**66**

**MOBILE DRAINERS WITH BOWL  
MOBILA OLJETÖMMARE MED SKÅL**

**67-68**

**LOW PROFILE AND PIT DRAINERS  
OLJETÖMMARE FÖR GROP OCH GOLV**

**69-73**

# WASTE OIL ARM FOR PITS / SPILLOLJEARM FÖR GROP

## APPLICATIONS / ANVÄNDINGSOMRÅDEN

### 🇬🇧 CLEAN, FAST & EFFICIENT OIL CHANGE IN PITS

WE OFFER THE SOLUTION THAT CAN HANDLE LARGE VOLUMES OF USED OIL OR ANTI FREEZE, DIRECT FROM THE ENGINE TO THE STORAGE TANK.

### 🇸🇪 KLADDFRIA, SNABBA OCH EFFEKTIVA OLJEBYTEN I GROPAR

VI ERBJUDER LÖSNINGEN SOM HANTERAR STORA VOLYMER AV SPILLOLJA OCH SPILLGLYKOL, DIREKT FRÅN MOTORN TILL LAGRINGSTANK.

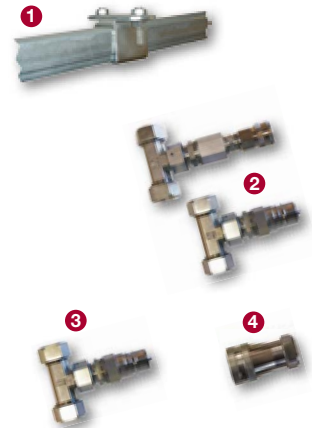

#### TYPE / UTFÖRANDE

Variable waste oil arm for pits  
Åkbar spilloljearm grop

#### PART NO / ART.NR.

317-60

#### DATA

- Our unique variable waste oil arm 317-60, is an ideal solution for fast and efficient oil change in pits, for large trucks and buses. The used oil is pumped directly to the storage tank.
- One unit covers up to 6m working range in a pit.
- Warning! Do not use with inflammable or corrosive fluids.

#### Max air pressure / max lufttryck

1,0 MPa (150 psi)

#### Includes / ingår

- 30 l bowl / skål
- 5:1 Pump 15731
- Large strainer / stort filter
- 2 m air & oil hose/ 2 m luft och oljeslang
- Controls for pump speed and up/down movement mounted on the arm close to the operator / reglage för pumphastighet och upp- och nedrörelse av skålen sitter lättillgängligt på armen

#### PACKAGING / FÖRPACKNING

Carton box / kartong

120 x 80 x 60 cm - 45 kg

#### TYPE / UTFÖRANDE

Assembly kits for 317-60  
Montagekits för 317-60

#### PART NO / ART.NR.

- 1 317-61
- 2 317-62
- 3 317-63
- 4 3315098

#### DATA

- 1 **Rail kit / skensats**
  - 4 m rail / skena
  - 2 brackets / fästen
  - 1 joining piece / skarvstycke
- 2 **Air/Oil connection kit / Anslutningssats luft, olja.**
  - T-joint ø22 with air coupler/ T-stycke ø22 med luftkoppling
  - T-joint ø22 with oil coupler T-stycke ø22 med oljekoppling
- 3 **Anti Freeze connection kit / Anslutningssats kylarvätska**
  - T-joint ø22 with male coupler T-stycke ø22 med honkoppling
- 4 **Anti Freeze connector / Anslutning kylarvätska**
  - Female connector, replaces connector on 317-60 / honkoppling, ersätts på 317-60



#### PACKAGING / FÖRPACKNING

Carton box / kartong

- 1 400 x 10 x 10 cm - 11,5 kg
- 2 20 x 9 x 11 cm - 1,7 kg
- 3 15 x 5 x 11 cm - 1,3 kg
- 4 15 x 5 x 11 cm - 0,5 kg

# AUTOVAC : WASTE OIL HANDLING / SPILLOLJEHANTERING

## APPLICATIONS / ANVÄNDNINGSSOMRÅDEN

- 
 • Eurolube introduces an efficient and reliable extraction pump for oil & diesel, maximum vacuum, up to 95%
- Whether you need to move oil or diesel from engines or tanks, Autovac is ideal within automotive, industry or marine sectors.
- Warning! Do not use with inflammable or corrosive fluids.
- 
 • Vi introducerar en effektiv och tillförlitlig tömningspump för olja och diesel, maximalt vakuuum, upp till 95%
- När ni behöver flytta olja från motorer eller tankar, Autovac är den idealiska lösningen inom fordonservice, industri eller marint bruk.
- Varning! Får ej användas till explosiv eller korrosiv vätska.

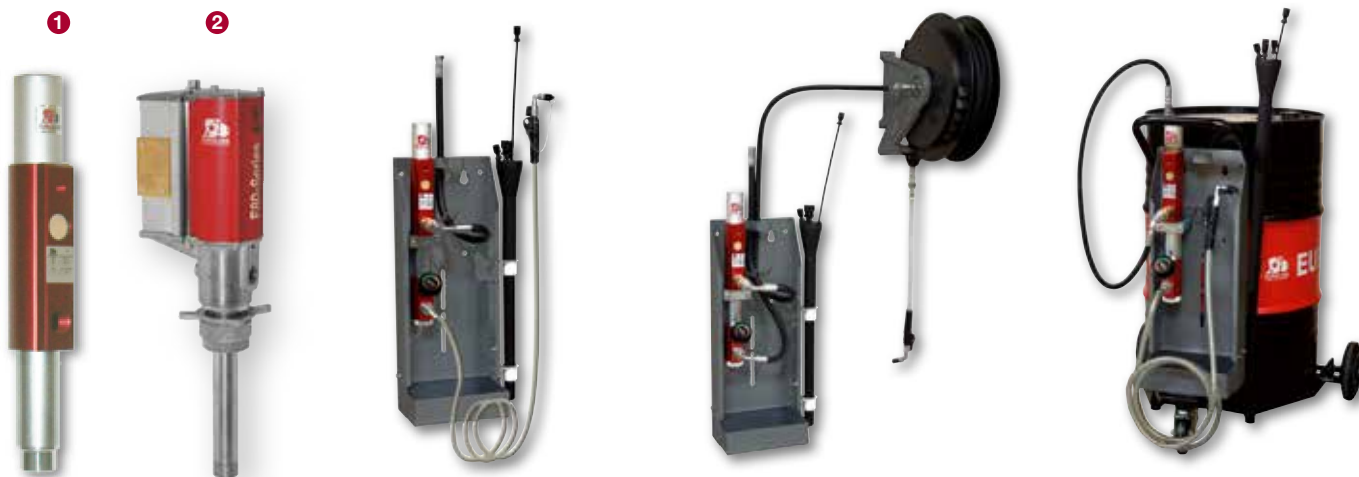

TYPE / UTFÖRANDE	TYPE / UTFÖRANDE	TYPE / UTFÖRANDE	TYPE / UTFÖRANDE
<b>Extraction pump Tömningspump</b>	<b>Autovac 55 extraction pump Autovac 55 tömningspump</b>	<b>Autovac 56 extraction pump Autovac 56 tömningspump</b>	<b>Autovac 57 extraction pump Autovac 57 tömningspump</b>
<b>PART NO / ART.NR.</b>	<b>PART NO / ART.NR.</b>	<b>PART NO / ART.NR.</b>	<b>PART NO / ART.NR.</b>
<b>1</b> C11745 <b>2</b> 15732	317-55	317-56	317-57
<b>DATA</b>	<b>DATA</b>	<b>DATA</b>	<b>DATA</b>
<b>Max air pressure / max lufttryck</b> <b>1</b> 0,7 MPa (105 psi) <b>2</b> 1,0 MPa (150 psi) <b>Min air pressure / min lufttryck</b> <b>1</b> 0,3 MPa (45 psi) <b>Air inlet / luftanslutning</b> <b>1</b> 1/4" BSP (F / Inv.) <b>2</b> 1/4" BSP (F / Inv.) <b>Outlet / utlopp</b> <b>1</b> 3/4" BSP (F / Inv.) <b>2</b> 3/4" BSP (F / Inv.) <b>Inlet / inlopp</b> <b>1</b> 1" BSP (F / Inv.) <b>2</b> 1" BSP (F / Inv.) <b>Pump tube / pumprör</b> <b>1</b> ø 52 mm L = 180 mm <b>2</b> ø 50 mm L = 230 mm <b>Capacity / kapacitet</b> <b>1</b> Max 15 l/min <b>2</b> Max 38 l/min	<b>Max air pressure / max lufttryck</b> 0,7 MPa (105 psi) <b>Includes / ingår</b> <ul style="list-style-type: none"> <li>• Extraction pump C11745</li> <li>• Drip tray / droppskål</li> <li>• Suction filter / sugfilter</li> <li>• Vacuum meter / vakuummätare</li> <li>• Suction hose / sugslang L = 3 m x 1/2"</li> <li>• Probe kit / sugsonder</li> <li>• Outlet hose / utloppsslang L = 1,7 m x 1/2"</li> </ul> Model 317-55 is for one work bay / modell 317-55 är avsedd för en arbetsplats.	<b>Max air pressure / max lufttryck</b> 0,7 MPa (105 psi) <b>Includes / ingår</b> <ul style="list-style-type: none"> <li>• Extraction pump C11745</li> <li>• Drip tray / droppskål</li> <li>• Suction filter / sugfilter</li> <li>• Vacuum meter / vakuummätare</li> <li>• Hose reel / slanguprullare</li> <li>• Probe kit / sugsonder</li> <li>• Outlet hose / utloppsslang L = 1,7 m x 1/2"</li> </ul> Model 317-56 can cover up to 3 work bays / modell 317-56 kan nå upp till tre arbetsplatser.	<b>Max air pressure / max lufttryck</b> 0,7 MPa (105 psi) <b>Includes / ingår</b> <ul style="list-style-type: none"> <li>• Extraction pump C11745</li> <li>• Drip tray / droppskål</li> <li>• Suction filter / sugfilter</li> <li>• Vacuum meter / vakuummätare</li> <li>• Suction hose / sugslang L = 3 m x 1/2"</li> <li>• Probe kit / sugsonder</li> <li>• Outlet hose / utloppsslang L = 1,7 x 1/2"</li> <li>• Trolley / fatvagn</li> </ul> Dual function, suck the fluid direct from the tank to the drum, return the fluid from the drum to the tank / Dubbel funktion, suger vätskan direkt från tank till fat, kan återföras från fat till tank.
<b>PACKAGING / FÖRPACKNING</b>	<b>PACKAGING / FÖRPACKNING</b>	<b>PACKAGING / FÖRPACKNING</b>	<b>PACKAGING / FÖRPACKNING</b>
<b>Carton box / kartong</b> <b>1</b> 67 x 9 x 8 cm - 3,3 kg <b>2</b> 77 x 16 x 10 cm - 5,5 kg	<b>Carton box / kartong</b> 120 x 29 x 20 cm - 16 kg	<b>Carton box / kartong</b> 70 x 45 x 57 cm - 29 kg	<b>Carton box / kartong</b> 96 x 86 x 28 cm - 32 kg

# WASTE OIL EQUIPMENT / SPILLOLJEUTRUSTNING

## APPLICATIONS / ANVÄNDNINGSSOMRÅDEN

- Mobile waste oil drainers used for gravity and suction collection of motor oil and gear oil. The drainers can be used under lifts or inside pits.
- Warning! Do not use with inflammable or corrosive fluids.



- Mobila spilloljeaggregat för rationell uppsamling oljor från alla typer av fordon. Aggregaten kan med fördel användas under lyftar eller i smörjgropar.
- Varning! Får ej användas till explosiva eller korrosiva vätskor.



TYPE / UTFÖRANDE	TYPE / UTFÖRANDE	TYPE / UTFÖRANDE	TYPE / UTFÖRANDE
<b>25 l Oil drainer</b> <b>25 l Oljetömmare</b>	<b>Std 70 oil drainer</b> <b>Std 70 oljetömmare</b>	<b>Combi 70 l oil drainer</b> <b>Kombi 70 l oljetömmare</b>	<b>Deluxe 70 l oil drainer</b> <b>Deluxe 70 l oljetömmare</b>
<b>PART NO / ART.NR.</b>	<b>PART NO / ART.NR.</b>	<b>PART NO / ART.NR.</b>	<b>PART NO / ART.NR.</b>
318-45	1 318-65 2 318-66	1 318-64 2 318-67	1 318-63 2 318-68
<b>DATA</b>	<b>DATA</b>	<b>DATA</b>	<b>DATA</b>
<p><b>Includes / ingår</b></p> <ul style="list-style-type: none"> <li>• Vacuum pump / vakuumpump</li> <li>• 2 m suction hose / sugslang</li> <li>• Probe kit / sugsonder</li> </ul> <p>Ideal use with boats, movers, tractors, cars etc. / idealisk för båtar, traktorer, bilar, trädgårdsmaskiner mm.</p>	<p><b>Includes / ingår</b></p> <ul style="list-style-type: none"> <li>• 20 l telescopic bowl / teleskopisk skål</li> <li>• Safety and breathing valve / säkerhetsventil</li> </ul> <p>1 Discharge by pressure max 0,5 bar, via 2 m discharge hose / tank tömmed med tryck, max 0,5 bar, via en 2 m slang</p> <p><i>Conversion kit for emptying by pump kit 317-44 / ombyggnadssats för tömning med pumpkit 317-44</i> Part No / Art.Nr: 3188588</p> <p>2 Discharge by pump kit 317-44, see page 66 / tank tömmed med pump 317-44, se sida 66.</p>	<p><b>Includes / ingår</b></p> <ul style="list-style-type: none"> <li>• 20 l telescopic bowl / teleskopisk skål</li> <li>• Safety and breathing valve / säkerhetsventil</li> <li>• Vacuum pump / vakuumpump</li> <li>• Probe kit / sugsonder</li> </ul> <p>1 Discharge by pressure max 0,5 bar, via 2 m discharge hose / tank tömmed med tryck, max 0,5 bar, via en 2 m slang.</p> <p><i>Conversion kit for emptying by pump kit 317-44 / ombyggnadssats för tömning med pumpkit 317-44</i> Part No / Art.Nr: 3188588</p> <p>2 Discharge by pump kit 317-44, see page 66 / tank tömmed med pump 317-44, se sida 66.</p>	<p><b>Includes / ingår</b></p> <ul style="list-style-type: none"> <li>• 20 l telescopic bowl / teleskopisk skål</li> <li>• Safety and breathing valve / säkerhetsventil</li> <li>• Vacuum pump / vakuumpump</li> <li>• Probe kit / sugsonder</li> <li>• 8 l inspection tank / inspektionstank</li> </ul> <p>1 Discharge by pressure max 0,5 bar, via a 2 m discharge hose / tank tömmed med tryck, max 0,5 bar, via en 2 m slang</p> <p><i>Conversion kit for emptying by pump kit 317-44 / ombyggnadssats för tömning med pumpkit 317-44</i> Part No / Art.Nr: 3188588</p> <p>2 Discharge by pump kit 317-44, see page 66 / tank tömmed med pump 317-44, se sida 66.</p>
<b>PACKAGING / FÖRPACKNING</b>	<b>PACKAGING / FÖRPACKNING</b>	<b>PACKAGING / FÖRPACKNING</b>	<b>PACKAGING / FÖRPACKNING</b>
Carton box / kartong 32 x 35 x 74 cm - 14,4 kg	Carton box / kartong 1 48 x 50 x 81 cm - 30,0 kg 2 48 x 50 x 81 cm - 31,0 kg	Carton box / kartong 1 48 x 50 x 81 cm - 33,0 kg 2 48 x 50 x 81 cm - 32,7 kg	Carton box / kartong 1 48 x 50 x 107 cm - 36,0 kg 2 48 x 50 x 107 cm - 36,0 kg

# WASTE OIL EQUIPMENT / SPILLOLJEUTRUSTNING

## APPLICATIONS / ANVÄNDNINGSSOMRÅDEN

-  • Mobile waste oil drainers used for gravity and suction collection of motor oil and gear oil. The drainers can be used under lifts or inside pits.
  - Unique oversized extension and large tool tray on top of the tank improves the work space. Design and performance top of the line.
  - Warning! Do not use with inflammable or corrosive fluids.
-  • Mobila spilloljeaggregat för rationell uppsamling oljor från alla typer av fordon. Aggregaten kan med fördel användas under lyftar eller i smörjgropar.
  - Unik uppsamlingssträtt och fack för verktyg mm. på tankens översida, nyheter som avsevärt förbättrar arbetsmiljön. Design och prestanda på högsta nivå.
  - Varning! Får ej användas till explosiva eller korrosiva vätskor.



TYPE / UTFÖRANDE	TYPE / UTFÖRANDE	TYPE / UTFÖRANDE	TYPE / UTFÖRANDE
<b>Evacuation pump kit Tömningspump</b>	<b>Standard 100 l oil drainer Standard 100 l oljetömmare</b>	<b>Combi 100 l oil drainer Kombi 100 l oljetömmare</b>	<b>Deluxe 100 l oil drainer Deluxe 100 l oljetömmare</b>
<b>PART NO / ART.NR.</b>	<b>PART NO / ART.NR.</b>	<b>PART NO / ART.NR.</b>	<b>PART NO / ART.NR.</b>
<ul style="list-style-type: none"> <li>1 317-44</li> <li>2 317-44SP</li> </ul>	<ul style="list-style-type: none"> <li>1 318-80</li> <li>2 318-85</li> </ul>	<ul style="list-style-type: none"> <li>1 318-81</li> <li>2 318-86</li> </ul>	<ul style="list-style-type: none"> <li>1 318-82</li> <li>2 318-87</li> </ul>
<b>DATA</b>	<b>DATA</b>	<b>DATA</b>	<b>DATA</b>
<p><b>Max air pressure / max lufftryck</b> 1,0 MPa (150 psi)</p> <p><b>Includes / ingår</b></p> <ul style="list-style-type: none"> <li>1 1:1 Suction pump / tömningspump</li> <li>2 5:1 Suction pump / tömningspump</li> </ul> <ul style="list-style-type: none"> <li>• Quick coupling / snabbkoppling</li> <li>• Filter regulator</li> <li>• Air line hose / luftslang</li> <li>• Outlet hose / utloppsslang</li> <li>• Suction hose / sugslang L = 2 m x 1"</li> <li>• Suction filter / sugfilter</li> <li>• 3/4" Ball valve / kulventil</li> <li>• Adapters / adaptrar</li> </ul>	<p><b>Includes / ingår</b></p> <ul style="list-style-type: none"> <li>• 20 l bowl with extension / assymetrisk skål</li> <li>• Safety and breathing valve / säkerhetsventil</li> </ul> <ul style="list-style-type: none"> <li>1 Discharge by pump kit 317-44 / tank tömmes med pump 317-44.</li> <li>2 Discharge by pressure max 0,5 bar, via a 2 m discharge hose / tank tömmes med tryck, max 0,5 bar, via en 2 m slang.</li> </ul> <p><i>Conversion kit for emptying by pump kit 317-44 / ombyggnadssats för tömning med pumpkit 317-44</i> Part No / Art.Nr: 3188588</p>	<p><b>Includes / ingår</b></p> <ul style="list-style-type: none"> <li>• 20 l bowl with extension / assymetrisk skål</li> <li>• Safety and breathing valve / säkerhetsventil</li> <li>• Vacuum pump / vakuumpump</li> <li>• Probe kit / sugsonder</li> </ul> <ul style="list-style-type: none"> <li>1 Discharge by pump kit 317-44 / tank tömmes med pump 317-44</li> <li>2 Discharge by pressure max 0,5 bar, via a 2 m discharge hose / tank tömmes med tryck, max 0,5 bar, via en 2 m slang.</li> </ul> <p><i>Conversion kit for emptying by pump kit 317-44 / ombyggnadssats för tömning med pumpkit 317-44</i> Part No / Art.Nr: 3188588</p>	<p><b>Includes / ingår</b></p> <ul style="list-style-type: none"> <li>• 20 l bowl with extension / assymetrisk skål</li> <li>• Safety and breathing valve / säkerhetsventil</li> <li>• Vacuum pump / vakuumpump</li> <li>• Probe kit / sugsonder</li> <li>• 8 l inspection tank / inspektionstank</li> </ul> <ul style="list-style-type: none"> <li>1 Discharge by pump kit 317-44 / tank tömmes med pump 317-44</li> <li>2 Discharge by pressure max 0,5 bar, via a 2 m discharge hose / tank tömmes med tryck, max 0,5 bar, via en 2 m slang.</li> </ul> <p><i>Conversion kit for emptying by pump kit 317-44 / ombyggnadssats för tömning med pumpkit 317-44</i> Part No / Art.Nr: 3188588</p>
<b>PACKAGING / FÖRPACKNING</b>	<b>PACKAGING / FÖRPACKNING</b>	<b>PACKAGING / FÖRPACKNING</b>	<b>PACKAGING / FÖRPACKNING</b>
<p><b>Carton box / kartong</b> 136 x 23 x 13 cm - 11,0 kg</p>	<p><b>Carton box / kartong</b></p> <ul style="list-style-type: none"> <li>1 box a) 50 x 55 x 94 cm - 43,0 kg box b) 62 x 27 x 65 cm</li> <li>2 box a) 50 x 55 x 94 cm - 40,2 kg box b) 62 x 27 x 65 cm</li> </ul>	<p><b>Carton box / kartong</b></p> <ul style="list-style-type: none"> <li>1 box a) 50 x 55 x 94 cm - 46,0 kg box b) 62 x 27 x 65 cm</li> <li>2 box a) 50 x 55 x 94 cm - 42,5 kg box b) 62 x 27 x 65 cm</li> </ul>	<p><b>Carton box / kartong</b></p> <ul style="list-style-type: none"> <li>box a) 50 x 55 x 94 cm</li> <li>box b) 62 x 27 x 65 cm</li> <li>box c) 26 x 26 x 52 cm</li> <li>1 49,0 kg 2 46,0 kg</li> </ul>

# WASTE OIL EQUIPMENT / SPILLOLJEUTRUSTNING

## APPLICATIONS / ANVÄNDINGSOMRÅDEN

- Waste oil drainers used for gravity collection of motor oil and gear oil. The drainers are for use inside pits and for construction equipment.
- Warning! Do not use with inflammable or corrosive fluids.

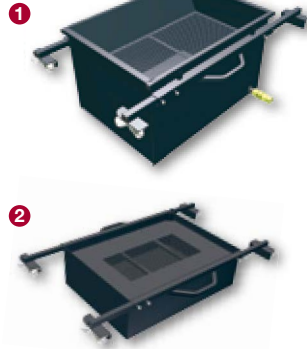

- Spilloljeaggregat för rationell uppsamling av oljor från alla typer av fordon. Aggregat för användning i smörjgropar och entreprenadmaskiner.
- Varning! Får ej användas till explosiva eller korrosiva vätskor.



TYPE / UTFÖRANDE	TYPE / UTFÖRANDE	TYPE / UTFÖRANDE	TYPE / UTFÖRANDE
<b>Evacuation pump kit</b> <b>Tömningspump</b>	<b>Waste oil collector pits</b> <b>Spilloljetömmare grop</b>	<b>Low profile drainer</b> <b>Låg spilloljevagn</b>	<b>Accessories</b> <b>Tillbehör</b>
<b>PART NO / ART.NR.</b>	<b>PART NO / ART.NR.</b>	<b>PART NO / ART.NR.</b>	<b>PART NO / ART.NR.</b>
317-47	<ul style="list-style-type: none"> <li>1 0949-160</li> <li>2 0949-100</li> </ul>	<ul style="list-style-type: none"> <li>1 0951-500</li> <li>2 0951-100</li> </ul>	<ul style="list-style-type: none"> <li>1 318-30</li> <li>2 16791</li> </ul>
<b>DATA</b>	<b>DATA</b>	<b>DATA</b>	<b>DATA</b>
<p><b>Max air pressure / max lufttryck</b> 0,7 MPa (100 psi)</p> <p><b>Includes / ingår</b></p> <ul style="list-style-type: none"> <li>• Diaphragm pump 11760 / membranpump 11760</li> <li>• Quick coupling / snabbkoppling</li> <li>• Filter regulator</li> <li>• Air line hose / luftslang</li> <li>• Outlet hose / utloppsslang</li> <li>• Suction hose / sugslang L = 2 m x 1"</li> <li>• 3/4" Ball valve / kulventil</li> <li>• Adapters / adaptrar</li> </ul>	<ul style="list-style-type: none"> <li>1 95 l tank.</li> <li>2 65 l tank.</li> </ul> <ul style="list-style-type: none"> <li>• Discharge by pump kit 317-47, / tömmer med pump 317-47</li> <li>• Spans pit width of 750-1250 mm Justerbara armar 750-1250mm</li> </ul>	<ul style="list-style-type: none"> <li>1 95 l tank. Discharge Pump included / tömningspump ingår</li> <li>2 95L tank.</li> </ul>	<ul style="list-style-type: none"> <li>1 20 l bowl for drum / 20 l bowl för fat</li> </ul> <p><b>Connection / anslutning</b> 2" BSP (F / Inv.)</p> <ul style="list-style-type: none"> <li>2 Filter pad for mobile drainers to filter out large particles and prevent splashback. / Filtermatta för mobila enheter för att filtrera bort stora partiklar och förebygga stänk.</li> </ul> <p><b>Size / storlek</b> 1200 x 400 x 30 mm</p>
<b>PACKAGING / FÖRPACKNING</b>	<b>PACKAGING / FÖRPACKNING</b>	<b>PACKAGING / FÖRPACKNING</b>	<b>PACKAGING / FÖRPACKNING</b>
Carton box / kartong 73 x 42 x 54 cm - 20,0 kg	Plastic / skyddsplast <ul style="list-style-type: none"> <li>1 80 x 72 x 22 cm - 29 kg</li> <li>2 84 x 80 x 57 cm - 39,0 kg</li> </ul>	Plastic / skyddsplast <ul style="list-style-type: none"> <li>1 150 x 80 x 23 cm - 50 kg</li> <li>2 144 x 80 x 23 cm - 46,2 kg</li> </ul>	Plastic / skyddsplast <ul style="list-style-type: none"> <li>1 73 x 42 x 42 cm - 7,5 kg</li> <li>2 120 x 40 x 3 cm - 1,5 kg</li> </ul>

# WASTE OIL EQUIPMENT / SPILLOLJEUTRUSTNING

## APPLICATIONS / ANVÄNDINGSOMRÅDEN

-  • Autovac, the environment-friendly method for evacuation of waste oil. Through a fixed installation with hose reel and probe or quick coupler, the waste oil is evacuated directly from the engine to the waste oil storage tank. Both personal contact with the waste oil and mobile units are avoided.
- Our standard waste oil collector 16795 is ideal for oil change in pits for cars and smaller trucks etc.
- Warning! Do not use with inflammable or corrosive fluids.
-  • Autovac, den miljövänliga metoden vid evakuering av spillolja. Via en fast installation med slangupprullare och sond eller snabbkoppling, tas spilloljan direkt från motorn till spilloljetanken. Både personkontakt med den miljöfarliga oljan och mobila enheter undviks.
- Vår standard spilloljearm 16795 är utmärkt för oljebyten på personbilar och mindre lastbilar mm.
- Varning! Får ej användas till explosiva eller korrosiva vätskor.

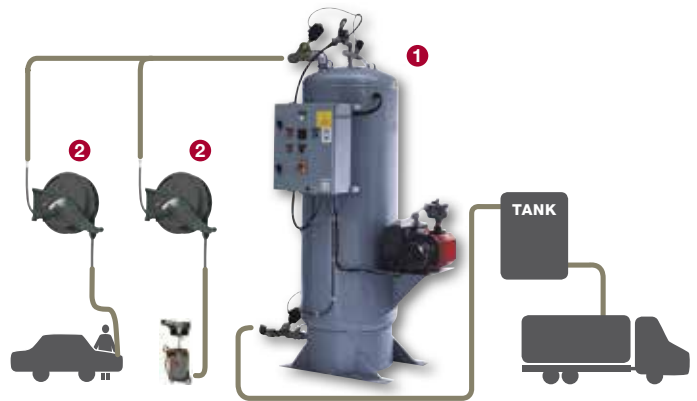

TYPE / UTFÖRANDE
<b>Discharge pump kit for pits</b> Tömningsautomat grop
PART NO / ART.NR.
317-41
DATA
<b>Max air pressure / max lufttryck</b> 0,7 MPa (100 psi)
<b>Includes / ingår</b>
<ul style="list-style-type: none"> <li>• Diaphragm pump 11760 / membranpump 11760</li> <li>• Quick coupling / snabbkoppling</li> <li>• Filter regulator</li> <li>• Air line hose / luftslang</li> <li>• Outlet hose / utloppsslang</li> <li>• Suction hose / sugslang</li> <li>• 25 l tank with float switch / 25 l tank med nivåvakt</li> <li>• Ball valve / kulventil</li> <li>• Adapters / adaptrar</li> </ul>
PACKAGING / FÖRPACKNING
<b>Carton box / kartong</b> 84 x 35 x 44 cm - 25 kg

TYPE / UTFÖRANDE
<b>Waste oil collector for pits</b> Spilloljearm grop
PART NO / ART.NR.
16795
DATA
<ul style="list-style-type: none"> <li>• 18 l bowl / skål 700 mm x 250 mm, vertically adjustable / höj och sänkbar 660 mm</li> <li>• Max swing radius / svängradie 1360 mm</li> <li>• Vertical outlet / vertikalt utlopp 1-1/2" BSP (F / Inv.)</li> <li>• The waste oil is gravity fed via a tube into our automatic emptying unit 317-41 / spilloljan självdrinner via rör till vår automatiska tömningspump 317-41</li> </ul>
PACKAGING / FÖRPACKNING
<b>Carton box / kartong</b> 71 x 26 x 108 cm - 21,5 kg

TYPE / UTFÖRANDE	
<b>Autovac – automatic system for waste oil</b> Autovac – automatiskt system för spillolja	
PART NO / ART.NR.	
<ul style="list-style-type: none"> <li>1 317-54 Autovac 500 central unit / Autovac 500 centralenhet</li> <li>2 317-48 Waste oil suction reel / Slangupprullare för spillolja</li> </ul>	
DATA	
<b>Features / egenskaper</b>	
<ul style="list-style-type: none"> <li>• Automatic drainage of the built in tank, upon completed drainage the unit reverts to stand by mode / Automatisk tömning av inbyggd tank, vid avslutad tömning återgår aggregatet till normalläge.</li> <li>• Up to 7 workstations with simultaneous use / upp till 7 stationer kan evakueras samtidigt</li> <li>• A vacuum switch that starts and stops the pump as required / en vakuum-sensor startar och stoppar pumpen automatiskt efter behov.</li> <li>• Possibility to connect an external probe for monitoring the level of the waste oil storage tank / uttag för anslutning av extern nivågivare från central spilloljetank ingår.</li> </ul>	
<ul style="list-style-type: none"> <li>1 <b>Air pressure / lufttryck</b> 0,6 MPa (90 psi)</li> <li><b>Power supply / spänning</b> 400V - 750W</li> <li><b>Vacuum level / max vakuum</b> 99%</li> <li><b>Tank volume / tankvolym</b> 500 l</li> <li><b>Noise level / ljudnivå</b> 62 dB</li> </ul>	<ul style="list-style-type: none"> <li>2 <b>Includes / ingår</b></li> <li>• Hose reel / slangrulle 6 m</li> <li>• Handle with ball valve &amp; sight tube / handtag med kulventil &amp; transparent slang</li> <li>• Probe kit / sugsonder</li> <li>• Wall bracket for probes / väggfäste för sugsonder</li> </ul>
PACKAGING / FÖRPACKNING	
<b>Carton box / kartong</b>	
<ul style="list-style-type: none"> <li>1 220 x 130 x 128 cm - 216,0 kg</li> <li>2 box a) 57 x 23 x 57 cm - 23,8 kg</li> <li>box b) 120 x 10 x 11 cm</li> </ul>	

# WASTE OIL EQUIPMENT / SPILLOLJEUTRUSTNING

## APPLICATIONS / ANVÄNDNINGSSOMRÅDEN

- A handy range of waste oil equipment for draining used oils from any vehicle.
- Eurovac is ideal for suction of floor spills such as oil, coolant etc. Empty tanks and drain pits. Minimizes use of absorbent materials.
- Warning! Do not use with inflammable or corrosive fluids.
- Lätthanterliga spilloljeutrustningar för effektiv och säker uppsamling av spilloljor från alla typer av fordon.
- Eurovac är idealisk för att suga upp spill av olja, kylarvätskor mm. Tömning av tankar och spillgropar. Minskar användet av absorberingsmedel.
- Varning! Får ej användas till explosiva eller korrosiva vätskor.

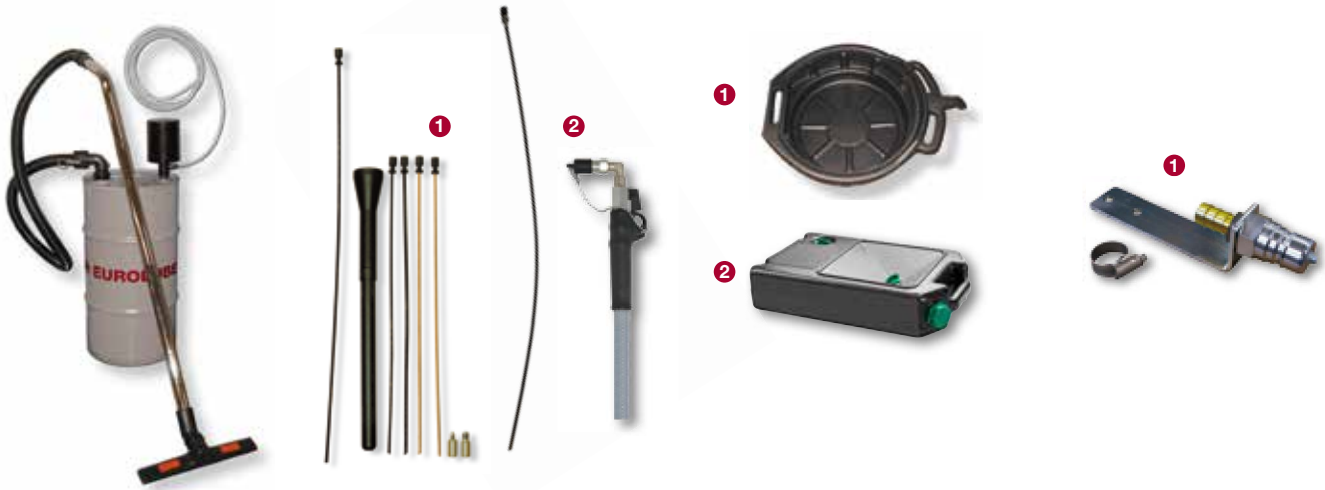



TYPE / UTFÖRANDE	TYPE / UTFÖRANDE	TYPE / UTFÖRANDE	TYPE / UTFÖRANDE
<b>Eurovac vacuum cleaner</b> Eurovac våtsug	<b>Probe kit &amp; suction handle</b> Sugsonder & sughandtag	<b>Drain / parts cleaning pans</b> Uppsamlingskärl / tvättlåda	<b>Accessories</b> Tillbehör
<b>PART NO / ART.NR.</b>	<b>PART NO / ART.NR.</b>	<b>PART NO / ART.NR.</b>	<b>PART NO / ART.NR.</b>
1 11780	1 3188587 2 3188595 3 3188596	1 16790 2 16793	1 3188588    3 3188772 2 3188771
<b>DATA</b>	<b>DATA</b>	<b>DATA</b>	<b>DATA</b>
<b>Air pressure / lufttryck</b> 0,6 MPa (90 psi) <b>Air inlet / luftanslutning</b> 1/4" BSP (F / Inv.) <b>Vacuum / vakuum</b> 0,6 MPa 4000 mm vp <b>Air flow rate / luftförbrukning</b> 0,6 MPa, 300-1000 l/min <b>Capacity water / kapacitet vatten</b> Approx. / ca 100 l/min 1 <b>Includes / ingår</b> • Vacuum pump / vakuumpump • 2,5 m suction hose / sugslang • Extension tube / förlängningsrör • Floor nozzle / golvmunstycke • Crevice nozzle / plattmunstycke Drum not included / fat ingår ej	1 <b>Includes / ingår</b> • Mercedes, VAG, PSA & VAG adapter • Two flexible probes / två flexibla sonder ø 6 x 4, ø 8 x 6 mm, 700 mm long / långa • Two flexible probes / två flexibla sonder ø 5 x 4, ø 6 x 5 mm, 700 mm long / långa • One flexible probe / en flexibel sond ø 8 x 6 mm, 1000 mm long / lång 2 <b>Features / funktioner</b> Suction handle for quick connection of probes / sughandtag med snabbkoppling för sugsonder 3 <b>Probe / sugsond</b> ø 8 x 1300 mm	1 14 l volume, with carrying handle / 14 l volym med bärhandtag 2 Drain pan with lid and spout 8l / spilloljebalja med lock och pip 8l	1 Conversion kit for 318-series drainers, for emptying by pump kit 317-44, page 66 / ombyggnadsatts för 318-serien för tömning med pumpkit 317-44, sid 66. 2 Connection kit for strainer, direct connection to pump foot valve / anslutningsatts för filter, ansluts direkt till pumpens bottenventil 3 Connection kit for strainer, hose connection to pump / anslutningsatts för filter, ansluts med slang till pump
<b>PACKAGING / FÖRPACKNING</b>	<b>PACKAGING / FÖRPACKNING</b>	<b>PACKAGING / FÖRPACKNING</b>	<b>PACKAGING / FÖRPACKNING</b>
Carton box / kartong 53 x 41 x 16 cm - 5,4 kg	Carton box / kartong 1 120 x 10 x 11 cm - 0,8 kg 2 28 x 16 x 16 cm - 0,6 kg	Carton box / kartong 1 55 x 45 x 17 cm - 1,1 kg 2 50 x 30 x 13 cm - 1,0 kg	Plastic bag / plastpåse 1 15 x 5 x 5 cm - 0,6 kg 2 20 x 20 x 10 cm - 1,0 kg 3 30 x 20 x 10 cm - 1,5 kg



# WASTE OIL EQUIPMENT / SPILLOLJEUTRUSTNING

## APPLICATIONS / ANVÄNDINGSOMRÅDEN

- 
 • The polypropylene strainer housing is resistant to most fluids used in a modern car workshop and equipped with a 32 mesh stainless steel filter cartridge. (Equivalent to ~0.6 mm perforations). The filtration is sufficient to prevent harmful particles from entering the pump and the washable strainer should be cleaned regularly to remove any contamination. The two 1/4 BSP (f) threads on the top of the strainer can be used to attach vacuum gauges. The strainer is delivered without a hole down to the strainer chamber.
- 
 • Silen är försedd med en silinsats av rostfritt ståltrådsnät som har en finhet av 32 mesh vilket motsvarar ca 0,6 mm fyrkantiga hål. Den filtrernoggrannheten är fullt tillräcklig för att förhindra skadligt smuts från att komma in i pumpar och ventiler. Filterhuset är tillverkat av polypropylen vilket är tåligt mot de flesta vätskor som används i en modern bilverkstad. Silinsatsen rengöres efter behov. På ovasidan finns det två anslutningsgångar, G1/4", som kan användas för montage av vakuummätare. Silen levereras utan öppning ned mot sugkammaren.



TYPE / UTFÖRANDE	TYPE / UTFÖRANDE	TYPE / UTFÖRANDE	TYPE / UTFÖRANDE
<b>Suction strainer for waste oil / Sugsil för spillolja</b>	<b>Vacuum gauge / Vakuummätare</b>	<b>Spare parts for 16797</b>	<b>Spare parts for 16797</b>
<b>PART NO / ART.NR.</b> 16797	<b>PART NO / ART.NR.</b> 3188579	<b>PART NO / ART.NR.</b> 3188581	<b>PART NO / ART.NR.</b> 3188582
<b>DATA</b>	<b>DATA</b>	<b>DATA</b>	<b>DATA</b>
<p><b>Max work pressure / Max arbetstryck:</b> 20 Bar</p> <p><b>Max vacuum / Max vakuüm:</b> -1 Bar (100% vacuum) / -1 Bar (100% vakuüm)</p> <p><b>Max working temperature / Max arbetstemperatur:</b> +80 °C (temporary +100 °C) / +80 °C (tilfälligt +100 °C)</p> <p><b>Dimension / Mått:</b> H x W x D 280 x 146 x 92 / H x B x D 280 x 146 x 92</p> <p><b>Effective strainer area / Effektiv filterarea:</b> 115 cm<sup>2</sup></p> <p><b>Connection thread / Anslutningsgångar:</b> 1/4" BSP (f) / G1 1/4" inv</p>	<ul style="list-style-type: none"> <li>When attaching a vacuum gauge to the suction strainer a Ø 3 mm hole must be drilled in the bottom of the 1/4 BSP port. / När vakuummätare skall monteras, borras ett Ø 3 mm hål i botten av G1/4" hålet.</li> <li>Attaching two vacuum gauges will indicate the pressure drop over the cartridge. / Sätts en mätare i varje anslutning visas tryckfallet över silinsatsen.</li> </ul> <p>3188580</p> <p><b>Lock nut for gauge / Låsmutter för vakuummätare</b></p> <ul style="list-style-type: none"> <li>Used to lock the gauge in readable position / Används för att låsa manometern i rätt läge</li> </ul>	<p><b>Extra strainer insert, 32 mesh / Silinsats, 32 mesh</b></p>	<p><b>Spare o-ring for the strainer / O-ring till sugsil</b></p>
<b>PACKAGING / FÖRPACKNING</b>	<b>PACKAGING / FÖRPACKNING</b>	<b>PACKAGING / FÖRPACKNING</b>	<b>PACKAGING / FÖRPACKNING</b>
Carton box / kartong 28 x 11 x 11 cm - 0,8 kg	Carton box / kartong 5 x 5 x 5 cm - 0,1 kg	Carton box / kartong 21 x 5 x 5 cm - 0,1 kg	Carton box / kartong 10 x 10 x 1 cm - 0,01 kg



## **MULTI-FLUID EQUIPMENT UTRUSTNING FÖR VÄTSKOR**

**AIR OPERATED MULTI-FLUID PUMPS  
TRYCKLUFTSDRIVNA PUMPAR FÖR KEMIKALIER**

**76-77**

**HOSE REELS FOR DETERGENTS AND SCREEN FLUID  
SLANGUPPRULLARE FÖR AVFETTNING OCH SPOLARVÄTSKA**

**78-79**

**METERS AND VALVES  
MÄTVERK OCH VENTILER**

**80**

**HAND OPERATED EQUIPMENT  
HANDDRIVEN UTRUSTNING**

**81**

**FUNNELS AND MEASURES  
TRATTAR OCH PLASTMÅTT**

**82**

# MULTI-FLUID EQUIPMENT / UTRUSTNING FÖR VÄTSKOR

## APPLICATIONS / ANVÄNDINGSOMRÅDEN

- Our pumps are designed to dispense a wide range of fluids, compatible with material: PP, Viton, EPDM, AISI 316 and PTFE.
  - Example of fluids: solvents, alcohols, detergents, sealants, inks, paint and glue etc.
  - For selecting the most suitable product, please check: [www.eurolube.com/chemcomp/](http://www.eurolube.com/chemcomp/)
  - Warning! Do not use with inflammable fluids.
- Våra kem-pumpar är utvecklade för distribution av aggressiva vätskor, kompatibla med material: PP, Viton, EPDM, SIS 2348 och PTFE.
  - Exempel på vätskor: lösningsmedel, alkohol, rengöringsmedel, tätningsmedel, tryckfärg, färg och lim mm.
  - För val av rätt produkt, besök gärna: [www.eurolube.com/chemcomp/](http://www.eurolube.com/chemcomp/)
  - Varning! Får ej användas till explosiv vätska.



TYPE / UTFÖRANDE	TYPE / UTFÖRANDE	TYPE / UTFÖRANDE	TYPE / UTFÖRANDE
<b>AF1 Transfer pump</b> <b>AF1 Överföringspump</b>	<b>AF1 Transfer pump</b> <b>AF1 Överföringspump</b>	<b>1:1 Stainless steel pump</b> <b>1:1 Rostfri pump</b>	<b>4:1 Stainless steel pump</b> <b>4:1 Rostfri pump</b>
<b>PART NO / ART.NR.</b>	<b>PART NO / ART.NR.</b>	<b>PART NO / ART.NR.</b>	<b>PART NO / ART.NR.</b>
<b>1</b> 1050-200 (Viton seals) <b>2</b> 1050-900 (2 m hose kit / 2 m slangsets)	<b>1</b> 1050-300 (EPDM seals) <b>2</b> 1050-900 (2 m hose kit / 2 m slangsets)	<b>1</b> 11717 <b>2</b> 11716	<b>1</b> 12745 <b>2</b> 12740
<b>DATA</b>	<b>DATA</b>	<b>DATA</b>	<b>DATA</b>
<b>Max air pressure / max lufttryck</b> 0,7 MPa (100 psi)	<b>Max air pressure / max lufttryck</b> 0,7 MPa (100 psi)	<b>Max air pressure / max lufttryck</b> 1,0 MPa (150 psi)	<b>Max air pressure / max lufttryck</b> 1,0 MPa (150 psi)
<b>Ratio / tryckförhållande</b> 1:1	<b>Ratio / tryckförhållande</b> 1:1	<b>Ratio / tryckförhållande</b> 1:1	<b>Ratio / tryckförhållande</b> 4:1
<b>Air inlet / luftanslutning</b> 1/4" hose nipple / slangnippel	<b>Air inlet / luftanslutning</b> 1/4" hose nipple / slangnippel	<b>Air inlet / luftanslutning</b> 1/4" BSP (F / Inv.)	<b>Air inlet / luftanslutning</b> 1/4" BSP (F / Inv.)
<b>Outlet / utlopp</b> Ball valve / kulventil	<b>Outlet / utlopp</b> Ball valve / kulventil	<b>Outlet / utlopp</b> 3/4" BSP (M / Utv.)	<b>Outlet / utlopp</b> 3/4" BSP (M / Utv.)
<b>Pump tube / pumprör</b> Telescopic 400-915 mm	<b>Pump tube / pumprör</b> Telescopic 400-915 mm	<b>Seals / tätningar</b> Viton & PTFE	<b>Seals / tätningar</b> PTFE
<b>Capacity / kapacitet</b> Max 15 l/min	<b>Capacity / kapacitet</b> Max 15 l/min	<b>1 Pump tube / pumprör</b> ø 50 mm L = 915 mm <b>2 Inlet / inlopp</b> 1" BSP (F / Inv.) Pump tube / pumprör ø 50 mm L = 235 mm	<b>1 Pump tube / pumprör</b> ø 54 mm L = 920 mm <b>2 Inlet / inlopp</b> 1" BSP (F / Inv.) Pump tube / pumprör ø 54 mm L = 220 mm
<b>Capacity / kapacitet</b> Max 30 l/min	<b>Capacity / kapacitet</b> Max 30 l/min	<b>Capacity / kapacitet</b> Max 30 l/min	<b>Capacity / kapacitet</b> Max 30 l/min
<b>PACKAGING / FÖRPACKNING</b>	<b>PACKAGING / FÖRPACKNING</b>	<b>PACKAGING / FÖRPACKNING</b>	<b>PACKAGING / FÖRPACKNING</b>
<b>Carton box / kartong</b> <b>1</b> 53 x 34 x 12 cm - 2,3 kg <b>2</b> 40 x 30 x 10 cm - 1,2 kg	<b>Carton box / kartong</b> <b>1</b> 53 x 34 x 12 cm - 2,3 kg <b>2</b> 40 x 30 x 10 cm - 1,2 kg	<b>Carton box / kartong</b> <b>1</b> 133 x 10 x 10 cm - 8,1 kg <b>2</b> 62 x 10 x 10 cm - 5,4 kg	<b>Carton box / kartong</b> <b>1</b> 117 x 13 x 11 cm - 8,6 kg <b>2</b> 55 x 13 x 11 cm - 5,8 kg

# MULTI-FLUID EQUIPMENT / UTRUSTNING FÖR VÄTSKOR

## APPLICATIONS / ANVÄNDINGSOMRÅDEN

- Our multi-fluid equipment are designed to handle a wide range of fluids, compatible with material: PP, Viton, EPDM, AISI 316 and PTFE.
- Example of fluids: antifreeze, solvents, wind screen fluids and detergents etc.
- For selecting the most suitable product, please check: [www.eurolube.com/chemcomp/](http://www.eurolube.com/chemcomp/)
- Warning! Do not use with inflammable fluids.

- Våra kem-utrustningar är utvecklade för effektiv hantering av många vätskor, kompatibla med material: PP, Viton, EPDM, SIS 2348 och PTFE.
- Exempel på media: glykol, lösningsmedel, alkohol och rengöringsmedel mm.
- För val av rätt produkt, besök gärna: [www.eurolube.com/chemcomp/](http://www.eurolube.com/chemcomp/)
- Varning! Får ej användas till explosiv vätska.

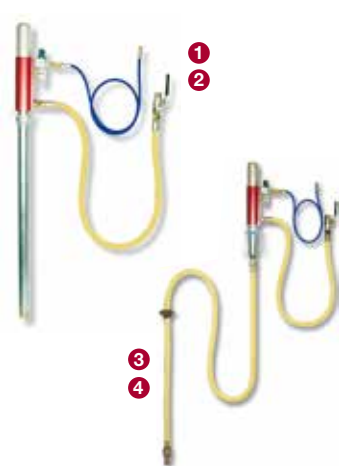

TYPE / UTFÖRANDE
<b>Pump kit for drum</b> <b>Pumpkit för fat</b>
PART NO / ART.NR.
1 117-10 2 117-11
DATA
<b>Max airpressure / max lufttryck</b> 1,0 MPa (150 psi)
<b>Includes / ingår</b> 1 1:1 Drum pump / fatpump 11717 2 1:1 Stub pump / kort pump 11716 • Quick coupling / snabbkoppling • Filter regulator • Air line hose / luftslang • Outlet hose / utloppsslang • 3/4" Ball valve / kulventil • Adapters / adaptrar  2 Suction hose / sugslang L = 2,5m x 3/4"
PACKAGING / FÖRPACKNING
<b>Carton box / kartong</b> 1 136 x 23 x 13 cm - 13,2 kg 2 73 x 42 x 20 cm - 10,2 kg



TYPE / UTFÖRANDE
<b>Spray pump kit for drum</b> <b>Spraypump för fat</b>
PART NO / ART.NR.
117-12
DATA
<b>Max airpressure / max lufttryck</b> 1,0 MPa (150 psi)
<b>Includes / ingår</b> • 1:1 Drum pump / fatpump 11717 • Needle valve / nålventil • Chemical hose 10 m / kemslang 10 m • Spraygun / sprayhandtag
PACKAGING / FÖRPACKNING
<b>Carton box / kartong</b> 136 x 23 x 13 cm - 12,2 kg

TYPE / UTFÖRANDE
<b>Mixing pump 1:1</b> <b>Blandningspump 1:1</b>
PART NO / ART.NR.
117-21 (50/50%)
DATA
<b>Mixture ratio / blandningsförhållande</b> 50/50
<b>Max airpressure / max lufttryck</b> 0,8 MPa (115 psi)
<b>Capacity / kapacitet</b> Max 15 l/min
<b>Includes / ingår</b> • Mixing Pump / blandningspump (connects directly to pipework / ansluts direkt mot rörledning) • Air connection kit / luftanslutningsats • Water tank / vattentank • Outlet hose / utloppsslang L = 1m x 1/2" • Suction hose / sugslang L = 2,5m x 3/4"
PACKAGING / FÖRPACKNING
<b>Carton box / kartong</b> 73 x 42 x 27 cm - 14,5 kg

TYPE / UTFÖRANDE
<b>Ejector mixing unit</b> <b>Blandningsenhet ejektor</b>
PART NO / ART.NR.
1 117-13 (25/35/50%) 2 117-14
DATA
<b>1 Mixture ratio / blandningsförhållande</b> Adjustable / justerbar 25, 35 & 50%
<b>Capacity / kapacitet</b> Max 15 l/min
<b>Includes / ingår</b> • Water operated mixing unit / vattendriven blandningsenhet • Mixing tank / blandningstank • Suction tube / sugrör L = 0,9m x Ø25mm • Mixing tank / blandningstank • Pump NOT included, see previous page / pump ingår EJ, se föregående sida. 2 Connection kit for stub pump, contains inlet and outlet hoses, air connection parts / anslutningssats för kort pump, innehåller in- och utloppsslangar samt luftansl. delar
PACKAGING / FÖRPACKNING
<b>Carton box / kartong</b> 1 120 x 60 x 35 cm - 10 kg 2 51 x 35 x 17 cm - 5,0 kg

# SCREEN FLUIDS – DEGREASER / SPOLARVÄTSKA – AVFETTNING

## APPLICATIONS / ANVÄNDNINGSSOMRÅDEN

-  • Hose reels offer better working environment and efficient service. Can be used for a wide range of fluids such as: grease, oil, antifreeze, air, water, AdBlue® and degreaser etc.
- For maintenance and service within the automotive, industrial, marine, farming, aircraft and mining sectors.
-  • Slangupprullare erbjuder bättre arbetsmiljö och effektiv service. Kan användas till en mängd olika medier som: fett, olja, glykol, luft, vatten, AdBlue® och avfettning mm.
- För underhåll och service inom sektorerna fordon, industri, fartyg, jordbruk, flyg och gruvindustri.



FOR WINDSHIELD FLUID & DEGREASER  
FÖR SPOLARVÄTSKA & AVFETTNING



FOR WINDSHIELD FLUID & DEGREASER  
FÖR SPOLARVÄTSKA & AVFETTNING



FOR WINDSHIELD FLUID  
FÖR SPOLARVÄTSKA



FOR WINDSHIELD FLUID  
FÖR SPOLARVÄTSKA

Hose reels without hose Slangupprullare utan slang	
<b>PART NO / ART.NR.</b>	<ul style="list-style-type: none"> <li>1 37839</li> <li>2 37837</li> <li>3 37855</li> </ul>
<b>DATA</b>	<p><b>Max pressure / max tryck</b> 1,5 MPa (220 psi)</p> <p><b>1 No hose / utan slang</b></p> <ul style="list-style-type: none"> <li>• Inlet / inlopp 1/2" BSP (M/utv.)</li> <li>• Outlet / utlopp 1/2" BSP (M/utv.)</li> <li>• For max. 10 m hose / slang</li> </ul> <p><b>2 No hose / utan slang</b></p> <ul style="list-style-type: none"> <li>• Inlet / inlopp 1/2" BSP (M/utv.)</li> <li>• Outlet / utlopp 1/2" BSP (M/utv.)</li> <li>• For max. 15 m hose / slang</li> </ul> <p><b>3 No hose / utan slang</b></p> <ul style="list-style-type: none"> <li>• Inlet / inlopp 1/2" BSP (M/utv.)</li> <li>• Outlet / utlopp 1/2" BSP (M/utv.)</li> <li>• For max. 15 m hose / slang</li> </ul>
<b>PACKAGING / FÖRPACKNING</b>	<p>Carton box / kartong</p> <ul style="list-style-type: none"> <li>1 55 x 24 x 57 cm - 10,8 kg</li> <li>2 55 x 24 x 57 cm - 10,8 kg</li> <li>3 57 x 24 x 63 cm - 18,7 kg</li> </ul>



Hose reels with hose Slangupprullare med slang	
<b>PART NO / ART.NR.</b>	<ul style="list-style-type: none"> <li>1 37838</li> <li>2 37836</li> <li>3 37854</li> <li>4 37848</li> </ul>
<b>DATA</b>	<p><b>Max pressure</b> 1,5 MPa (220 psi)</p> <p><b>1 With hose / med slang</b></p> <ul style="list-style-type: none"> <li>• 0,8 m connection hose / anslutnings slang</li> <li>• 10 m x 1/2" hose / slang</li> </ul> <p><b>2 With hose / med slang</b></p> <ul style="list-style-type: none"> <li>• 0,8 m connection hose / anslutnings slang</li> <li>• 15 m x 1/2" hose / slang</li> </ul> <p><b>3 With hose / med slang</b></p> <ul style="list-style-type: none"> <li>• 0,8 m connection hose / anslutnings slang</li> <li>• 15 m x 1/2" hose / slang</li> </ul> <p><b>4 With hose / med slang</b></p> <ul style="list-style-type: none"> <li>• 0,8 m connection hose / anslutnings slang</li> <li>• 15 m x 1/2" hose / slang</li> </ul>
<b>PACKAGING / FÖRPACKNING</b>	<p>Carton box / kartong</p> <ul style="list-style-type: none"> <li>1 55 x 24 x 57 cm - 13,8 kg</li> <li>2 55 x 24 x 57 cm - 16,1 kg</li> <li>3 57 x 24 x 63 cm - 23,8 kg</li> <li>4 57 x 24 x 63 cm - 30 kg</li> </ul>

Hose reels with valve	
<b>PART NO / ART.NR.</b>	<ul style="list-style-type: none"> <li>1 S10 Reel kit with valve</li> <li>2 S15 Reel kit with valve</li> <li>3 C15 Reel kit with valve</li> </ul>
<b>DATA</b>	<p><b>Max pressure</b> 1,5 MPa (220 psi)</p> <p><b>1 Includes / ingår</b></p> <ul style="list-style-type: none"> <li>• Hose reel / upprullare 10 m</li> <li>• Filter</li> <li>• 1/2" Ball valve / kulventil</li> <li>• Control valve / ventilhandtag</li> </ul> <p><b>2 3 Includes / ingår</b></p> <ul style="list-style-type: none"> <li>• Hose reel / upprullare 15 m</li> <li>• Filter</li> <li>• 1/2" Ball valve / kulventil</li> <li>• Control valve / ventilhandtag</li> </ul>
<b>PACKAGING / FÖRPACKNING</b>	<p>Carton box / kartong</p> <ul style="list-style-type: none"> <li>1 55 x 24 x 57 cm - 14,8 kg</li> <li>2 55 x 24 x 57 cm - 17,1kg</li> <li>3 57 x 24 x 63 cm - 24,5 kg</li> </ul>

Hose reels with meter	
<b>PART NO / ART.NR.</b>	<ul style="list-style-type: none"> <li>1 S10 Reel kit with meter</li> <li>2 S15 Reel kit with meter</li> <li>3 C15 Reel kit with meter</li> </ul>
<b>DATA</b>	<p><b>Max pressure</b> 1,5 MPa (220 psi)</p> <p><b>1 Includes / ingår</b></p> <ul style="list-style-type: none"> <li>• Hose reel / upprullare 10 m</li> <li>• Filter</li> <li>• 1/2" Ball valve / kulventil</li> <li>• Digital meter / digital mätare</li> </ul> <p><b>2 3 Includes / ingår</b></p> <ul style="list-style-type: none"> <li>• Hose reel / upprullare 15 m</li> <li>• Filter</li> <li>• 1/2" Ball valve / kulventil</li> <li>• Digital meter / digital mätare</li> </ul>
<b>PACKAGING / FÖRPACKNING</b>	<p>Carton box / kartong</p> <ul style="list-style-type: none"> <li>1 55 x 24 x 57 cm - 15,6 kg</li> <li>2 55 x 24 x 57 cm - 17,9kg</li> <li>3 57 x 24 x 63 cm - 25,4 kg</li> </ul>

# SCREEN FLUIDS – DEGREASER / SPOLARVÄTSKA – AVFETTNING

## APPLICATIONS / ANVÄNDNINGSSOMRÅDEN

- 
 • Hose reels offer better working environment and efficient service. Can be used for a wide range of fluids such as: grease, oil, antifreeze, air, water, AdBlue® and degreaser etc.
- For maintenance and service within the automotive, industrial, marine, farming, aircraft and mining sectors.
- 
 • Slangupprullare erbjuder bättre arbetsmiljö och effektiv service. Kan användas till en mängd olika medier som: fett, olja, glykol, luft, vatten, AdBlue® och avfettning mm.
- För underhåll och service inom sektorerna fordon, industri, fartyg, jordbruk, flyg och gruvindustri.



FOR WINDSHIELD FLUID  
FÖR SPOLARVÄTSKA



FOR WINDSHIELD FLUID  
FÖR SPOLARVÄTSKA





FOR WINDSHIELD FLUID  
FÖR SPOLARVÄTSKA

CC15-Series

TYPE / UTFÖRANDE	TYPE / UTFÖRANDE	TYPE / UTFÖRANDE
<b>CC15-series hose reel</b> <b>CC15-serien slangupprullare</b>	<b>CC15 Reel kit with valve</b>	<b>CC15 Reel kit with meter</b>
<b>PART NO / ART.NR.</b> ① 37872 ② 37873	<b>PART NO / ART.NR.</b> ① 386-05 ② 386-03	<b>PART NO / ART.NR.</b> ① 386-06 ② 386-04
<b>DATA</b> <b>Max pressure / max tryck</b> 7,5 MPa (1100 psi) ① <b>With hose / med slang</b> • 0,8 m connection hose / anslutningsslang 1/2" (F/inv.) • 10 m x 1/2" hose 1/2" (M/utv.) ② <b>With hose / med slang</b> • 0,8 m connection hose / anslutningsslang 1/2" (F/inv.) • 15 m x 1/2" hose 1/2" (M/utv.)	<b>DATA</b> <b>Max pressure</b> 7,5 MPa (1100 psi) ① <b>Includes / ingår</b> • Hose reel / upprullare 10 m • Filter • 1/2" Ball valve / kulventil • Control valve / ventilhandtag ② <b>Includes / ingår</b> • Hose reel / upprullare 15 m • Filter • 1/2" Ball valve / kulventil • Control valve / ventilhandtag	<b>DATA</b> <b>Max pressure</b> 7,5 MPa (1100 psi) ① <b>Includes / ingår</b> • Hose reel / upprullare 10 m • Filter • 1/2" Ball valve / kulventil • Digital meter / digital mätare ② <b>Includes / ingår</b> • Hose reel / upprullare 15 m • Filter • 1/2" Ball valve / kulventil • Digital meter / digital mätare
<b>PACKAGING / FÖRPACKNING</b> Carton box / kartong ① 64 x 23 x 57 cm - 24 kg ② 64 x 23 x 57 cm - 25 kg	<b>PACKAGING / FÖRPACKNING</b> Carton box / kartong ① 64 x 23 x 57 cm - 24,5 kg ② 64 x 23 x 57 cm - 25,5 kg	<b>PACKAGING / FÖRPACKNING</b> Carton box / kartong ① 64 x 23 x 57 cm - 25,5 kg ② 64 x 23 x 57 cm - 26,5 kg

# MULTI-FLUID EQUIPMENT / UTRUSTNING FÖR VÄTSKOR

## APPLICATIONS / ANVÄNDINGSOMRÅDEN

-  Our multi-fluid equipment are designed to handle a wide range of fluids, compatible with material: PP, Viton, EPDM, AISI 316 and PTFE.
- ED50 pumpkit have telescopic pump tube 400-1300 mm, with 2" and 60x6 connection. It fit both 200 l drum and IBC container,
- For selecting the most suitable product, please check: [www.eurolube.com/chemcomp/](http://www.eurolube.com/chemcomp/)
- Warning! Do not use with inflammable fluids.
-  Våra kem-utrustningar är utvecklade för effektiv hantering av många vätskor, kompatibla med material: PP, Viton, EPDM, SIS 2348 och PTFE.
- ED50 pumpkit har teleskopiskt sugrör 400-1300 mm med 2" och 60x6 anslutning. Passar både för 200 l fat och IBC container.
- För val av rätt produkt, besök gärna: [www.eurolube.com/chemcomp/](http://www.eurolube.com/chemcomp/)
- Varning! Får ej användas till explosiv vätska.



Fits both drum or IBC.  
Passar både fat och IBC.



TYPE / UTFÖRANDE	
<b>ED50 Fluid pump kit</b> <b>ED50 Kem pumpkit</b>	
PART NO / ART.NR.	
1 387-18	3 387-20
2 387-19	4 387-21
DATA	
<b>Max airpressure / max lufttryck</b> 0,7 MPa (100 psi)	
<b>Includes / ingår</b>	
• Diaphragm pump 11730 Membranpump 11730	
• Suction tube 400-1300mm sugrör 400-1300mm	
• Drum / IBC bracket Fat / IBC fäste	
• Outlet hose / utloppsslang L = 4 m	
1 3	Std nozzle / ventil 3369175
2 4	Automatic st. steel nozzle / rostfri automatventil 3369176
3 4	Digital Meter / digital mätare 1169096
PACKAGING / FÖRPACKNING	
Carton box / kartong	
1	73 x 41 x 27 - 9,2 kg
2	73 x 41 x 27 - 11,1 kg
3	73 x 41 x 27 - 9,8 kg
4	73 x 41 x 27 - 11,7 kg

TYPE / UTFÖRANDE	
<b>Multi fluid meter</b> <b>Mätverk för kemikalier</b>	
PART NO / ART.NR.	
1 36720	
2 1168808	
DATA	
1 <b>Meter / mätverk</b> For chemicals, wind screen fluid / för kemikalier och spolarvätska	
<b>Inlet / inlopp</b> 1/2" BSP (F / Inv.)	
2 <b>In line meter</b> <b>Max pressure / max tryck</b> 3,0 MPa	
<b>Inlet / inlopp</b> 1/2" BSP (F / Inv.)	
<b>Outlet / utlopp</b> 1/2" BSP (F / Inv.)	
PACKAGING / FÖRPACKNING	
Carton box / kartong	
1	36 x 16 x 15 cm - 1,3 kg
2	18 x 12 x 9 cm - 0,8 kg

TYPE / UTFÖRANDE	
<b>Multi fluid control gun</b> <b>Ventilhandtag för kemikalier</b>	
PART NO / ART.NR.	
1 2468060	
2 24099	
3 24098	
DATA	
1 <b>Control gun / vattenventil</b> For antifreeze and wind screen fluid / för glykol och spolarvätskor	
<b>Inlet / inlopp</b> 1/2" BSP (M / Utv.)	
2 <b>Spray gun / spraypistol</b> <b>1000mm</b> For detergents etc / för avfettningsmedel mm	
<b>Inlet / inlopp</b> 1/2" BSP (M / Utv.)	
3 <b>Spray gun / spraypistol</b> <b>500mm</b> For detergents etc / för avfettningsmedel mm	
<b>Inlet / inlopp</b> 1/2" BSP (M / Utv.)	
PACKAGING / FÖRPACKNING	
Plastic bag / plastpåse	
1	0,5 kg
2	1,3 kg
3	1,3 kg

TYPE / UTFÖRANDE	
<b>Water control gun</b> <b>Ventilhandtag för vatten</b>	
PART NO / ART.NR.	
1 36722	
2 36723	
DATA	
1 <b>Water gun / vattenventil</b> For water and antifreeze för vatten och glykol	
<b>Inlet / inlopp</b> 1/4" BSP (F / inv.)	
2 <b>Wash gun / spolpistol</b>	
• Max pressure / tryck 2,0 MPa	
• For water / för vatten	
<b>Inlet / inlopp</b>	
• 3/4" BSP (M) or nipple Ø1/2"	
and 3/4".	
• 3/4" BSP (utv.) eller nippel Ø1/2"	
och 3/4"	
PACKAGING / FÖRPACKNING	
Carton box / kartong	
1	21 x 3 x 7 cm - 0,3 kg
2	23 x 5 x 5 cm - 0,4 kg



# MULTI-FLUID EQUIPMENT / UTRUSTNING FÖR VÄTSKOR

## APPLICATIONS / ANVÄNDINGSOMRÅDEN

- Our multi-fluid equipment are designed to handle a wide range of fluids, compatible with material: PP, Viton, EPDM, AISI 316 and PTFE.
- Example of fluids: Antifreeze, solvents, wind screen fluids, detergents, etc.
- Warning! Do not use with inflammable fluids.

- Våra kem-utrustningar är utvecklade för effektiv hantering av många vätskor, kompatibla med material: PP, Viton, EPDM, SIS 2348 och PTFE.
- Exempel på media: Glykol, lösningsmedel, alkohol, rengöringsmedel, mm.
- Varning! Får ej användas till explosiv vätska.



TYPE / UTFÖRANDE
<b>950 Lever pumps 60-205 l</b> <b>950 Fatpumpar 60-205 l</b>
PART NO / ART.NR.
<b>1</b> 0950-200 <b>3</b> 0950-200-GR <b>2</b> 0950-300 <b>4</b> 0950-200-BL <b>5</b> 0950-200-GREY
DATA
<b>1</b> Viton seals / Viton tätningar <b>2</b> EPDM seals / EPDM tätningar <b>3-5</b> Viton seals / Viton tätningar <b>Capacity / kapacitet</b> 0,33 l per stroke / slag <b>Pump tube / pumprör</b> L = 400-915 mm <b>Accessories / tillbehör</b> <ul style="list-style-type: none"> <li>• 0950-700 Hose nipple / slangnippel</li> <li>• 1050-800 Extension tube to 1300 mm / förlängningsrör 1300 mm</li> <li>• 0925-026 Trisure adapter</li> <li>• 0925-400 Mauser adapter</li> <li>• NW 50-EUR Adapter</li> </ul>
PACKAGING / FÖRPACKNING
<b>Carton box / kartong</b> 52 x 24 x 11 cm - 1,4 kg



TYPE / UTFÖRANDE
<b>Multi fluid pumps</b> <b>Handpumpar kemikalier</b>
PART NO / ART.NR.
<b>1</b> 30740 <b>4</b> 30735 <b>2</b> 30741 <b>5</b> 30730 <b>3</b> 10721
DATA
<b>1-3</b> Made of polypropylene / tillverkad av polypropen <b>1</b> For 20-25 l drum / fat <b>2</b> For 50-60 l drum / fat <b>3</b> For 180-200 l drum / fat <b>4</b> Stainless steel / rostfri pump For 20-200 l drum / fat <b>5</b> Rotary pump made in PVC with PTFE vanes and Hastelloy springs to handle chemicals and acid based products / Vevpump tillverkad i PVC, PTFE-lameller och Hastelloy fjädrar, lämplig för många kemikalier. L = 950 mm <b>All models / alla typer</b> <ul style="list-style-type: none"> <li>• Seals in PTFE / PTFE packningar</li> <li>• 2" drum adaptor included / 2" fatadapter ingår</li> </ul>
PACKAGING / FÖRPACKNING
<b>Carton box / kartong</b> <ul style="list-style-type: none"> <li><b>1</b> 60 x 6 x 10 cm - 0,5 kg</li> <li><b>2</b> 80 x 6 x 10 cm - 0,8 kg</li> <li><b>3</b> 110 x 6 x 10 cm - 0,9 kg</li> <li><b>4</b> 65 x 10 x 70 cm - 1,3 kg</li> <li><b>5</b> 35 x 16 x 15 cm - 1,7 kg</li> </ul>

TYPE / UTFÖRANDE
<b>Drum pump 60-205 l</b> <b>Fatpump 60-205 l</b>
PART NO / ART.NR.
<b>1</b> 11646 <b>2</b> 11647
DATA
<b>1</b> Viton seals / Viton tätningar <b>2</b> EPDM seals / EPDM tätningar <b>Capacity / kapacitet</b> 0,5 l per stroke / slag <b>Pump tube / pumprör</b> L = 350-980 mm
PACKAGING / FÖRPACKNING
<b>Carton box / kartong</b> 38 x 22 x 15 cm - 1,1 kg

TYPE / UTFÖRANDE
<b>Antifreeze drainer</b> <b>Glykoltömmare</b>
PART NO / ART.NR.
0951-500W
DATA
95 l tank with anti splash walls / 95 l tank med inbyggd skvalpskott <ul style="list-style-type: none"> <li>• 1:1 Discharge pump included, for easy draining of the tank / 1:1 tömningspump ingår, för effektiv tömning av tank</li> </ul>
PACKAGING / FÖRPACKNING
<b>Carton box / kartong</b> 120 x 82 x 30 cm - 44,0 kg

# FUNNELS AND MEASURES / TRATTAR OCH PLASTMÅTT

## APPLICATIONS / ANVÄNDINGSOMRÅDEN

-  • The Eurolube funnels and measures are molded from high quality polyethylene. Suitable applications: Antifreeze, oil, diesel, screen fluids, detergents etc. Warning! Do not use with inflammable fluids.
-  • Eurolubes trattar och mått är tillverkade i polyetylen av högsta kvalitet. Lämpliga vätskor: glykol, olja, diesel, spolarvätska, rengöringsmedel, med mera. Varning! Får ej användas till explosiva vätskor.



TYPE / UTFÖRANDE	
<b>Plastic measures</b> with flex spout <b>Plastkanna</b> med flexibel pip	
PART NO / ART.NR.	
1 16770-60	60 psc / st
16770	each / st
2 16771-30	30 psc / st
16771	each / st
3 16772-20	20 psc / st
16772	each / st
4 16773-12	12 psc / st
16773	each / st
DATA	
1	Volume 1 l
2	Volume 2 l
3	Volume 3 l
4	Volume 5 l
<b>Accessories / tillbehör</b>	
• 1367278 Lid for 16771 & 16772 / lock till 16771 & 16772	
• 1367279 Lid for 16773 / lock till 16773	
• 1367588 Spare spout for 16771/2 / extra pip till 16772	
• 1367589 Spare spout for 16773 / extra pip till 16773	
PACKAGING / FÖRPACKNING	
<b>Carton box / kartong</b>	
1	60 x 58 x 43 cm - 7,5 kg
2	58 x 42 x 58 cm - 5,0 kg
3	58 x 42 x 58 cm - 5,0 kg
4	58 x 42 x 58 cm - 5,2 kg

TYPE / UTFÖRANDE	
<b>Graduated measuring jugs</b> <b>Graderade plastmått</b>	
PART NO / ART.NR.	
1 16776-96	96 psc / st
16776	each / st
2 16777-24	24 psc / st
16777	each / st
3 16778-24	24 psc / st
16778	each / st
4 16779-24	24 psc / st
16779	each / st
DATA	
1	Volume 1 l
2	Volume 2 l
3	Volume 3 l
4	Volume 5 l
PACKAGING / FÖRPACKNING	
<b>Carton box / kartong</b>	
1	57 x 46 x 28 cm - 12,5 kg
2	54 x 34 x 18 cm - 8,5 kg
3	60 x 38 x 20 cm - 10,0 kg
4	64 x 46 x 24 cm - 11,5 kg

TYPE / UTFÖRANDE	
<b>Plastic funnels</b> <b>Trattar av plast</b>	
PART NO / ART.NR.	
1 16760-100	100 pcs / st
16760	each / st
2 16761-30	30 pcs / st
16761	each / st
3 16763-20	20 pcs / st
16763	each / st
4 16756	
DATA	
1	ø 160 mm funnel / tratt
2	ø 190 mm funnel / tratt
3	Rectangle 300 mm
4	Funnel kit / trattsats: Ø65, 75, 100 & 120mm
PACKAGING / FÖRPACKNING	
<b>Carton box / kartong</b>	
1	57 x 46 x 28 cm - 15,0 kg
2	58 x 42 x 58 cm - 5,5 kg
3	58 x 42 x 62 cm - 8,0 kg
4	12 x 12 x 17 cm - 0,5 kg

TYPE / UTFÖRANDE	
<b>Drain / parts cleaning pan</b> <b>Uppsamlingskäril / tvättlåda</b>	
PART NO / ART.NR.	
1 16790	
DATA	
1	14 l volume, with carrying handle / 14 l volym med bärhandtag
PACKAGING / FÖRPACKNING	
<b>Carton box / kartong</b>	
1	55 x 45 x 17 cm - 1,1 kg

## **ADBLUE® & DIESEL EQUIPMENT**

**ADBLUE® EQUIPMENT  
ADBLUE® UTRUSTNING**



**84-87**

**DIESEL EQUIPMENT  
DIESELUTRUSTNING**

**88-92**

# AdBlue® - EQUIPMENT / UTRUSTNING FÖR AdBlue®

## APPLICATIONS / ANVÄNDNINGSSOMRÅDEN

-  • Eurolube's portable AdBlue®-pumps are easy to operate and offers a fast and safe refueling. 12V, 24V and 230V, all models can be equipped with our diesel meters, see page 84.
-  • Eurolubes bärbara AdBlue®-pumpar är enkla att sköta och erbjuder en snabb och säker tankning. 12V, 24V och 230V, samtliga modeller kan förses med mätare, se sidan 84.



Fits both drum or IBC.

Passar både fat och IBC.



TYPE / UTFÖRANDE
<b>AdBlue® filling kit</b> <b>AdBlue® påfyllningskit</b>
PART NO / ART.NR.
<ul style="list-style-type: none"> <li>1 387-50</li> <li>2 387-51</li> <li>3 387-52</li> </ul>
DATA
<b>Includes / ingår</b> <ul style="list-style-type: none"> <li>• Diaphragm pump 11742 / Membranpump 11742</li> <li>• Suction hose with quick coupler / Sugslang med snabbkoppling L = 1,0 m</li> <li>• Outlet hose / utloppsslang L = 3 m</li> </ul> <ul style="list-style-type: none"> <li>1 Std nozzle / ventil 3218070</li> <li>2 Digital Meter / digital mätare 36720</li> <li>3 Digital Meter with overfilling indication / digital mätare med indikation för full behållare 36730</li> </ul>
PACKAGING / FÖRPACKNING
<b>Carton box / kartong</b> <ul style="list-style-type: none"> <li>1 73 x 41 x 27 - 8,2 kg</li> <li>2 73 x 41 x 27 - 8,1 kg</li> <li>3 73 x 41 x 27 - 8,8 kg</li> </ul>

TYPE / UTFÖRANDE
<b>AdBlue® filling kit</b> <b>AdBlue® påfyllningskit</b>
PART NO / ART.NR.
<ul style="list-style-type: none"> <li>1 387-54</li> <li>2 387-53</li> </ul>
DATA
<b>Includes / ingår</b> <ul style="list-style-type: none"> <li>1 Diaphragm pump 11730 / Membranpump 11730</li> <li>2 230V Electric pump / 230V elpump 60230</li> <li>• Suction hose with quick coupler / Sugslang med snabbkoppling L = 1,0 m</li> <li>• Heavy duty trolley / fatvagn</li> <li>• Outlet hose / utloppsslang L = 4 m</li> <li>• Meter / mätare</li> <li>• Automatic nozzle / automatventil</li> </ul> <p>Can be equipped with hose or cable reel for longer operating range / can utrustas med slang eller kabelupprullare för större arbetsområde</p> <b>Accessories / tillbehör</b> <ul style="list-style-type: none"> <li>• 3389177 Reel bracket / fäste för slangupprullare</li> </ul>
PACKAGING / FÖRPACKNING
<b>Carton box / kartong</b> <ul style="list-style-type: none"> <li>1 96 x 85 x 38 cm - 38 kg</li> <li>2 96 x 85 x 38 cm - 39 kg</li> </ul>

TYPE / UTFÖRANDE
<b>AdBlue® electric pump kit</b> <b>AdBlue® elektrisk pumpkit</b>
PART NO / ART.NR.
<ul style="list-style-type: none"> <li>1 387-45</li> <li>2 387-46</li> <li>3 387-40</li> <li>4 387-41</li> <li>5 387-42</li> </ul>
DATA
<ul style="list-style-type: none"> <li>1 2 Includes / ingår</li> <li>• 230V Electric pump / 230V elpump 60230</li> <li>• Suction hose with quick coupler / Sugslang med snabbkoppling L = 1,5 m</li> <li>• Drum + IBC bracket / fat + IBC fäste</li> <li>• Outlet hose / utloppsslang L = 4 m</li> <li>• Meter / mätare 1169096</li> <li>1 Std nozzle / ventil 3369175</li> <li>2 Automatic nozzle / automatventil 3369176</li> </ul> <ul style="list-style-type: none"> <li>3 4 5 Includes / ingår</li> <li>• Suction hose / sugslang L = 2,5 m</li> <li>• Outlet hose / utloppsslang L = 4 m</li> <li>• Std nozzle / ventil 3369175</li> <li>3 230V Electric pump / elpump</li> <li>4 12V Electric pump / elpump</li> <li>5 24V Electric pump / elpump</li> </ul>
PACKAGING / FÖRPACKNING
<b>Carton box / kartong</b> <ul style="list-style-type: none"> <li>1 56 x 40 x 58 cm - 16,8 kg</li> <li>2 56 x 40 x 58 cm - 18,8 kg</li> <li>3 55 x 40 x 35 cm - 7 kg</li> <li>4 55 x 40 x 35 cm - 7 kg</li> <li>5 55 x 40 x 35 cm - 7 kg</li> </ul>

TYPE / UTFÖRANDE
<b>AdBlue® drum/IBC pump kit</b> <b>AdBlue® fat/IBC pumpkit</b>
PART NO / ART.NR.
<ul style="list-style-type: none"> <li>1 387-18</li> <li>2 387-19</li> <li>3 387-20</li> <li>4 387-21</li> </ul>
DATA
<b>Max airpressure / max lufttryck</b> 0,7 MPa (100 psi)
<b>Includes / ingår</b> <ul style="list-style-type: none"> <li>• Diaphragm pump 11730 / Membranpump 11730</li> <li>• Suction tube 400-1300mm / sugrör 400-1300mm</li> <li>• Drum / IBC bracket / Fat / IBC fäste</li> <li>• Outlet hose / utloppsslang L = 4 m</li> </ul> <ul style="list-style-type: none"> <li>1 3 Std nozzle / ventil 3369175</li> <li>2 4 Automatic nozzle / automatventil 3369176</li> <li>3 4 Digital Meter / digital mätare 1169096</li> </ul>
PACKAGING / FÖRPACKNING
<b>Carton box / kartong</b> <ul style="list-style-type: none"> <li>1 73 x 41 x 27 - 9,2 kg</li> <li>2 73 x 41 x 27 - 11,1 kg</li> <li>3 73 x 41 x 27 - 9,8 kg</li> <li>4 73 x 41 x 27 - 11,7 kg</li> </ul>

# AdBlue® - EQUIPMENT / UTRUSTNING FÖR AdBlue®

## APPLICATIONS / ANVÄNDNINGSSOMRÅDEN

- Eurolube's portable AdBlue®-pumps are easy to operate and offers a fast and safe refueling. 12V, 24V and 230V, all models can be equipped with our diesel meters, see page 84.
- Eurolubes bärbara AdBlue®-pumpar är enkla att sköta och erbjuder en snabb och säker tankning. 12V, 24V och 230V, samtliga modeller kan förses med mätare, se sidan 84.



TYPE / UTFÖRANDE
<b>AdBlue® pump and drum kit</b> AdBlue® pump med fat
PART NO / ART.NR.
387-30
DATA
<b>Max airpressure / max lufttryck</b> 0,7 MPa (100 psi)
<b>Includes / ingår</b>
<ul style="list-style-type: none"> <li>• Diaphragm pump 11730 / Membranpump 11730</li> <li>• Suction hose w/ strainer sugslang med filter L = 1,5 m</li> <li>• Plastic drum / plastfat 200 l</li> <li>• Outlet hose / utloppsslang L = 3 m</li> <li>• Std nozzle / ventil 3218070</li> </ul>
<b>Features / egenskaper</b>
The unit can be used to temporarily extract the AdBlue® from a vehicle, then pump the same fluid back into the vehicle / Enheten kan användas för tillfällig tömning av fordonets AdBlue®-tank, för senare återfyllning av samma vätska.
PACKAGING / FÖRPACKNING
<b>Carton box / kartong</b> 110 x 80 x 80 - 30 kg

TYPE / UTFÖRANDE																
<b>Electrical AdBlue® pumps</b> Elektriska AdBlue® pumpar																
PART NO / ART.NR.																
<b>1</b> 60230 <b>2</b> 60212 <b>3</b> 60224																
DATA																
<b>Max pressure</b> 0,16 MPa (23 psi)																
<b>1 Capacity / kapacitet</b> 30 l/min																
<b>2 3 Capacity / kapacitet</b> 32 l/min																
<table border="1"> <thead> <tr> <th></th> <th>Volt</th> <th>W</th> <th>IP</th> </tr> </thead> <tbody> <tr> <td><b>1</b></td> <td>230VAC</td> <td>400</td> <td>55</td> </tr> <tr> <td><b>2</b></td> <td>12VDC</td> <td>260</td> <td>55</td> </tr> <tr> <td><b>3</b></td> <td>24VDC</td> <td>310</td> <td>55</td> </tr> </tbody> </table>		Volt	W	IP	<b>1</b>	230VAC	400	55	<b>2</b>	12VDC	260	55	<b>3</b>	24VDC	310	55
	Volt	W	IP													
<b>1</b>	230VAC	400	55													
<b>2</b>	12VDC	260	55													
<b>3</b>	24VDC	310	55													
<ul style="list-style-type: none"> <li>• Transfer of AdBlue® and other water based fluids / överföring av AdBlue® och andra vattenbaserade vätskor.</li> <li>• 1,8 m suction capacity / 1,8 m sugkapacitet</li> <li>• 3/4" (F) inlet 1/2" (F) outlet</li> </ul>																
PACKAGING / FÖRPACKNING																
<b>Carton box / kartong</b>																
<b>1</b> 35 x 19 x 30 cm - 4,0 kg <b>2</b> 35 x 19 x 30 cm - 4,0 kg <b>3</b> 35 x 19 x 30 cm - 4,0 kg																

TYPE / UTFÖRANDE
<b>AdBlue® lever pump</b> Handpump AdBlue®
PART NO / ART.NR.
0950-400
DATA
<b>Includes</b>
<ul style="list-style-type: none"> <li>• Hand pump 0950-200</li> <li>• 2m AdBlue® hose with ball valve</li> <li>• 2m AdBlue® slang med ventil</li> </ul>
* Warning, never expose the pump to any kind of back pressure (for example a pipe system), this will cause the pump to break down / Varning, utsätt aldrig pumpen för mottryck av något slag (t.ex ett rörsystem), detta kommer att orsaka att pumpen slutar fungera.
PACKAGING / FÖRPACKNING
<b>Carton box / kartong</b> 52 x 24 x 11 cm - 2,1 kg

TYPE / UTFÖRANDE
<b>Air operated AdBlue® pumps</b> Luftdrivna AdBlue® pumpar
PART NO / ART.NR.
<b>1</b> 1050-400 <b>2</b> 1050-405 (with meter)
DATA
<b>1 Includes / ingår</b>
<ul style="list-style-type: none"> <li>• 1:1 Drum pump 1050-200*</li> <li>• 2 m AdBlue® hose with valve / 2 m AdBlue® slang med ventil</li> </ul>
<b>2 Includes / ingår</b>
<ul style="list-style-type: none"> <li>• 1:1 Drum pump 1050-200*</li> <li>• 2 m AdBlue® hose with valve / 2 m AdBlue® slang med ventil</li> <li>• AdBlue® meter/mätare 1169096</li> </ul>
* Warning, never expose the pump to any kind of back pressure (for example a pipe system), this will cause the pump to break down / Varning, utsätt aldrig pumpen för mottryck av något slag (t.ex ett rörsystem), detta kommer att orsaka att pumpen slutar fungera.
PACKAGING / FÖRPACKNING
<b>Carton box / kartong</b>
<b>1</b> 53 x 34 x 12 cm - 2,9 kg <b>2</b> 53 x 34 x 12 cm - 3,5 kg

# AdBlue® - EQUIPMENT / UTRUSTNING FÖR AdBlue®

## APPLICATIONS / ANVÄNDNINGSSOMRÅDEN

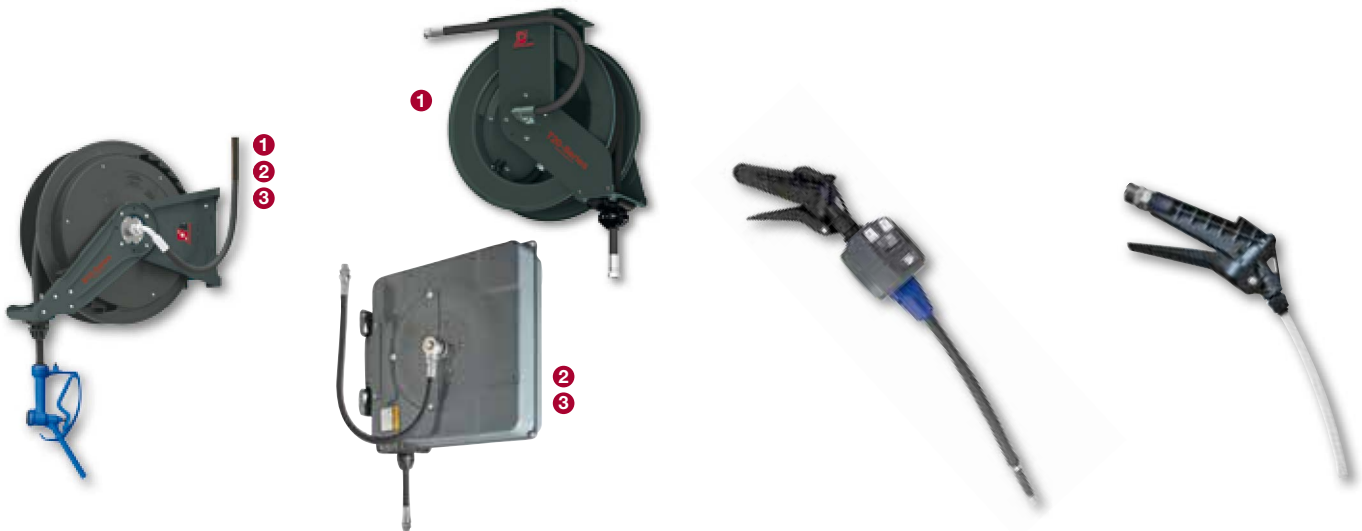

- Our rugged and easy to operate AdBlue®-nozzles and meter meets the most demanding needs for safe refueling. All models can be used in combination with our electrical AdBlue®-pumps and 1:1 air operated transfer pumps.
- Våra robusta och lätthanterliga AdBlue®-handtag och mätare utvecklade för professionell användning och säker påfyllning. Alla modeller kan användas med våra elektriska AdBlue®-pumpar och 1:1 tryckluftsdrevena pumpar.



TYPE / UTFÖRANDE	TYPE / UTFÖRANDE	TYPE / UTFÖRANDE	TYPE / UTFÖRANDE
<b>S10 AdBlue® hose reel</b> <b>S10 AdBlue® slangupprullare</b>	<b>T20/CC15 AdBlue® hose reel</b> <b>T20/CC15 AdBlue® slangupprullare</b>	<b>Digital nozzle for AdBlue®</b> <b>Digitalt handtag f. AdBlue®</b>	<b>Manual nozzle for AdBlue®</b> <b>Manuellt handtag f. AdBlue®</b>
<b>PART NO / ART.NR.</b>	<b>PART NO / ART.NR.</b>	<b>PART NO / ART.NR.</b>	<b>PART NO / ART.NR.</b>
<ul style="list-style-type: none"> <li>❶ 37817</li> <li>❷ 37818</li> <li>❸ 387-15</li> </ul>	<ul style="list-style-type: none"> <li>❶ 37847</li> <li>❷ 37886</li> <li>❸ 37887</li> </ul>	36730	3218070
<b>DATA</b>	<b>DATA</b>	<b>DATA</b>	<b>DATA</b>
<p><b>Max pressure</b> 1,5 MPa (220 psi)</p> <p>❶ <b>No hose / utan slang</b></p> <ul style="list-style-type: none"> <li>• Inlet / inlopp 1/2" BSP (M/utv.)</li> <li>• Outlet / utlopp 1/2" BSP (M/utv.)</li> <li>• For max. 10 m x 1/2" hose/slang</li> </ul> <p>❷ <b>With hose / med slang</b></p> <ul style="list-style-type: none"> <li>• 0,8 m x 1/2" connection hose / anslutnings slang</li> <li>• 10 m x 1/2" hose / slang</li> </ul> <p>❸ <b>Includes / ingår</b></p> <ul style="list-style-type: none"> <li>• Hose reel / slangupprullare 37818</li> <li>• Nozzle / ventilhandtag 3369175</li> </ul>	<p>❶ <b>Max pressure / max tryck</b> 2 MPa (290 psi)</p> <p><b>With hose / med slang</b></p> <ul style="list-style-type: none"> <li>• 0,8 m x 3/4" connection hose / anslutnings slang</li> <li>• 15 m x 3/4" hose / slang</li> </ul> <p>❷ <b>Max pressure / max tryck</b> 1,5 MPa (725 psi)</p> <p><b>With hose / med slang</b></p> <ul style="list-style-type: none"> <li>• 0,8 m connection hose / anslutnings slang 1/2" (F/inv.)</li> <li>• 10 m x 1/2" hose 1/2" (M/utv.)</li> </ul> <p>❸ <b>Max pressure / max tryck</b> 1,5 MPa (725 psi)</p> <p><b>With hose / med slang</b></p> <ul style="list-style-type: none"> <li>• 0,8 m connection hose / anslutnings slang 1/2" (F/inv.)</li> <li>• 15 m x 1/2" hose 1/2" (M/utv.)</li> </ul>	<p><b>Max pressure / max tryck</b> 3 MPa (435 psi)</p> <p><b>Max flow / max flöde</b> 40 l / min</p> <p><b>Inlet / inlopp</b> 1/2" (M/Ut看.) swivel / svivel</p> <p><b>Features / funktioner</b> Built-in over-filling indication to prevent spillage when filling passenger cars / inbyggd visuell överfyllnadsindikering för att förebygga spill vid påfyllning av personbilar</p>	<p><b>Max pressure / max tryck</b> 5 MPa (725 psi)</p> <p><b>Max flow / max flöde</b> 40 l / min</p> <p><b>Inlet / inlopp</b> 1/2" (M/Ut看.) swivel / svivel</p> <p><b>Features / funktioner</b> Smooth trigger for easy filling into smaller containers / mjuk avtryckare för enkel fyllning i mindre behållare</p>
<b>PACKAGING / FÖRPACKNING</b>	<b>PACKAGING / FÖRPACKNING</b>	<b>PACKAGING / FÖRPACKNING</b>	<b>PACKAGING / FÖRPACKNING</b>
<p>Carton box / kartong</p> <ul style="list-style-type: none"> <li>❶ 55 x 24 x 57 cm - 14,6 kg</li> <li>❷ 55 x 24 x 57 cm - 15,1 kg</li> <li>❸ 55 x 24 x 57 cm - 15,6 kg</li> </ul>	<p>Carton box / kartong</p> <ul style="list-style-type: none"> <li>❶ 61 x 31 x 67 cm - 42,8 kg</li> <li>❷ 57 x 23 x 64 cm - 23 kg</li> <li>❸ 57 x 23 x 64 cm - 25 kg</li> </ul>	<p>Carton box / kartong 60 x 10 x 10 cm - 1,5 kg</p>	<p>Carton box / kartong 25 x 10 x 3 cm - 0,3 kg</p>

# AdBlue® - EQUIPMENT / UTRUSTNING FÖR AdBlue®

## APPLICATIONS / ANVÄNDNINGSSOMRÅDEN

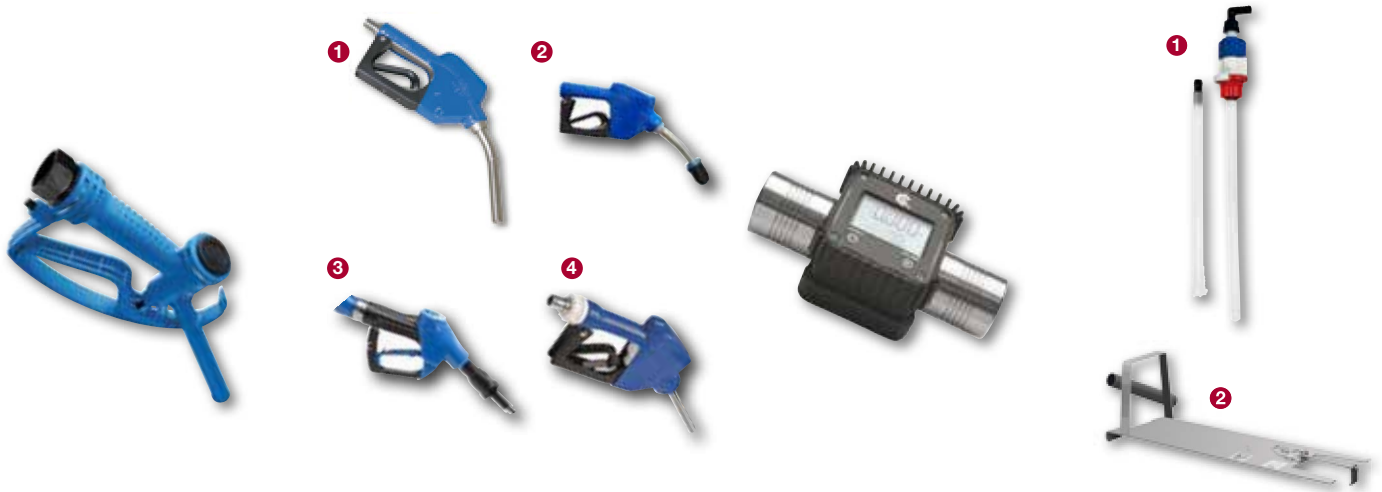

- 
 • Our rugged and easy to operate AdBlue®-nozzles and meter meets the most demanding needs for safe refueling. All models can be used in combination with our electrical AdBlue®-pumps and 1:1 air operated transfer pumps.
- 
 • Våra robusta och lätthanterliga AdBlue®-handtag och mätare utvecklade för professionell användning och säker påfyllning. Alla modeller kan användas med våra elektriska AdBlue®-pumpar och 1:1 tryckluftsdrevna pumpar.



TYPE / UTFÖRANDE	TYPE / UTFÖRANDE	TYPE / UTFÖRANDE	TYPE / UTFÖRANDE
<b>Manual nozzle for AdBlue®</b> Manuellt handtag f. AdBlue®	<b>Automatic nozzle for AdBlue®</b> Automatiskt handtag f. AdBlue®	<b>AdBlue® digital meter</b> AdBlue® digital mätare	<b>AdBlue® accessories</b> AdBlue® tillbehör
<b>PART NO / ART.NR.</b>	<b>PART NO / ART.NR.</b>	<b>PART NO / ART.NR.</b>	<b>PART NO / ART.NR.</b>
3369175	<ul style="list-style-type: none"> <li>1 3369176</li> <li>2 3369178</li> <li>3 3369179</li> <li>4 3369180</li> </ul>	1169096	<ul style="list-style-type: none"> <li>1 3218020</li> <li>2 3218018</li> </ul>
<b>DATA</b>	<b>DATA</b>	<b>DATA</b>	<b>DATA</b>
<b>Max pressure / max tryck</b> 0,5 MPa (72 psi)  <b>Max flow / max flöde</b> 50 l / min  <b>Inlet / inlopp</b> 1" (F/Inv.) swivel / svivel  <b>Accessories / tillbehör</b> <ul style="list-style-type: none"> <li>• 7350009 Ø20 Hose nipple / slangnippel</li> </ul>	<b>Max pressure / max tryck</b> <ul style="list-style-type: none"> <li>1 2 0,5 MPa (72 psi)</li> <li>3 0,35 MPa (72 psi)</li> <li>4 0,3 MPa (72 psi)</li> </ul> <b>Max flow / max flöde</b> <ul style="list-style-type: none"> <li>1 2 50 l / min</li> <li>3 10 l / min</li> <li>4 15 l / min</li> </ul> <b>Inlet / inlopp</b> Swivel with Ø20 mm hose nipple / svivel med Ø20 mm slangnippel	<b>Max pressure / max tryck</b> 1,0 MPa (145 psi)  <b>Flow range / mätområde</b> 4-40 l/min  <b>Min / Max temp</b> -10°C to / till +60°C  <b>Accuracy / noggrannhet</b> ± 1,0%  <b>Connection / anslutning</b> 1" BSP (F / Inv)	<ul style="list-style-type: none"> <li>1 Telescopic suction tube with suction tube adaptor for IBC / komplett sugrör med sugrörsadapter för IBC container</li> <li>2 Pump bracket for plastic drums and IBC / pumpfäste för plastfat och IBC</li> </ul>
<b>PACKAGING / FÖRPACKNING</b>	<b>PACKAGING / FÖRPACKNING</b>	<b>PACKAGING / FÖRPACKNING</b>	<b>PACKAGING / FÖRPACKNING</b>
Carton box / kartong 38 x 5 x 17 cm - 0,3 kg	Carton box / kartong <ul style="list-style-type: none"> <li>1 45 x 19 x 6 cm - 2,3 kg</li> <li>2 44 x 18 x 6 cm - 2 kg</li> <li>3 44 x 18 x 6 cm - 2 kg</li> <li>4 44 x 17 x 6 cm - 1 kg</li> </ul>	Carton box / kartong 10 x 8 x 6 cm - 0,4 kg	Carton box / kartong <ul style="list-style-type: none"> <li>1 54 x 8 x 8 cm - 0,3 kg</li> <li>2 60 x 15 x 15 cm - 1,5 kg</li> </ul>

# AdBlue® - EQUIPMENT / UTRUSTNING FÖR AdBlue®

## APPLICATIONS / ANVÄNDNINGSSOMRÅDEN

-  • Our rugged and easy to operate AdBlue®-tanks and distributors meets the most demanding needs for safe refueling. All models are equipped with pump and nozzle.
-  • Våra robusta och lätthanterliga AdBlue®-tankar och distributörer är utvecklade för professionell användning och säker påfyllning. Alla modeller är utrustade med pump och handventil.





TYPE / UTFÖRANDE	TYPE / UTFÖRANDE	TYPE / UTFÖRANDE	TYPE / UTFÖRANDE
<b>Mobile AdBlue®-refill tank</b> <b>Mobil AdBlue®-påfyllningstank</b>	<b>Mobile AdBlue®-refill tank</b> <b>Mobil AdBlue®-påfyllningstank</b>	<b>Mobile AdBlue®-distributor</b> <b>Mobil AdBlue®-distributör</b>	<b>Mobile AdBlue®-distributor</b> <b>Mobil AdBlue®-distributör</b>
<b>PART NO / ART.NR.</b>	<b>PART NO / ART.NR.</b>	<b>PART NO / ART.NR.</b>	<b>PART NO / ART.NR.</b>
30144	30122	30111	30011
<b>DATA</b>	<b>DATA</b>	<b>DATA</b>	<b>DATA</b>
440L Complete fitted with a 12V electric pump and gun handle. / Komplet monterad med en 12 V elektrisk pump och pistolhandtag.	220L Complete fitted with a 12V electric pump and gun handle. / Komplet monterad med en 12 V elektrisk pump och pistolhandtag.	110L Mobile distributor (110 l) for Ad-Blue®. Complete fitted with pump and gun grip. / Mobil distributör (110 l) för diesel. Komplet monterad med pump och pistolhandtag.  With 12 V electric pump / Med 12 V elektrisk pump	110L Mobile distributor (110 l) for Ad-Blue®. Complete fitted with pump and gun grip. / Mobil distributör (110 l) för diesel. Komplet monterad med pump och pistolhandtag.  With handpump / Med handpump
<b>PACKAGING / FÖRPACKNING</b>	<b>PACKAGING / FÖRPACKNING</b>	<b>PACKAGING / FÖRPACKNING</b>	<b>PACKAGING / FÖRPACKNING</b>
Carton box / kartong 120 x 80 x 78,2 cm - 50 kg	Carton box / kartong 90 x 60 x 61,5 cm - 25 kg	Carton box / kartong 50 x 47 x 110 cm - 15 kg.	Carton box / kartong 50 x 47 x 110 cm - 15 kg.



# DIESEL PUMPS / DIESELPUMPAR

## APPLICATIONS / ANVÄNDNINGSSOMRÅDEN



-  • Eurolube's portable diesel pumps are easy to operate and offers a fast and safe refueling. 12V, 24V and 230V, all models can be equipped with our diesel meters, see page 84.
-  • Eurolubes bärbara dieselpumpar är enkla att sköta och erbjuder en snabb och säker tankning. 12V, 24V och 230V, samtliga modeller kan förses med mätare, se sidan 84.



TYPE / UTFÖRANDE	TYPE / UTFÖRANDE	TYPE / UTFÖRANDE	TYPE / UTFÖRANDE												
<b>Diesel pumps Dieselpumpar</b>	<b>Diesel pumpkit 12V - 40 l/min Diesel pumpkit 12V - 40 l/min</b>	<b>Diesel pumpkit 24V - 43 l/min Diesel pumpkit 24V - 43 l/min</b>	<b>Diesel pumpkit 24V - 60 l/min Diesel pumpkit 24V - 60 l/min</b>												
<b>PART NO / ART.NR.</b>	<b>PART NO / ART.NR.</b>	<b>PART NO / ART.NR.</b>	<b>PART NO / ART.NR.</b>												
<ul style="list-style-type: none"> <li><b>1</b> 10101 (pump only/endast pump)</li> <li><b>2</b> 10121 (pump only/endast pump)</li> </ul>	10100	10120	10110												
<b>DATA</b>	<b>DATA</b>	<b>DATA</b>	<b>DATA</b>												
<b>Max pressure</b> 0,8 MPa (116 psi) <ul style="list-style-type: none"> <li><b>1 Capacity / kapacitet</b> 40 l/min</li> <li><b>2 Capacity / kapacitet</b> 43 l/min</li> </ul> <table border="1"> <thead> <tr> <th></th> <th>Volt</th> <th>W</th> <th>IP</th> </tr> </thead> <tbody> <tr> <td><b>1</b></td> <td>12VAC</td> <td>140</td> <td>55</td> </tr> <tr> <td><b>2</b></td> <td>24VDC</td> <td>160</td> <td>55</td> </tr> </tbody> </table> <ul style="list-style-type: none"> <li>• Integrated fuse / integrerad säkring</li> <li>• Intermittent duty cycle 30 min / driftintervall max 30 min</li> <li>• 2,5 m suction capacity / 2,5 m sugkapacitet</li> <li>• 1" (F) inlet 1" (F) outlet</li> </ul>		Volt	W	IP	<b>1</b>	12VAC	140	55	<b>2</b>	24VDC	160	55	<b>Includes / ingår</b> <ul style="list-style-type: none"> <li>• 12V Diesel pump</li> <li>• 4 m x 3/4" hose / slang</li> <li>• Manuell nozzle / manuellt handtag</li> <li>• 2 m cable with crocodile clamps / 2 m kabel med kabelklammor</li> </ul>	<b>Includes / ingår</b> <ul style="list-style-type: none"> <li>• 24V Diesel pump</li> <li>• 4 m x 3/4" hose / slang</li> <li>• Manuell nozzle / manuellt handtag</li> <li>• 2 m cable with crocodile clamps / 2 m kabel med kabelklammor</li> </ul>	<b>Includes / ingår</b> <ul style="list-style-type: none"> <li>• 24V Diesel pump</li> <li>• 4 m x 3/4" hose / slang</li> <li>• Automatic nozzle / automatiskt handtag</li> <li>• 2 m cable with crocodile clamps / 2 m kabel med kabelklammor</li> </ul>
	Volt	W	IP												
<b>1</b>	12VAC	140	55												
<b>2</b>	24VDC	160	55												
<b>PACKAGING / FÖRPACKNING</b>	<b>PACKAGING / FÖRPACKNING</b>	<b>PACKAGING / FÖRPACKNING</b>	<b>PACKAGING / FÖRPACKNING</b>												
<b>Carton box / kartong</b> <ul style="list-style-type: none"> <li><b>1</b> 24 x 19 x 31 cm - 6,4 kg</li> <li><b>2</b> 24 x 19 x 31 cm - 6,4 kg</li> </ul>	<b>Carton box / kartong</b> 24 x 33 x 31 cm - 9,3 kg	<b>Carton box / kartong</b> 24 x 33 x 31 cm - 9,3 kg	<b>Carton box / kartong</b> 34 x 31 x 24 cm - 11,8 kg												

# DIESEL PUMPS / DIESELPUMPAR

## APPLICATIONS / ANVÄNDINGSOMRÅDEN



-  • Eurolube's portable diesel pumps are easy to operate and offers a fast and safe refueling. 12V, 24V and 230V, all models can be equipped with our diesel meters, see page 84.
-  • Eurolubes bärbara dieselpumpar är enkla att sköta och erbjuder en snabb och säker tankning. 12V, 24V och 230V, samtliga modeller kan förses med mätare, se sidan 84.



TYPE / UTFÖRANDE	TYPE / UTFÖRANDE	TYPE / UTFÖRANDE	TYPE / UTFÖRANDE
<b>Diesel pumpkit 230V - 50 l/min</b>	<b>Diesel pumpkit 230V - 70 l/min</b>	<b>Digital diesel meter</b> <b>Digital dieselmätare</b>	<b>Diesel meter</b> <b>Dieselmätare</b>
<b>PART NO / ART.NR.</b>	<b>PART NO / ART.NR.</b>	<b>PART NO / ART.NR.</b>	<b>PART NO / ART.NR.</b>
10115	10140	1168806	1168034
<b>DATA</b>	<b>DATA</b>	<b>DATA</b>	<b>DATA</b>
<b>Includes / ingår</b> <ul style="list-style-type: none"> <li>• 230V 50Hz AC Diesel pump</li> <li>• 4m x 3/4" hose / slang</li> <li>• Manuell nozzle / manuellt handtag</li> <li>• 2 m cable with plug / 2 m kabel med kontakt</li> </ul>	<b>Includes / ingår</b> <ul style="list-style-type: none"> <li>• 230V Diesel pump</li> <li>• 4 m x 3/4" hose / slang</li> <li>• Automatic nozzle / automatiskt handtag</li> <li>• Meter with three digits / mätare med tre siffror</li> <li>• Wall bracket / väggfäste</li> </ul> <b>Inlet / inlopp</b> 1" BSP (F / Inv.)	<b>Max pressure / max tryck</b> 7,0 MPa (1050 psi)  <b>Flow range / mätområde</b> 8-80 l/min  <b>Min / Max temp</b> -5°C to / till +50°C  <b>Accuracy / noggrannhet</b> ± 0,5%  <b>Connection / anslutning</b> 3/4" BSP (F / Inv.)	<b>Max pressure / max tryck</b> 1 MPa (150 psi)  <b>Flow range / flödesområde</b> 10-100 l/min  <b>In -outlet / in -utlopp</b> 1" BSP (F / Inv.)  <b>Register / mätare</b> <ul style="list-style-type: none"> <li>• Resettable register for dispensed volume / nollställningsbar mätare för tappad volym.</li> <li>• Permant totalizer not resettable/ totalmätare ej nollställningsbar</li> </ul>
<b>PACKAGING / FÖRPACKNING</b>	<b>PACKAGING / FÖRPACKNING</b>	<b>PACKAGING / FÖRPACKNING</b>	<b>PACKAGING / FÖRPACKNING</b>
<b>Carton box / kartong</b> <ul style="list-style-type: none"> <li>① 24 x 33 x 31 cm - 9,3 kg</li> <li>② 24 x 19 x 31 cm - 6,4 kg</li> </ul>	<b>Carton box / kartong</b> 40 x 30 x 29 cm - 19,9 kg	<b>Carton box / kartong</b> 15 x 15 x 20 cm - 1,0 kg	<b>Carton box / kartong</b> 18 x 17 x 18 cm - 2,1 kg

# DIESEL PUMP ACCESSORIES / TILLBEHÖR DIESELPUMPAR

## APPLICATIONS / ANVÄNDNINGSSOMRÅDEN



-  • Our rugged and easy to operate diesel pump nozzles and meter meets the most demanding needs for safe refueling. All models can be used in combination with our electrical diesel pumps and 1:1 air operated transfer pumps.
-  • Våra robusta och lätthanterliga dieselhandtag och mätare utvecklade för professionell användning och säker påfyllning. Alla modeller kan användas med våra elektriska dieselpumpar och 1:1 tryckluftsdrevna pumpar.



TYPE / UTFÖRANDE	TYPE / UTFÖRANDE	TYPE / UTFÖRANDE
<b>Automatic diesel nozzle</b> <b>Automatiskt dieselhandtag</b>	<b>Automatic diesel nozzle</b> <b>Automatiskt dieselhandtag</b>	<b>Diesel nozzle</b> <b>Dieselhandtag</b>
<b>PART NO / ART.NR.</b> 16720	<b>PART NO / ART.NR.</b> 16722	<b>PART NO / ART.NR.</b> 1268983
<b>DATA</b>	<b>DATA</b>	<b>DATA</b>
<b>Max pressure / max tryck</b> 0,35 MPa (50 psi)	<b>Max pressure / max tryck</b> 0,35 MPa (50 psi)	<b>Max pressure / max tryck</b> 1 MPa (150 psi)
<b>Max flow / max flöde</b> 60 l/min	<b>Max flow / max flöde</b> 90 l/min	<b>Max flow / max flöde</b> 120 l/min
<b>Inlet / inlopp</b> 1" BSP (F / Inv.)	<b>Inlet / inlopp</b> 1" BSP (F / Inv.)	<b>Inlet / inlopp</b> 1" BSP (F / Inv.)
<b>Includes / ingår</b> <ul style="list-style-type: none"><li>• Swivel / anslutningssvivel</li><li>• Rigid outlet / utloppsror</li></ul>	<b>Includes / ingår</b> <ul style="list-style-type: none"><li>• Swivel / anslutningssvivel</li><li>• Rigid outlet / utloppsror</li></ul>	<b>Includes / ingår</b> <ul style="list-style-type: none"><li>• 1" inlet swivel / anslutningssvivel</li><li>• Rigid outlet / utloppsror</li><li>• Lockable trigger / låsbar avtryckare</li></ul>
<b>PACKAGING / FÖRPACKNING</b>	<b>PACKAGING / FÖRPACKNING</b>	<b>PACKAGING / FÖRPACKNING</b>
<b>Carton box / kartong</b> 6 x 18 x 41 cm - 1,95 kg	<b>Carton box / kartong</b> 6 x 18 x 41 cm - 1,95 kg	<b>Carton box / kartong</b> 6 x 18 x 41 cm - 1,95 kg

# DIESEL PUMPS / DIESELPUMPAR

## APPLICATIONS / ANVÄNDNINGSSOMRÅDEN

-  • Our rugged and easy to operate diesel-tanks and distributors meets the most demanding needs for safe refueling. All models are equipped with pump and nozzle.
-  • Våra robusta och lätthanterliga diesel-tankar och distributörer är utvecklade för professionell användning och säker påfyllning. Alla modeller är utrustade med pump och handventil.



	TYPE / UT	TYPE / U	TYPE
<b>Mobile diesel-refill tank</b> <b>Mobil diesel-påfyllningstank</b>	<b>Mobile diesel-refill tank</b> <b>Mobil diesel-påfyllningstank</b>	<b>Mobile diesel distributor</b> <b>Mobil diesel distributör</b>	<b>Mobile diesel distributor</b> <b>Mobil diesel distributör</b>
<b>PART NO / ART.NR.</b>	<b>PART NO / ART.NR.</b>	<b>PART NO / ART.NR.</b>	<b>PART NO / ART.NR.</b>
10144	10122	10111	10011
<b>DATA</b>	<b>DATA</b>	<b>DATA</b>	<b>DATA</b>
440L Complete fitted with a 12V electric pump and gun handle. / Komplet monterad med en 12 V elektrisk pump och pistolhandtag.	220L Complete fitted with a 12V electric pump and gun handle. / Komplet monterad med en 12 V elektrisk pump och pistolhandtag.	110L Mobile distributor (110 l) for diesel. Complete fitted with pump and gun grip. / Mobil distributör (110 l) för diesel. Komplet monterad med pump och pistolhandtag.  With 12 V electric pump / Med 12 V elektrisk pump	110L Mobile distributor (110 l) for diesel. Complete fitted with pump and gun grip. / Mobil distributör (110 l) för diesel. Komplet monterad med pump och pistolhandtag.  With handpump / Med handpump
<b>PACKAGING / FÖRPACKNING</b>	<b>PACKAGING / FÖRPACKNING</b>	<b>PACKAGING / FÖRPACKNING</b>	<b>PACKAGING / FÖRPACKNING</b>
Carton box / kartong 120 x 80 x 78,2 cm - 50 kg	Carton box / kartong 90 x 60 x 61,5 cm - 25 kg	Carton box / kartong 50 x 47 x 110 cm - 15 kg.	Carton box / kartong 50 x 47 x 110 cm - 15 kg.

## AIR EQUIPMENT / LUFTUTRUSTNING

AIR TREATMENT  
LUFTBEHANDLING



94

AIR LINE HOSES AND FITTINGS  
LUFTSLANGAR OCH KOPPLINGAR

95

# FRL UNITS / FRL-ENHETER

## APPLICATIONS / ANVÄNDNINGSSOMRÅDEN

-  • Eurolube pumps do not require lubricator.
- To prolong life time on air operated tools, we recommend using filter regulator and lubricator connected to the air inlet.
- Our accessories withstand hard use and are built for durability in connection with our air operated pumps.
-  • Eurolube pumpar behöver ej luftsmörjare.
- Livstiden på tryckluftsdrivna verktyg förlängs genom att använda filterregulator och smörjare på luftintaget.
- Våra tillbehör är utvecklade för tuff användning och lång hållbarhet tillsammans med våra tryckluftsdrivna pumpar.



TYPE / UTFÖRANDE	TYPE / UTFÖRANDE	TYPE / UTFÖRANDE	TYPE / UTFÖRANDE
<b>Filter regulator</b> Filterregulator	<b>Regulator</b> Regulator	<b>Lubricators and filters</b> Smörjare och filter	<b>Filter regulator and lubricator</b> Filterregulator och smörjare
<b>PART NO / ART.NR.</b>	<b>PART NO / ART.NR.</b>	<b>PART NO / ART.NR.</b>	<b>PART NO / ART.NR.</b>
<ul style="list-style-type: none"> <li>1 18715</li> <li>2 18716</li> <li>3 18725</li> </ul>	<ul style="list-style-type: none"> <li>1 18721</li> <li>2 18722</li> <li>3 18723</li> <li>4 1888538</li> <li>5 1888790</li> </ul>	<ul style="list-style-type: none"> <li>1 18717 (Lubricator / smörjare)</li> <li>2 18718 (Lubricator / smörjare)</li> <li>3 18724 (Filter)</li> </ul>	<ul style="list-style-type: none"> <li>1 18720</li> <li>2 18719</li> <li>3 18726</li> </ul>
<b>DATA</b>	<b>DATA</b>	<b>DATA</b>	<b>DATA</b>
<p><b>Max air pressure / max lufttryck</b> 1,2 MPa (250 psi)</p> <p><b>Connection / anslutning</b></p> <ul style="list-style-type: none"> <li>1 1/4" BSP (F / Inv.)</li> <li>2 3/8" / 1/2" BSP (F / Inv.)</li> <li>3 3/4" BSP (F / Inv.)</li> </ul>	<p><b>Max air pressure / max lufttryck</b> 1,2 MPa (250 psi)</p> <p><b>Connection / anslutning</b></p> <ul style="list-style-type: none"> <li>1 1/4" BSP (F / Inv.)</li> <li>2 3/8" / 1/2" BSP (F / Inv.)</li> <li>3 3/4" BSP (F / Inv.)</li> </ul> <p><b>Accessories / tillbehör</b></p> <ul style="list-style-type: none"> <li>4 Wall bracket for 1/4" series / väggfäste för 1/4" serien</li> <li>5 Wall bracket for 3/8"-1/2" series / väggfäste för 3/8"-1/2" serien</li> </ul>	<p><b>Max air pressure / max lufttryck</b> 1,2 MPa (250 psi)</p> <p><b>Connection / anslutning</b></p> <ul style="list-style-type: none"> <li>1 1/4" BSP (F / Inv.)</li> <li>2 3/8" / 1/2" BSP (F / Inv.)</li> <li>3 1/4" BSP (F / Inv.) With valve / med ventil</li> </ul>	<p><b>Max air pressure / max lufttryck</b> 1,2 MPa (250 psi)</p> <p><b>Connection / anslutning</b></p> <ul style="list-style-type: none"> <li>1 1/4" BSP (F / Inv.)</li> <li>2 3/8" / 1/2" BSP (F / Inv.)</li> <li>3 1/4" BSP (F / Inv.) With valve / med ventil</li> </ul>
<b>PACKAGING / FÖRPACKNING</b>	<b>PACKAGING / FÖRPACKNING</b>	<b>PACKAGING / FÖRPACKNING</b>	<b>PACKAGING / FÖRPACKNING</b>
<p><b>Carton box / kartong</b></p> <ul style="list-style-type: none"> <li>1 13 x 5 x 4 cm - 0,6 kg</li> <li>2 16 x 6 x 5 cm - 1,2 kg</li> <li>3 28 x 10 x 10 cm - 1,8 kg</li> </ul>	<p><b>Carton box / kartong</b></p> <ul style="list-style-type: none"> <li>1 10 x 5 x 6 cm - 0,3 kg</li> <li>2 13 x 10 x 7 cm - 0,8 kg</li> <li>3 15 x 10 x 10 cm - 0,9 kg</li> <li>4 5 x 5 x 2 cm - 0,1 kg</li> <li>5 7 x 7 x 3 cm - 0,1 kg</li> </ul>	<p><b>Carton box / kartong</b></p> <ul style="list-style-type: none"> <li>1 16 x 5 x 5 cm - 0,5 kg</li> <li>2 19 x 9 x 8 cm - 0,9 kg</li> <li>3 28 x 10 x 10 cm - 0,9 kg</li> </ul>	<p><b>Carton box / kartong</b></p> <ul style="list-style-type: none"> <li>1 20 x 11 x 5 cm - 1,1 kg</li> <li>2 23 x 20 x 7 cm - 2,2 kg</li> <li>3 24 x 11 x 6 cm - 1,3 kg</li> </ul>

# AIR LINE ACCESSORIES / TILLBEHÖR LUFT

## APPLICATIONS / ANVÄNDINGSOMRÅDEN

- Using correct pump connection accessories guarantee safe and trouble free operation.
- Quick couplers for air are recommended for easy and quick service.
- Användandet av korrekta anslutningstillbehör för pumpar garanterar säker och problemfri drift.
- Snabbkopplingar för luft rekommenderas för enkel och snabb service.

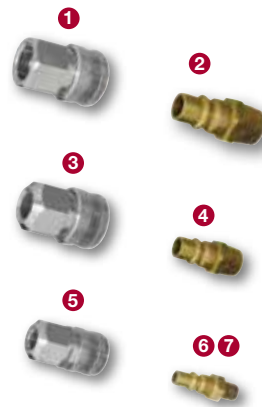
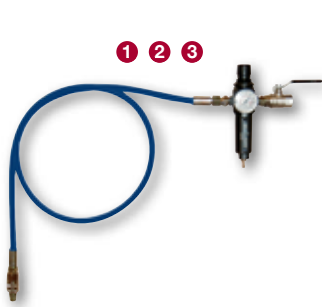

TYPE / UTFÖRANDE	
<b>Air connection kit</b> Luftanslutningssats	
PART NO / ART.NR.	
1 1218756	(1/4")
2 1218976	(3/8")
3 1218131	(1/2")
DATA	
<b>Max air pressure / max lufttryck</b> 1,2 MPa (250 psi)	
<b>Includes / ingår</b>	
• Air hose / luftslang	
• Quick couplers / snabbkopplingar	
• Air regulator / luftregulator	
• Ball valve / kulventil	
<b>Connection / anslutning</b>	
1	1/4" (F-M / Inv.-Utv.)
2	3/8" (F-M / Inv.-Utv.)
3	1/2" (F-M / Inv.-Utv.)
PACKAGING / FÖRPACKNING	
Plastic bag / plastpåse	

TYPE / UTFÖRANDE	
<b>Air hose</b> Luftslang	
PART NO / ART.NR.	
1 18710	
2 18711	
3 18712	
DATA	
<b>Connection / anslutning</b>	
1	1,5 m x 1/4" BSP (F-M / Inv.-Utv.)
2	1,5 m x 3/8" BSP (F-M / Inv.-Utv.)
3	1,5 m x 1/2" BSP (F-M / Inv.-Utv.)
PACKAGING / FÖRPACKNING	
Plastic bag / plastpåse	
1	25 x 25 x 6 cm - 0,3 kg
2	28 x 28 x 6 cm - 0,5 kg
3	28 x 28 x 6 cm - 0,6 kg

TYPE / UTFÖRANDE	
<b>Quick couplers for air</b> Snabbkopplingar för luft	
PART NO / ART.NR.	
1 1888122	5 1887464
2 1888521	6 1887465
3 1887494	7 1887493
4 1887551	
DATA	
1	1/2" coupler / koppling
2	1/2" connector / nippel
3	3/8" coupler / koppling
4	3/8" connector / nippel
5	1/4" coupler / koppling
6	1/4" connector / nippel
7	3/8" connector / nippel
<b>Max air pressure / max lufttryck</b> 1,5 MPa (200 psi)	
PACKAGING / FÖRPACKNING	

TYPE / UTFÖRANDE	
<b>Tyre inflator and air blow gun</b> Däckpåfyllare och blåspistol	
PART NO / ART.NR.	
1 18740	
2 18750	
3 18741	
DATA	
1	Tyre inflator 0-1,0 MPa (150 psi) with 650 mm hose / däckpåfyllare 0-1,0 MPa med 650 mm slang. Connection / anslutning 1/4" BSP (M/Utv.)
2	Tyre inflator valve. / däckpåfyllningsventil. Connection / anslutning 1/4" BSP (M/Utv.)
3	Blow Gun max. pressure 1,0 MPa (150 psi) / blåspistol max tryck 1,0 MPa Connection / anslutning 1/4" BSP (M/Utv.)
PACKAGING / FÖRPACKNING	
Carton box / kartong	
1	29 x 13 x 9 cm - 0,93 kg
Plastic bag / plastpåse	
2	0,2 kg
3	0,14 kg





## **HOSE REELS / SLANGUPPRULLARE**

**STANDARD DUTY CABLE REELS & HOSE REELS  
KABELUPPRULLARE & SLANGUPPRULLARE FÖR VERKSTÄDER**

**98-101**

**HEAVY DUTY HOSE REELS  
SLANGUPPRULLARE FÖR TUNGA VERKSTÄDER**



**102-105**

**ACCESSORIES HOSE REELS  
TILLBEHÖR SLANGUPPRULLARE**

**106-108**

# HOSE & CABLE REELS / SLANG & KABELUPPRULLARE

## APPLICATIONS / ANVÄNDINGSOMRÅDEN

- 
 • Hose Reels and cable offer better working environment and efficient service. Hose reels can be used for a wide range of fluids such as: grease, oil, antifreeze, air, water, AdBlue®, diesel and degreaser etc.
  - For maintenance and service within the automotive, industrial, marine, farming, aircraft and mining sectors.
- 
 • Slang och kabelupprullare erbjuder bättre arbetsmiljö och effektiv service. Slangupprullare kan användas till en mängd olika medier som: fett, olja, glykol, luft, vatten, AdBlue®, diesel och avfettning mm.
  - För smörjunderhåll och service inom sektorerna fordon, industri, fartyg, jordbruk, flyg och gruvindustri.



E15-Series

FOR ELECTRICITY  
FÖR EL



E20-Series

FOR ELECTRICITY  
FÖR EL



M15-Series

FOR AIR & WATER  
FÖR LUFT & VATTEN



M12-Series

FOR AIR & WATER  
FÖR LUFT & VATTEN

TYPE / UTFÖRANDE	
<b>Cable reel</b> <b>Kabelupprullare</b>	
PART NO / ART.NR.	
55010	(15 m cable)
DATA	
<b>E15 Cable reel / kabelrulle</b>	
<ul style="list-style-type: none"> <li>• 230V – 50 Hz – 1 Ph</li> <li>• Max. 2000W rolled out cable Max. 2000W utrullad kabel</li> <li>• Max. 800W rolled cable Max. 800W upprullad kabel</li> <li>• 15 m - 3 x 1,5 mm<sup>2</sup></li> <li>• Inlet cable / anslutningskabel 1,3 m - 3 x 1,5 mm<sup>2</sup></li> </ul>	
PACKAGING / FÖRPACKNING	
<b>Carton box / kartong</b> 29 x 29 x 21 cm - 4,6 kg	

TYPE / UTFÖRANDE	
<b>Cable reel</b> <b>Kabelupprullare</b>	
PART NO / ART.NR.	
55020	(20 m cable)
DATA	
<b>E20 Cable reel / kabelrulle</b>	
<ul style="list-style-type: none"> <li>• 230V – 50 Hz – 1 Ph</li> <li>• Max. 3500W rolled out cable Max. 3500W utrullad kabel</li> <li>• Max. 1600W rolled cable Max. 1600W upprullad kabel</li> <li>• 20 m - 3 x 2,5 mm<sup>2</sup></li> <li>• Inlet cable / anslutningskabel 1,3 m - 3 x 2,5 mm<sup>2</sup></li> </ul>	
PACKAGING / FÖRPACKNING	
<b>Carton box / kartong</b> 42 x 39 x 20 cm - 9,2 kg	

TYPE / UTFÖRANDE	
<b>Cased hose reel</b> <b>Täckt slangupprullare</b>	
PART NO / ART.NR.	
37830	(15 m x ø 8 mm)
DATA	
<b>Max pressure / max tryck</b> 2 MPa (290 psi)	
<b>Hose / slang</b>	
<ul style="list-style-type: none"> <li>• 1,0 m x ø 8 mm connection hose / anslutnings slang</li> <li>• 15 m x ø 8 mm hose 1/4" (M/utv.)</li> </ul>	
Metal casing / kapsling i metall	
PACKAGING / FÖRPACKNING	
<b>Carton box / kartong</b> 39 x 38 x 19,5 cm - 6,7 kg	

TYPE / UTFÖRANDE	
<b>Cased hose reel</b> <b>Täckt slangupprullare</b>	
PART NO / ART.NR.	
37831	(12 m x ø 10 mm)
DATA	
<b>Max pressure / max tryck</b> 2 MPa (290 psi)	
<b>Hose / slang</b>	
<ul style="list-style-type: none"> <li>• 1,0 m x ø 10 mm connection hose / anslutnings slang</li> <li>• 12 m x ø 10 mm hose 3/8" (M/utv.)</li> </ul>	
Metal casing / kapsling i metall	
PACKAGING / FÖRPACKNING	
<b>Carton box / kartong</b> 39 x 28 x 19,5 cm - 6,5 kg	

# S10-SERIES HOSE REELS / SLANGUPPRULLARE 10M

## APPLICATIONS / ANVÄNDNINGSSOMRÅDEN

- Hose reels offer better working environment and efficient service. Can be used for a wide range of fluids such as: high pressure water, grease, oil, antifreeze, air, water, AdBlue®, diesel and degreaser etc.
- The S10 series features a base and guide arm of powder coated aluminium and a composite spool.
- Slangupprullare erbjuder bättre arbetsmiljö och effektiv service. Kan användas till en mängd olika medier som: högtrycksvatten, fett, olja, glykol, luft, vatten, AdBlue®, diesel och avfettning mm.
- S10-Serien består av ett stativ och utloppsarm i pulverlackerad pressgjuten aluminium och en trumma av kompositmaterial.



TYPE / UTFÖRANDE	
<b>S10 Hose reel</b> <b>S10 Slangupprullare</b>	
PART NO / ART.NR.	
1 17823	(No hose / utan slang)
2 17820	(10 m x 1/2")
DATA	
<b>Max pressure / max tryck</b> 7,5 MPa (1100 psi)	
1 <b>No hose / utan slang</b>	
• Inlet / inlopp 1/2" BSP (M/utv.)	
• Outlet / utlopp 1/2" BSP (M/utv.)	
• For max. 10 m hose / slang	
2 <b>With hose / med slang</b>	
• 0,8 m x 1/2" inlet hose / inloppssl.	
• 10 m x 1/2" hose / slang	
PACKAGING / FÖRPACKNING	
Carton box / kartong	
1	55 x 24 x 57 cm - 10,8 kg
2	55 x 24 x 57 cm - 14,6 kg

TYPE / UTFÖRANDE	
<b>S10 Hose reel</b> <b>S10 Slangupprullare</b>	
PART NO / ART.NR.	
1 27837	(No hose / utan slang)
2 27836	(10 m x 3/8")
DATA	
<b>Max pressure / max tryck</b> 35 MPa (5076 psi)	
1 <b>No hose / utan slang</b>	
• Inlet / inlopp 3/8" BSP (M/utv.)	
• Outlet / utlopp 3/8" BSP (M/utv.)	
• For max. 10 m hose / slang	
2 <b>With hose / med slang</b>	
• 0,8 m x 3/8" inlet hose / inloppssl.	
• 10 m x 3/8" hose / slang	
PACKAGING / FÖRPACKNING	
Carton box / kartong	
1	55 x 24 x 57 cm - 10,8 kg
2	55 x 24 x 57 cm - 14,4 kg

TYPE / UTFÖRANDE	
<b>S10 Hose reel</b> <b>S10 Slangupprullare</b>	
PART NO / ART.NR.	
1 17823	(No hose / utan slang)
2 37866	(10 m x 3/8")
3 37867	(10 m x 1/2")
DATA	
<b>Max pressure / max tryck</b> 1,5 MPa (220 psi)	
1 <b>No hose / utan slang</b>	
• Inlet / inlopp 1/2" BSP (M/utv.)	
• Outlet / utlopp 1/2" BSP (M/utv.)	
• For max. 10 m hose / slang	
2 <b>With hose / med slang</b>	
• 0,8 m x 3/8" inlet hose / inloppssl.	
• 10 m x 3/8" hose / slang	
3 <b>With hose / med slang</b>	
• 0,8 m x 1/2" inlet hose / inloppssl.	
• 10 m x 1/2" hose / slang	
PACKAGING / FÖRPACKNING	
Carton box / kartong	
1	55 x 24 x 57 cm - 10,8 kg
2	55 x 24 x 57 cm - 14,1 kg
3	55 x 24 x 57 cm - 14,6 kg

TYPE / UTFÖRANDE	
<b>S10 Hose reel</b> <b>S10 Slangupprullare</b>	
PART NO / ART.NR.	
1 37838	(10 m x 1/2")
2 37833	(10 m x 3/8")
3 37818	(10 m x 1/2")
DATA	
1 <b>Max pressure / max tryck</b> 2,0 MPa (290 psi)	
• 0,8 m inlet hose / inloppssl. 1/2"	
• 10 m x 1/2" hose / slang	
2 <b>Max pressure / max tryck</b> 17 MPa (2460 psi)	
<b>Max temperature / max temp.</b> 100°C (212°F) *	
• 0,8 m x 3/8" inlet hose / inloppssl.	
• 10 m x 3/8" hose / slang	
3 <b>Max pressure / max tryck</b> 2,0 MPa (290 psi)	
• 0,8 m x 1/2" inlet hose / inloppssl.	
• 10 m x 1/2" hose / slang	
* Warning, never use reel at maximum temperature and maximum pressure at the same time / varning, använd aldrig upprullaren vid max temperatur och max tryck samtidigt	
PACKAGING / FÖRPACKNING	
Carton box / kartong	
1	55 x 24 x 57 cm - 13,8 kg
2	55 x 24 x 57 cm - 14,8 kg
3	55 x 24 x 57 cm - 15,1 kg

# S15-SERIES HOSE REELS / SLANGUPPRULLARE 15M

## APPLICATIONS / ANVÄNDINGSOMRÅDEN

- Hose reels offer better working environment and efficient service. Can be used for a wide range of fluids such as: high pressure water, grease, oil, antifreeze, air, water, AdBlue®, diesel and degreaser etc.
- The S15 series features a base and guide arm of powder coated aluminium and a composite spool.
- Slangupprullare erbjuder bättre arbetsmiljö och effektiv service. Kan användas till en mängd olika medier som: högtrycksvatten, fett, olja, glykol, luft, vatten, AdBlue®, diesel och avfettning mm.
- S15-Serien består av ett stativ och utloppsarm i pulverlackerad pressgjuten aluminium och en trumma av kompositmaterial.



TYPE / UTFÖRANDE	
<b>S15 Hose reel</b> <b>S15 Slangupprullare</b>	
PART NO / ART.NR.	
1 17838	(No hose / utan slang)
2 17837	(15 m x 1/2")
DATA	
<b>Max pressure / max tryck</b> 7,5 MPa (1100 psi)	
<b>1 No hose / utan slang</b> <ul style="list-style-type: none"> <li>• Inlet / inlopp 1/2" BSP (M/utv.)</li> <li>• Outlet / utlopp 1/2" BSP (M/utv.)</li> <li>• For max. 15 m hose / slang</li> </ul>	
<b>2 With hose / med slang</b> <ul style="list-style-type: none"> <li>• 0,8 m x 1/2" inlet hose / inloppssl.</li> <li>• 15 m x 1/2" hose / slang</li> </ul>	
PACKAGING / FÖRPACKNING	
Carton box / kartong	
1	55 x 24 x 57 cm - 10,8 kg
2	55 x 24 x 57 cm - 16,1 kg

TYPE / UTFÖRANDE	
<b>S15 Hose reel</b> <b>S15 Slangupprullare</b>	
PART NO / ART.NR.	
1 27835	(No hose / utan slang)
2 27834	(15 m x 3/8")
DATA	
<b>Max pressure / max tryck</b> 35 MPa (5050 psi)	
<b>1 No hose / utan slang</b> <ul style="list-style-type: none"> <li>• Inlet / inlopp 3/8" BSP (M/utv.)</li> <li>• Outlet / utlopp 3/8" BSP (M/utv.)</li> <li>• For max. 15 m hose / slang</li> </ul>	
<b>2 With hose / med slang</b> <ul style="list-style-type: none"> <li>• 0,8 m x 3/8" inlet hose / inloppssl.</li> <li>• 15 m x 3/8" hose / slang</li> </ul>	
PACKAGING / FÖRPACKNING	
Carton box / kartong	
1	55 x 24 x 57 cm - 10,8 kg
2	55 x 24 x 57 cm - 16,1 kg

TYPE / UTFÖRANDE	
<b>S15 Hose reel</b> <b>S15 Slangupprullare</b>	
PART NO / ART.NR.	
1 17838	(No hose / utan slang)
2 37864	(15 m x 3/8")
3 37865	(15 m x 1/2")
DATA	
<b>Max pressure / max tryck</b> 1,5 MPa (220 psi)	
<b>1 No hose / utan slang</b> <ul style="list-style-type: none"> <li>• Inlet / inlopp 1/2" BSP (M/utv.)</li> <li>• Outlet / utlopp 1/2" BSP (M/utv.)</li> <li>• For max. 15 m hose / slang</li> </ul>	
<b>2 With hose / med slang</b> <ul style="list-style-type: none"> <li>• 0,8 m x 3/8" inlet hose / inloppssl.</li> <li>• 15 m x 3/8" hose / slang</li> </ul>	
<b>3 With hose / med slang</b> <ul style="list-style-type: none"> <li>• 0,8 m x 1/2" inlet hose / inloppssl.</li> <li>• 15 m x 1/2" hose / slang</li> </ul>	
PACKAGING / FÖRPACKNING	
Carton box / kartong	
1	55 x 24 x 57 cm - 10,8 kg
2	55 x 24 x 57 cm - 15,2 kg
3	55 x 24 x 57 cm - 16,1 kg

TYPE / UTFÖRANDE	
<b>S15 Hose reel</b> <b>S15 Slangupprullare</b>	
PART NO / ART.NR.	
1 37836	(15 m x 1/2")
2 37828	(15 m x 3/8")
3 37819	(15 m x 1/2")
DATA	
<b>1 Max pressure / max tryck</b> 2,0 MPa (290 psi)	
<ul style="list-style-type: none"> <li>• 0,8 m x 1/2" inlet hose / inloppssl.</li> <li>• 15 m x 1/2" hose</li> </ul>	
<b>2 Max pressure / max tryck</b> 17 MPa (2460 psi)	
<b>Max temperature / max temp.</b> 100°C (212°F) *	
<ul style="list-style-type: none"> <li>• 0,8 m x 3/8" inlet hose / inloppssl.</li> <li>• 15 m x 3/8" hose / slang</li> </ul>	
<b>3 Max pressure / max tryck</b> 2,0 MPa (290 psi)	
<ul style="list-style-type: none"> <li>• 0,8 m x 1/2" inlet hose / inloppssl.</li> <li>• 15 m x 1/2" hose / slang</li> </ul>	
* Warning, never use reel at maximum temperature and maximum pressure at the same time / varning, använd aldrig upprullaren vid max temperatur och max tryck samtidigt	
PACKAGING / FÖRPACKNING	
Carton box / kartong	
1	57 x 24 x 63 cm - 15,2 kg
2	57 x 24 x 63 cm - 15,8 kg
3	57 x 24 x 56 cm - 14 kg

# C15-SERIES CASED HOSE REEL / TÄCKTA SLANGUPPRULLARE

## APPLICATIONS / ANVÄNDNINGSSOMRÅDEN

- Hose reels offer better working environment and efficient service. Can be used for a wide range of fluids such as: high pressure water, grease, oil, antifreeze, air, water, AdBlue®, diesel and degreaser etc.
- The C15 series features a rigid enclosure of powder coated aluminium and a composite spool.
- Slangupprullare erbjuder bättre arbetsmiljö och effektiv service. Kan användas till en mängd olika medier som: högtrycksvatten, fett, olja, glykol, luft, vatten, AdBlue®, diesel och avfettning mm.
- C15-Serien består av en stabil ram i pulverlackerad pressgjuten aluminium och en trumma av kompositmaterial.



FOR OIL/ANTIFREEZE  
FÖR OLJA/GLYKOL



FOR GREASE  
FÖR FETT



FOR AIR & WATER  
FÖR LUFT & VATTEN



FOR DEGREASER,  
WINDSCREEN FLUID ETC  
FÖR AVFETTNING,  
SPOLARVÄTSKA ETC  
FOR HIGH PRESSURE WATER,  
FÖR HÖGTRYCKSVATTEN

TYPE / UTFÖRANDE	
<b>C15 Hose reel</b> <b>C15 Slangupprullare</b>	
PART NO / ART.NR.	
1 17844	(No hose / utan slang)
2 17840	(10 m x 1/2")
3 17843	(15 m x 1/2")
DATA	
<b>Max pressure / max tryck</b> 7,5 MPa (1100 psi)	
<b>1 No hose / utan slang</b> <ul style="list-style-type: none"> <li>• Inlet / inlopp 1/2" BSP (M/utv.)</li> <li>• Outlet / utlopp 1/2" BSP (M/utv.)</li> <li>• For max. 15 m hose / slang</li> </ul>	
<b>2 With hose / med slang</b> <ul style="list-style-type: none"> <li>• 0,8 m x 1/2" inlet hose / inloppssl.</li> <li>• 10 m x 1/2" hose / slang</li> </ul>	
<b>3 With hose / med slang</b> <ul style="list-style-type: none"> <li>• 0,8 m x 1/2" inlet hose / inloppssl.</li> <li>• 15 m x 1/2" hose / slang</li> </ul>	
PACKAGING / FÖRPACKNING	
Carton box / kartong	
1	57 x 24 x 63 cm - 18,7 kg
2	57 x 24 x 63 cm - 22,5 kg
3	57 x 24 x 63 cm - 24,8 kg



TYPE / UTFÖRANDE	
<b>C15 Hose reel</b> <b>C15 Slangupprullare</b>	
PART NO / ART.NR.	
1 27841	(No hose / utan slang)
2 27840	(15 m x 3/8")
DATA	
<b>Max pressure / max tryck</b> 35 MPa (5050 psi)	
<b>1 No hose / utan slang</b> <ul style="list-style-type: none"> <li>• Inlet / inlopp 3/8" BSP (M/utv.)</li> <li>• Outlet / utlopp 3/8" BSP (M/utv.)</li> <li>• For max. 15 m hose / slang</li> </ul>	
<b>2 With hose / med slang</b> <ul style="list-style-type: none"> <li>• 0,8 m x 3/8" inlet hose / inloppssl.</li> <li>• 15 m x 3/8" hose / slang</li> </ul>	
PACKAGING / FÖRPACKNING	
Carton box / kartong	
1	57 x 24 x 63 cm - 18,7 kg
2	57 x 24 x 63 cm - 22,3 kg

TYPE / UTFÖRANDE	
<b>C15 Hose reel</b> <b>C15 Slangupprullare</b>	
PART NO / ART.NR.	
1 17844	(No hose / utan slang)
2 37869	(15 m x 3/8")
3 37870	(15 m x 1/2")
DATA	
<b>Max pressure / max tryck</b> 1,5 MPa (220 psi)	
<b>1 No hose / utan slang</b> <ul style="list-style-type: none"> <li>• Inlet / inlopp 1/2" BSP (M/utv.)</li> <li>• Outlet / utlopp 1/2" BSP (M/utv.)</li> <li>• For max. 15 m hose / slang</li> </ul>	
<b>2 With hose / med slang</b> <ul style="list-style-type: none"> <li>• 0,8 m x 3/8" inlet hose / inloppssl.</li> <li>• 15 m x 3/8" hose / slang</li> </ul>	
<b>3 With hose / med slang</b> <ul style="list-style-type: none"> <li>• 0,8 m x 1/2" inlet hose / inloppssl.</li> <li>• 15 m x 1/2" hose / slang</li> </ul>	
PACKAGING / FÖRPACKNING	
Carton box / kartong	
1	57 x 24 x 63 cm - 18,7 kg
2	57 x 24 x 63 cm - 21,9 kg
3	57 x 24 x 63 cm - 23,8 kg

TYPE / UTFÖRANDE	
<b>C15 Hose reel</b> <b>C15 Slangupprullare</b>	
PART NO / ART.NR.	
1 37854	(15 m x 1/2")
2 37850	(15 m x 3/8")
DATA	
<b>1 Max pressure / max tryck</b> 2,0 MPa (290 psi)	
<ul style="list-style-type: none"> <li>• 0,8 m x 1/2" inlet hose / inloppssl.</li> <li>• 15 m x 1/2" hose / slang</li> </ul>	
<b>2 Max pressure / max tryck</b> 17 MPa (2460 psi)	
<b>Max temperature / max temp.</b> 100°C (212°F) *	
<ul style="list-style-type: none"> <li>• 0,8 m x 3/8" inlet hose / inloppssl.</li> <li>• 15 m x 3/8" hose / slang</li> </ul>	
* Warning, never use reel at maximum temperature and maximum pressure at the same time / varning, använd aldrig upprullaren vid max temperatur och max tryck samtidigt	
PACKAGING / FÖRPACKNING	
Carton box / kartong	
1	57 x 24 x 63 cm - 23,8 kg
2	57 x 24 x 63 cm - 22,3 kg

# CC15-SERIES CASED HOSE REEL/TÄCKTA SLANGUPPRULLARE

## APPLICATIONS / ANVÄNDINGSOMRÅDEN

- 
 • Hose reels offer better working environment and efficient service. Can be used for a wide range of fluids such as: high pressure water, grease, oil, antifreeze, air, water, AdBlue®, diesel and degreaser etc.
- 
 • Slangupprullare erbjuder bättre arbetsmiljö och effektiv service. Kan användas till en mängd olika medier som: högtrycksvatten, fett, olja, glykol, luft, vatten, AdBlue®, diesel och avfettning mm.
- CC15-Serien är tillverkad i stål med en trumma av kompositmaterial.



CC15-Series

FOR OIL/ANTIFREEZE  
FÖR OLJA/GLYKOL



CC15-Series

FOR GREASE  
FÖR FETT



CC15-Series

FOR AIR & WATER  
FÖR LUFT & VATTEN



CC15-Series

- 1 FOR DEGREASER,  
WINDSCREEN FLUID ETC  
FÖR AVFETTNING,  
SPOLARVÄTSKA ETC
- 2 FOR HIGH PRESSURE WATER,  
FÖR HÖGTRYCKSVATTEN

TYPE / UTFÖRANDE	
CC15 Hose reel CC15 Slangupprullare	
PART NO / ART.NR.	
1 17852	(10 m x 1/2")
2 17853	(15 m x 1/2")
DATA	
<b>Max pressure / max tryck</b> 10 MPa (1450 psi)	
<b>1 With hose / med slang</b> <ul style="list-style-type: none"> <li>• 0,8 m x 1/2" inlet hose / inloppsrl.</li> <li>• 10 m x 1/2" hose / slang</li> </ul>	
<b>2 With hose / med slang</b> <ul style="list-style-type: none"> <li>• 0,8 m x 1/2" inlet hose / inloppsrl.</li> <li>• 15 m x 1/2" hose / slang</li> </ul>	
PACKAGING / FÖRPACKNING	
Carton box / kartong	
1	57 x 24 x 63 cm - 18,7 kg
2	57 x 24 x 63 cm - 22,5 kg

TYPE / UTFÖRANDE	
CC15 Hose reel CC15 Slangupprullare	
PART NO / ART.NR.	
1 27852	(10 m x 1/4")
2 27853	(15 m x 3/8")
DATA	
<b>Max pressure / max tryck</b> 35 MPa (5050 psi)	
<b>1 With hose / med slang</b> <ul style="list-style-type: none"> <li>• 0,8 m x 1/4" inlet hose / inloppsrl.</li> <li>• 10 m x 1/4" hose / slang</li> </ul>	
<b>2 With hose / med slang</b> <ul style="list-style-type: none"> <li>• 0,8 m x 3/8" inlet hose / inloppsrl.</li> <li>• 15 m x 3/8" hose / slang</li> </ul>	
PACKAGING / FÖRPACKNING	
Carton box / kartong	
1	57 x 24 x 63 cm - 18,7 kg
2	57 x 24 x 63 cm - 22,3 kg

TYPE / UTFÖRANDE	
CC15 Hose reel CC15 Slangupprullare	
PART NO / ART.NR.	
1 37877	(10 m x 3/8")
2 37878	(15 m x 3/8")
3 37879	(15 m x 1/2")
DATA	
<b>Max pressure / max tryck</b> 1,5 MPa (220 psi)	
<b>1 With hose / med slang</b> <ul style="list-style-type: none"> <li>• 0,8 m x 1/2" inlet hose / inloppsrl.</li> <li>• 10 m x 3/8" hose / slang</li> </ul>	
<b>2 With hose / med slang</b> <ul style="list-style-type: none"> <li>• 0,8 m x 1/2" inlet hose / inloppsrl.</li> <li>• 15 m x 3/8" hose / slang</li> </ul>	
<b>3 With hose / med slang</b> <ul style="list-style-type: none"> <li>• 0,8 m x 1/2" inlet hose / inloppsrl.</li> <li>• 15 m x 1/2" hose / slang</li> </ul>	
PACKAGING / FÖRPACKNING	
Carton box / kartong	
1	57 x 24 x 63 cm - 18,7 kg
2	57 x 24 x 63 cm - 21,9 kg
3	57 x 24 x 63 cm - 23,8 kg

TYPE / UTFÖRANDE	
CC15 Hose reel CC15 Slangupprullare	
PART NO / ART.NR.	
1 37872	(10 m x 1/2")
2 37873	(15 m x 1/2")
3 37875	(15 m x 3/8")
DATA	
<b>1 Max pressure / max tryck</b> 7,5 MPa (725 psi) <ul style="list-style-type: none"> <li>• 0,8 m x 1/2" inlet hose / inloppsrl.</li> <li>• 10 m x 1/2" hose / slang</li> </ul>	
<b>2 Max pressure / max tryck</b> 7,5 MPa (725 psi) <ul style="list-style-type: none"> <li>• 0,8 m x 1/2" inlet hose / inloppsrl.</li> <li>• 15 m x 1/2" hose / slang</li> </ul>	
<b>3 Max pressure / max tryck</b> 17 MPa (2465 psi) <ul style="list-style-type: none"> <li>• 0,8 m x 3/8" inlet hose / inloppsrl.</li> <li>• 15 m x 3/8" hose / slang</li> </ul>	
<b>Max temperature / max temp.</b> 150°C (302°F) * <ul style="list-style-type: none"> <li>• 0,8 m x 3/8" inlet hose / inloppsrl.</li> <li>• 15 m x 3/8" hose / slang</li> </ul>	
* Warning, never use reel at maximum temperature and maximum pressure at the same time / varning, använd aldrig upprullaren vid max temperatur och max tryck samtidigt	
PACKAGING / FÖRPACKNING	
Carton box / kartong	
1	57 x 24 x 63 cm - 23,8 kg
2	57 x 24 x 63 cm - 22,3 kg

# T15-SERIES STEEL HOSE REEL / SLANGUPPRULLARE STÅL

## APPLICATIONS / ANVÄNDNINGSSOMRÅDEN

- Hose reels offer better working environment and efficient service. Can be used for a wide range of fluids such as: high pressure water, grease, oil, antifreeze, air, water, AdBlue®, diesel and degreaser etc.
- The T15 series features a heavy duty all-steel design, powder coated for maximum durability.
- Slangupprullare erbjuder bättre arbetsmiljö och effektiv service. Kan användas till en mängd olika medier som: högtrycksvatten, fett, olja, glykol, luft, vatten, AdBlue®, diesel och avfettning mm.
- T15-Serien är tillverkad helt i metall och pulverlackerad för tung användning under lång tid.



FOR OIL/ANTIFREEZE  
FÖR OLJA/GLYKOL



FOR GREASE  
FÖR FETT



FOR AIR & WATER  
FÖR LUFT & VATTEN

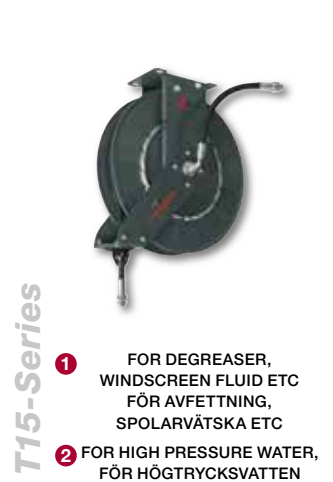

FOR DEGREASER,  
WINDSCREEN FLUID ETC  
FÖR AVFETTNING,  
SPOLARVÄTSKA ETC  
FOR HIGH PRESSURE WATER,  
FÖR HÖGTRYCKSVATTEN

TYPE / UTFÖRANDE	
<b>T15 Hose reel</b> <b>T15 Slangupprullare</b>	
PART NO / ART.NR.	
1 17833	(No hose / utan slang)
2 17832	(15 m x 1/2")
DATA	
<b>Max pressure / max tryck</b> 7,5 MPa (1100 psi)	
<b>1 No hose / utan slang</b> <ul style="list-style-type: none"> <li>• Inlet / inlopp 1/2" BSP (M/utv.)</li> <li>• Outlet / utlopp 1/2" BSP (M/utv.)</li> <li>• For max. 15 m hose / slang</li> </ul>	
<b>2 With hose / med slang</b> <ul style="list-style-type: none"> <li>• 0,8 m x 1/2" inlet hose / inloppssl.</li> <li>• 15 m x 1/2" hose / slang</li> </ul>	
PACKAGING / FÖRPACKNING	
Carton box / kartong	
1	62 x 23 x 57 cm - 25 kg
2	62 x 23 x 57 cm - 32 kg

TYPE / UTFÖRANDE	
<b>T15 Hose reel</b> <b>T15 Slangupprullare</b>	
PART NO / ART.NR.	
1 27833	(No hose / utan slang)
2 27832	(15 m x 3/8")
DATA	
<b>Max pressure / max tryck</b> 35 MPa (5050 psi)	
<b>1 No hose / utan slang</b> <ul style="list-style-type: none"> <li>• Inlet / inlopp 3/8" BSP (M/utv.)</li> <li>• Outlet / utlopp 3/8" BSP (M/utv.)</li> <li>• For max. 15 m hose / slang</li> </ul>	
<b>2 With hose / med slang</b> <ul style="list-style-type: none"> <li>• 0,8 m x 3/8" inlet hose / inloppssl.</li> <li>• 15 m x 3/8" hose / slang</li> </ul>	
PACKAGING / FÖRPACKNING	
Carton box / kartong	
1	62 x 23 x 57 cm - 25 kg
2	62 x 23 x 57 cm - 30 kg

TYPE / UTFÖRANDE	
<b>T15 Hose reel</b> <b>T15 Slangupprullare</b>	
PART NO / ART.NR.	
1 17833	(No hose / utan slang)
2 37862	(15 m x 1/2")
DATA	
<b>Max pressure / max tryck</b> 1,5 MPa (220 psi)	
<b>1 No hose / utan slang</b> <ul style="list-style-type: none"> <li>• Inlet / inlopp 1/2" BSP (M/utv.)</li> <li>• Outlet / utlopp 1/2" BSP (M/utv.)</li> <li>• For max. 15 m hose / slang</li> </ul>	
<b>2 With hose / med slang</b> <ul style="list-style-type: none"> <li>• 0,8 m x 1/2" inlet hose / inloppssl.</li> <li>• 15 m x 1/2" hose / slang</li> </ul>	
PACKAGING / FÖRPACKNING	
Carton box / kartong	
1	62 x 23 x 57 cm - 25 kg
2	62 x 23 x 57 cm - 30 kg

TYPE / UTFÖRANDE	
<b>T15 Hose reel</b> <b>T15 Slangupprullare</b>	
PART NO / ART.NR.	
1 37848	(15 m x 1/2")
2 37852	(15 m x 3/8")
DATA	
<b>1 Max pressure / max tryck</b> 2,0 MPa (290 psi)	
<ul style="list-style-type: none"> <li>• 0,8 m x 1/2" inlet hose / inloppssl.</li> <li>• 15 m x 1/2" hose / slang</li> </ul>	
<b>2 Max pressure / max tryck</b> 17 MPa (2460 psi)	
<b>Max temperature / max temp.</b> 100°C (212°F) *	
<ul style="list-style-type: none"> <li>• 0,8 m x 3/8" inlet hose / inloppssl.</li> <li>• 15 m x 3/8" hose / slang</li> </ul>	
PACKAGING / FÖRPACKNING	
Carton box / kartong	
62 x 23 x 57 cm - 30 kg	

\* Warning, never use reel at maximum temperature and maximum pressure at the same time / varning, använd aldrig upprullaren vid max temperatur och max tryck samtidigt

# T20-SERIES STEEL HOSE REEL / SLANGUPPRULLARE STÅL

## APPLICATIONS / ANVÄNDNINGSSOMRÅDEN

- Hose reels offer better working environment and efficient service. Can be used for a wide range of fluids such as: high pressure water, grease, oil, antifreeze, air, water, AdBlue®, diesel and degreaser etc.
- The T20 series features a heavy duty all-steel design, powder coated for maximum durability.
- Slangupprullare erbjuder bättre arbetsmiljö och effektiv service. Kan användas till en mängd olika medier som: högtrycksvatten, fett, olja, glykol, luft, vatten, AdBlue®, diesel och avfettning mm.
- T20-Serien är tillverkad helt i metall och pulverlackerad för tung användning under lång tid.



T20-Series

FOR OIL, ANTIFREEZE, AIR & WATER  
FÖR OLJA, GLYKOL, LUFT & VATTEN



T20-Series

FOR OIL, ANTIFREEZE, AIR & WATER  
FÖR OLJA, GLYKOL, LUFT & VATTEN



T20-Series

FOR GREASE  
FÖR FETT



T20-Series

FOR DEF/ADBLUE®  
FÖR UREA/ADBLUE®

TYPE / UTFÖRANDE	
<b>T20 Hose reel</b> <b>T20 Slangupprullare</b>	
PART NO / ART.NR.	
37845	(No hose / utan slang)
DATA	
<b>Max pressure / max tryck</b> 7,5 MPa (1100 psi)	
<b>No hose / utan slang</b>	
<ul style="list-style-type: none"> <li>• Inlet / inlopp 3/4" BSP (M/utv.)</li> <li>• Outlet / utlopp 3/4" BSP (M/utv.)</li> <li>• For max. 15 m x 3/4" or 20 m x 1/2" hose / slang</li> </ul>	
PACKAGING / FÖRPACKNING	
Carton box / kartong	
61 x 31 x 67 cm - 33 kg	

TYPE / UTFÖRANDE	
<b>T20 Hose reel</b> <b>T20 Slangupprullare</b>	
PART NO / ART.NR.	
1 17834	(20 m x 1/2")
2 17836	(15 m x 3/4")
DATA	
<b>Max pressure / max tryck</b> 7,5 MPa (1100 psi)	
<b>1 With hose / med slang</b>	
<ul style="list-style-type: none"> <li>• 0,8 m x 1/2" inlet hose / inloppssl.</li> <li>• 20 m x 1/2" hose / slang</li> </ul>	
<b>2 With hose / med slang</b>	
<ul style="list-style-type: none"> <li>• 0,8 m x 3/4" inlet hose / inloppssl.</li> <li>• 15 m x 3/4" hose / slang</li> </ul>	
PACKAGING / FÖRPACKNING	
Carton box / kartong	
1 61 x 31 x 67 cm - 42,2 kg	
2 61 x 31 x 67 cm - 42,8 kg	



TYPE / UTFÖRANDE	
<b>T20 Hose reel</b> <b>T20 Slangupprullare</b>	
PART NO / ART.NR.	
27850	(20 m x 1/2")
DATA	
<b>Max pressure / max tryck</b> 35 MPa (5050 psi)	
<b>With hose / med slang</b>	
<ul style="list-style-type: none"> <li>• 0,8 m x 1/2" inlet hose / inloppssl.</li> <li>• 20 m x 1/2" hose / slang</li> </ul>	
PACKAGING / FÖRPACKNING	
Carton box / kartong	
61 x 31 x 67 cm - 42,2 kg	

TYPE / UTFÖRANDE	
<b>T20 Hose reel</b> <b>T20 Slangupprullare</b>	
PART NO / ART.NR.	
37847	(15 m x 3/4")
DATA	
<b>Max pressure / max tryck</b> 2,0 MPa (290 psi)	
<ul style="list-style-type: none"> <li>• 0,8 m x 3/4" inlet hose / inloppssl.</li> <li>• 15 m x 3/4" hose / slang</li> </ul>	
PACKAGING / FÖRPACKNING	
Carton box / kartong	
61 x 31 x 67 cm - 42,8 kg	



# T30-SERIES STEEL HOSE REEL / SLANGUPPRULLARE STÅL

## APPLICATIONS / ANVÄNDNINGSSOMRÅDEN

- 
 • Hose reels offer better working environment and efficient service. Can be used for a wide range of fluids such as: high pressure water, grease, oil, antifreeze, air, water, AdBlue®, diesel and degreaser etc.
- 
 • Slangupprullare erbjuder bättre arbetsmiljö och effektiv service. Kan användas till en mängd olika medier som: högtrycksvatten, fett, olja, glykol, luft, vatten, AdBlue®, diesel och avfettning mm.
- T30 & F15-Serien är tillverkad helt i metall och pulverlackerad för tung användning under lång tid.

T30-Series



FOR OIL, ANTIFREEZE, AIR & WATER  
FÖR OLJA, GLYKOL, LUFT & VATTEN

T30-Series



FOR OIL, ANTIFREEZE, AIR & WATER  
FÖR OLJA, GLYKOL, LUFT & VATTEN

T30-Series



FOR DIESEL, AIR & WATER  
FÖR DIESEL, LUFT & VATTEN

F15-Series



FOR OIL, ANTIFREEZE, AIR & WATER  
FÖR OLJA, GLYKOL, LUFT & VATTEN

TYPE / UTFÖRANDE	
<b>T30 Hose reel</b> <b>T30 Slangupprullare</b>	
PART NO / ART.NR.	
1 17878	(No hose / utan slang)
2 17879	(No hose / utan slang)
DATA	
<b>Max pressure / max tryck</b> 7,5 MPa (1100 psi)	
<b>1 No hose / utan slang</b> <ul style="list-style-type: none"> <li>Inlet / inlopp 3/4" BSP (M/utv.)</li> <li>Outlet / utlopp 1" BSP (M/utv.)</li> <li>For max. 25 m x 3/4" or 30 m x 1/2" hose / slang</li> </ul>	
<b>2 No hose / utan slang</b> <ul style="list-style-type: none"> <li>Inlet / inlopp 1" BSP (M/utv.)</li> <li>Outlet / utlopp 1" BSP (M/utv.)</li> <li>For max. 15 m x 1" or 20 m x 3/4" hose / slang</li> </ul>	
PACKAGING / FÖRPACKNING	
Carton box / kartong	
1	73 x 41 x 82 cm - 45 kg
2	73 x 41 x 82 cm - 45 kg



TYPE / UTFÖRANDE	
<b>T30 Hose reel</b> <b>T30 Slangupprullare</b>	
PART NO / ART.NR.	
1 17880	(30 m x 1/2")
2 17881	(25 m x 3/4")
3 17882	(15 m x 1")
DATA	
<b>Max pressure / max tryck</b> 7,5 MPa (1100 psi)	
<b>1 With hose / med slang</b> <ul style="list-style-type: none"> <li>0,8 m x 1/2" inlet hose / inloppssl.</li> <li>30 m x 1/2" hose / slang</li> </ul>	
<b>2 With hose / med slang</b> <ul style="list-style-type: none"> <li>0,8 m x 3/4" inlet hose / inloppssl.</li> <li>25 m x 3/4" hose / slang</li> </ul>	
<b>3 With hose / med slang</b> <ul style="list-style-type: none"> <li>0,8 m x 1" inlet hose / inloppssl.</li> <li>15 m x 1" hose / slang</li> </ul>	
PACKAGING / FÖRPACKNING	
Carton box / kartong	
1	73 x 41 x 82 cm - 60 kg
2	73 x 41 x 82 cm - 60 kg
3	73 x 41 x 82 cm - 59,5 kg

TYPE / UTFÖRANDE	
<b>T30 Hose reel</b> <b>T30 Slangupprullare</b>	
PART NO / ART.NR.	
37882	(15 m x 1")
DATA	
<b>Max pressure / max tryck</b> 2,5 MPa (360 psi)	
<b>With hose / med slang</b> <ul style="list-style-type: none"> <li>0,8 m x 1" inlet hose / inloppssl.</li> <li>15 m x 1" hose / slang</li> </ul>	
PACKAGING / FÖRPACKNING	
Carton box / kartong	
73 x 41 x 82 cm - 68 kg	

TYPE / UTFÖRANDE	
<b>F15 Hose reel</b> <b>F15 Slangupprullare</b>	
PART NO / ART.NR.	
17885	(15 m x 1-1/2")
DATA	
<b>Max pressure / max tryck</b> 2 MPa (290 psi)	
<b>Max temperature / max temp.</b> 100°C (212°F) *	
<ul style="list-style-type: none"> <li>0,8 m x 1-1/2" inlet hose / inloppssl.</li> <li>15 m x 1-1/2" hose / slang</li> </ul>	
PACKAGING / FÖRPACKNING	
Carton box / kartong	
80 x 75 x 40 cm - 80,0 kg	

# ACCESSORIES REELS / TILLBEHÖR SLANGUPPRULLARE

## APPLICATIONS / ANVÄNDINGSOMRÅDEN

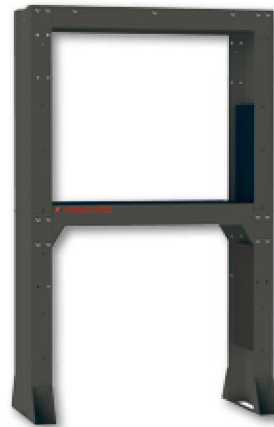
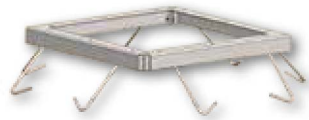

-  Installation of hose reels require sturdy and correct designed brackets.
  - Our service stands, reel posts and brackets guaranties safe and cost effective installation of our hose reels.
  - All models are solid constructions and very easy to assemble.
-  Installation av slangupprullare kräver robusta och korrekt utförda fästen.
  - Våra servicepelare och konsoler garanterar en säker och kostnadseffektiv installation av våra slangupprullare.
  - Alla modeller är robusta konstruktioner och enkla att montera.



TYPE / UTFÖRANDE	TYPE / UTFÖRANDE	TYPE / UTFÖRANDE	TYPE / UTFÖRANDE
<b>Service stand for reels</b> <b>Servicepelare för slangrullar</b>	<b>Fastener for service stand</b> <b>Ingjutningsram för servicepelare</b>	<b>Service stand for reels</b> <b>Servicepelare för slangrullar</b>	<b>Height extender for 17865/69</b> <b>Förhöjningsdel till 17865/69</b>
<b>PART NO / ART.NR.</b>	<b>PART NO / ART.NR.</b>	<b>PART NO / ART.NR.</b>	<b>PART NO / ART.NR.</b>
<ol style="list-style-type: none"> <li>17875</li> <li>17877</li> </ol>	17776	<ol style="list-style-type: none"> <li>17865</li> <li>17869</li> </ol>	17864
<b>DATA</b>	<b>DATA</b>	<b>DATA</b>	<b>DATA</b>
<p><b>1</b> For 16 Reels and 1 exhaust reel / för 16 upprullare och 1 avgasupprullare</p> <p><b>2</b> For 16 Reels and 2 exhaust reels / för 16 upprullare och 2 avgasupprullare</p> <p><b>Size / mått</b> L 2,35 m x W 1,66 m x H 3,60 m</p> <p>Service Tower for truck workshop, can be equipped with a variety of hose reels and provides a single source center for oil, grease, anti-freeze, air and exhaust systems. /</p> <p>Servicepelare för lastbilsverkstäder, kan utrustas med en mängd upprullare för olja, fett, kylarvätska luft, vatten, avgasutsug mm.</p> <p><i>Note: Reels and accessories not included. OBS: Slangupprullare och tillbehör ingår ej.</i></p>	<p>Concrete fastener for casting into floors, provides a supreme mounting platform for the 17875/17877 service stand. The frame design provides clearance for running piping, hoses and ventilation ducts up through the service stand.</p> <p>Monteringsram för ingjutning i golv, erbjuder en överlägsen monteringsplattform för servicepelare 17875/17877. Ramens utformning ger maximalt med utrymme för dragning av rörledning, slang och ventilationskanal genom golv och upp i servicepelaren.</p>	<p><b>1 For S10, S15, T15 &amp; CC15 series</b></p> <p>For 6 reels / för 6 upprullare</p> <p><b>Size / mått</b> L 1,55 m x W 0,76 m x H 2,5 m</p> <p><b>2 For C15 &amp; T20 series</b></p> <p>For 6 reels / för 6 upprullare</p> <p><b>Size / mått</b> L 197 cm x W 76 cm x H 250 cm</p>	<p>Gives more height to the 17865/17869 service stand, increasing service range and visibility, primarily for truck and heavy machinery workshops. Set of 2. /</p> <p>Ökar höjden på servicepelare 17865/17869 vilket ökar arbetsytan och tornets synlighet, främst för lastbils- och tunga maskinverkstäder. Set med 2st.</p> <p><b>Height / höjd</b> 500mm</p>
<b>PACKAGING / FÖRPACKNING</b>	<b>PACKAGING / FÖRPACKNING</b>	<b>PACKAGING / FÖRPACKNING</b>	<b>PACKAGING / FÖRPACKNING</b>
<b>Pallet / pall</b> 120 x 85 x 193 cm - 440,0 kg	<b>Pallet / pall</b> 125 x 125 x 24 cm - 40,0 kg	<b>Pallet / pall</b> <ol style="list-style-type: none"> <li>165 x 80 x 144 cm - 246,0 kg</li> <li>200 x 80 x 144 cm - 290,0 kg</li> </ol>	<b>Carton box / kartong</b> 56 x 56 x 45 - 28 kg

# ACCESSORIES REELS / TILLBEHÖR SLANGUPPRULLARE

## APPLICATIONS / ANVÄNDINGSOMRÅDEN



- 
 • Installation of hose reels require sturdy and correct designed brackets.
  - Our service stands, reel posts and brackets guaranties safe and cost effective installation of our hose reels.
  - All models are solid constructions and very easy to assemble.
- 
 • Installation av slangupprullare kräver robusta och korrekt utförda fästen.
  - Våra servicepelare och konsoler garanterar en säker och kostnadseffektiv installation av våra slangupprullare.
  - Alla modeller är robusta konstruktioner och enkla att montera.



TYPE / UTFÖRANDE	TYPE / UTFÖRANDE	TYPE / UTFÖRANDE	TYPE / UTFÖRANDE
<b>Extra reel mounts for 17865/69</b> Fäste för extra slangupprullare	<b>Service stand for reels</b> Servicepelare för slangrullare	<b>Service stand for reels</b> Servicepelare för slangrullare	<b>Service stand for reels</b> Servicepelare för slangrullare
<b>PART NO / ART.NR.</b>	<b>PART NO / ART.NR.</b>	<b>PART NO / ART.NR.</b>	<b>PART NO / ART.NR.</b>
<ul style="list-style-type: none"> <li><b>1</b> 17861</li> <li><b>2</b> 17863</li> </ul>	17866	17867	17862
<b>DATA</b>	<b>DATA</b>	<b>DATA</b>	<b>DATA</b>
<p><b>1 Hose reel side mount / konsol för sidomonterade slangupprullare</b></p> <p>For 2 extra reels / för 2 extra slangupprullare</p> <p><b>2 Exhaust reel side mount / konsol för sidomonterad avgasslangupprullare</b></p> <p>For one exhaust hose reel / för en avgasslangupprullare</p>	<p><b>For S10, S15, T15 &amp; CC15 series</b> For 3 reels / för 3 upprullare</p> <p><b>Size / mått</b> L 1,2 m x W 0,35 m x H 2,22 m</p> <p><b>Includes / ingår</b> Drip tray / spill-låda</p>	<p><b>For S10, S15, T15 &amp; CC15 series</b> For 5 reels / för 5 upprullare</p> <p><b>Size / mått</b> L 1,75 m x W 0,35 m x H 2,22 m</p> <p><b>Includes / ingår</b> Drip tray / spill-låda</p>	<p><b>For S10, S15, T15 &amp; CC15 series</b> For 2 reels / för 2 upprullare</p> <p><b>Size / mått</b> L 0,32 m x W 0,4 m x H 2,4 m</p>
<b>PACKAGING / FÖRPACKNING</b>	<b>PACKAGING / FÖRPACKNING</b>	<b>PACKAGING / FÖRPACKNING</b>	<b>PACKAGING / FÖRPACKNING</b>
<p>Carton box / kartong</p> <ul style="list-style-type: none"> <li><b>1</b> 73 x 23 x 56 cm - 15,7 kg</li> <li><b>2</b> 127 x 62 x 30 cm - 36,6 kg</li> </ul>	<p>Pallet / pall</p> <p>144 x 80 x 92 cm - 137,0 kg</p>	<p>Pallet / pall</p> <p>125 x 74 x 30cm - 46 kg</p>	

# ACCESSORIES REELS / TILLBEHÖR SLANGUPPRULLARE

## APPLICATIONS / ANVÄNDINGSOMRÅDEN

-  Installation of hose reels require sturdy and correct designed brackets. Our service stands, reel posts and brackets guaranties safe and cost effective installation of our hose reels.
- All models are solid constructions and very easy to assemble.
-  Installation av slangupprullare kräver robusta och korrekt utförda fästen. Våra servicepelare och konsoler garanterar en säker och kostnadseffektiv installation av våra slangupprullare.
- Alla modeller är robusta konstruktioner och enkla att montera.



TYPE / UTFÖRANDE	TYPE / UTFÖRANDE	TYPE / UTFÖRANDE	TYPE / UTFÖRANDE
<b>Drip tray for wall mounting</b> <b>Spillplåt för väggmonatge</b>	<b>Pivoting reel bracket</b> <b>Svängbart väggfäste</b>	<b>Reel &amp; pump bracket IBC</b> <b>Upprullare &amp; pumpfäste IBC</b>	<b>Hose reel mounting console</b> <b>Monteringskonsoler upprullare</b>
<b>PART NO / ART.NR.</b>	<b>PART NO / ART.NR.</b>	<b>PART NO / ART.NR.</b>	<b>PART NO / ART.NR.</b>
<p>1 17770      4 17773</p> <p>2 17771      5 17774</p> <p>3 17772</p>	17751	1069237	<p>1 17757</p> <p>2 17758</p> <p>3 17759</p>
<b>DATA</b>	<b>DATA</b>	<b>DATA</b>	<b>DATA</b>
<p>1 Handy drip tray 625 x 320 mm. Recommended for wall mounting under a bank of reels, for safe and spill free storage of spray cans, measures etc.</p> <p>Flexibel spillplåt 625 x 320 mm. Rekommenderas under en grupp av upprullare, för säker och spillfri lagring av spray burkar, oljemått mm.</p> <p>2 - 5 Stainless steel drip tray / rostfri droppränna</p> <p><b>Width / bredd</b></p> <p>2 700 mm</p> <p>3 1 000 mm</p> <p>4 1 250 mm</p> <p>5 1 500 mm</p>	<p>Pivoting bracket for series S10, S15, C15, CC15 and T15 / svängbart fäste för serierna S10, S15, C15, CC15 och T15</p>	<p><b>IBC bracket / IBC fäste</b> Place for one hose reel and one pump, horizontally / plats för en slangupprullare och en horisontellt monterad pump</p> <p><b>Connection / anslutning</b> 2" BSP (F / Inv.)</p>	<p>1 For 2 hose reels mounting / för 2 st slangupprullare</p> <p>2 For 3 hose reels bank mounting / för 3 st slangupprullare</p> <p>3 For 5 hose reels bank mounting / för 5 st slangupprullare</p>
<b>PACKAGING / FÖRPACKNING</b>	<b>PACKAGING / FÖRPACKNING</b>	<b>PACKAGING / FÖRPACKNING</b>	<b>PACKAGING / FÖRPACKNING</b>
<p><b>Carton box / kartong</b></p> <p>1 63 x 32 x 10 cm - 5 kg</p> <p>2 70 x 50 x 30 cm - 4,3 kg</p> <p>3 100 x 50 x 30 cm - 6,2 kg</p> <p>4 125 x 50 x 30 cm - 7,8 kg</p> <p>5 150 x 50 x 30 cm - 9,5 kg</p>	<p><b>Carton box / kartong</b></p> <p>20 x 13 x 25 cm - 3,2 kg</p>	<p><b>Carton box / kartong</b></p> <p>104 x 33 x 13 cm - 11 kg</p>	<p><b>Carton box / kartong</b></p> <p>1 55 x 30 x 8 cm - 4,8 kg</p> <p>2 83 x 30 x 8 cm - 7,4 kg</p> <p>3 140 x 30 x 8 cm - 12,8 kg</p>



## DRUM HANDLING / FATHANTERING

DRUM HANDLING  
FATHANTERING

110-111

# DRUM HANDLING / FATHANTERING

## APPLICATIONS / ANVÄNDINGSOMRÅDEN

- 
 • Our universal trolleys suitable for drums 20-200 litre are designed for mobile oil dispensing, mobile grease kits, transport of drums etc.
  - Solid constructions and very easy to equip to a complete dispenser for any need.
- 
 • Våra universella fatvagnar lämpliga för fat från 20-200 liter är utvecklade för mobil oljedistribution, mobila fettaggregat, transport av fat mm.
  - Robusta konstruktioner och mycket enkla att utrusta till kompletta aggregat för alla behov.

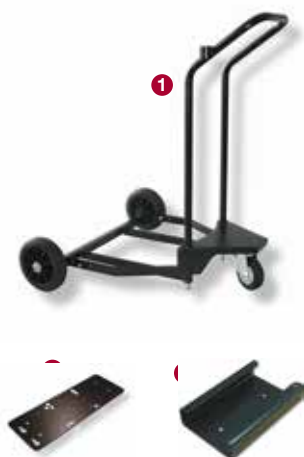

TYPE / UTFÖRANDE
<b>Trolley for 200 l drums Fatvagn för 200 l fat</b>
PART NO / ART.NR.
<ul style="list-style-type: none"> <li>1 26720</li> <li>2 2068734</li> <li>3 2068735</li> </ul>
DATA
<p>1 Trolley for 200 l drums with two large roller bearing wheels ø 200 mm and one double braked castor wheel. /</p> <p>Fatvagn med 2 st ø 200 mm nållagrade hjul och ett svängbart dubbelbromsat hjul.</p> <p>2 Pump bracket / pumpfäste</p> <p>3 Hose reel bracket / fäste för slangupprullare</p>
PACKAGING / FÖRPACKNING
<p>Carton box / kartong</p> <ul style="list-style-type: none"> <li>1 96 x 85 x 28 cm - 17,0 kg</li> <li>2 40 x 14 x 3 cm - 1,2 kg</li> <li>3 25 x 15 x 5 cm - 1,8 kg</li> </ul>

TYPE / UTFÖRANDE
<b>H.D. Trolley for 200 l drums H.D. Fatvagn för 200 l fat</b>
PART NO / ART.NR.
<ul style="list-style-type: none"> <li>1 26757</li> <li>2 26747</li> </ul>
DATA
<p>Heavy duty trolley with two ø 260 mm tyred wheels and one solid rubber swivelling wheel with brake. Includes an adjustable chain for securing the drum and a bracket mounted on the handle for fixing an air operated pump.</p> <p>A hose reel can also be mounted using optional bracket (2068735). /</p> <p>Extra kraftig fatvagn med 2 st ø 260 mm luftgummihjul och ett stort svängbart dubbelbromsat hjul. Låskedja och konsoll för montering av valfri tryckluftsdreven pump ingår.</p> <p>Slangupprullare kan också monteras, fäste beställs som tillval (2068735).</p> <p>2 As 26757 but with solid wheels / Som 26757 men med solida hjul</p>
PACKAGING / FÖRPACKNING
<p>Carton box / kartong</p> <p>96 x 85 x 28 cm - 28,0 kg</p>

TYPE / UTFÖRANDE
<b>Trolley for 50-60 l drums Fatvagn för 50-60 l fat</b>
PART NO / ART.NR.
1003-100
DATA
<p>Heavy duty trolley for 50-60 l drums with two large wheels and two castors. /</p> <p>Robust fatvagn för 50-60 l fat med 4 hjul varav 2 st svängbara.</p>
PACKAGING / FÖRPACKNING
<p>Plastic / plast</p> <p>97 x 27 x 5 cm - 7 kg</p>

TYPE / UTFÖRANDE
<b>Trolley for 20-60 l drums Fatvagn för 20-60 l fat</b>
PART NO / ART.NR.
<ul style="list-style-type: none"> <li>1 0985-100</li> <li>2 26755</li> </ul>
DATA
<p>Trolley for 20-60 l drums, includes sturdy locking device for oil and grease drums. /</p> <p>Fatvagn för 20-60 l fat med robust låsmekanism för olje- och fettfat.</p>
PACKAGING / FÖRPACKNING
<p>Plastic / plast</p> <ul style="list-style-type: none"> <li>1 100 x 36 x 31 cm - 5,4 kg</li> <li>2 110 x 39 x 15 cm - 3,0 kg</li> </ul>

# DRUM HANDLING / FATHANTERING

## APPLICATIONS / ANVÄNDINGSOMRÅDEN

- Drum stillage for easy transport and emptying of drums.
  - Handy drum stillage for 2 drums, safe and drop free storage.
  - Barrel taps suitable for oil and fluids.
- Fatställ för enkel transport och tömning av fat.
  - Fatställ för säker och spillfri uppställning av 2 st fat.
  - Fatkranar för oljor och vätskor.



TYPE / UTFÖRANDE
<b>Drum trolley for 100-200 l drums</b> Fatvagn för 100-200 l fat
PART NO / ART.NR.
1 26758 2 26759
DATA
Safety drum trolley for all drums up to 200l. Two large Ø250mm wheels, two Ø100mm support wheels. Any spillage will accumulate in the trolley, making it safer to use in sensitive environments.
Miljökärra för alla typer av fat upp till 200l. Två stora Ø250mm framhjul och två Ø100mm stödhjul. Eventuella läckage samlas i vagnen vilket innebär att den är säkrare att använda i känsliga miljöer.
1 Standard model
2 With bracket for hose reel / med fäste för slangupprullare
PACKAGING / FÖRPACKNING
Pallet / pall
1 78 x 80 x 90 cm - 20,0 kg 2 98 x 80 x 90 cm - 28,0 kg

TYPE / UTFÖRANDE
<b>Drum dolly, stillage for 200 l</b> Fattralla, vaggga för 200 l fat
PART NO / ART.NR.
0834-100
DATA
1 Drum dolly with adjustable arms to fit ø 380-625 mm drums / fattralla med justerbara armar, passar ø 380-625 mm fat
• 3 swivel castors, one with brake / 3 svängbara hjul, varav ett med broms
Drum not included / fat ingår ej
PACKAGING / FÖRPACKNING
Carton box / kartong
52 x 52 x 14 cm - 7,0 kg

TYPE / UTFÖRANDE
<b>Drum bund for 2 drums</b> Fatställ för 2 st fat
PART NO / ART.NR.
1 318-60 2 318-61
DATA
1 <b>Material</b> All metal / Helt i metall
<b>Measurements / mått</b>
• Length / längd: 1278 mm
• Width / bredd: 738 mm
• Height / höjd: 360 mm
• Volume / volym: 220 l (ca)
2 <b>Material</b> Polyethylene body, metal grille / Polyeten med metallgaller
<b>Measurements / mått</b>
• Length / längd: 1205 mm
• Width / bredd: 805 mm
• Height / höjd: 440 mm
• Volume / volym: 250 l (ca)
<b>Accessories / tillbehör</b>
• 318-62 Castors and handle for 318-61 / hjul och handtag enbart för 318-61
PACKAGING / FÖRPACKNING
Carton box / kartong
1 128 x 74 x 36 cm - 47 kg 2 120 x 80 x 44 cm - 31 kg

TYPE / UTFÖRANDE
<b>Barrel taps and level gauge</b> Fatkranar och nivåmätare
PART NO / ART.NR.
1 16700      4 26780 2 16701 3 16704
DATA
1 3/4" BSP (M / Utv.)
2 2" BSP (M / Utv.)
3 2" BSP (M / Utv.)
4 Level Gauge. With a litre scale for exact measurement of all types of fluids in 60L & 210L drums /
Nivåmätare med literskala för exakt mätning av alla typer av vätska i 60L & 210L fat.
<b>Connection / anslutning</b> 3/4" BSP (F / Inv.)
PACKAGING / FÖRPACKNING
Carton box / kartong
1 0,25 kg 2 0,26 kg 3 0,4 kg 4 0,25 kg





# PRODUCT INDEX / ARTIKELREGISTER

PART.NO. / ART.NR.	PAGE / SIDA	PART.NO. / ART.NR.	PAGE / SIDA	PART.NO. / ART.NR.	PAGE / SIDA
500	55	16708	37	17773	108
555	55	16709	41	17774	108
1634	60	16716	34	17776	106
2103	60	16717	35	17820	28
2105	60	16719	34	17820	99
2106	60	16720	91	17823	28
2107	60	16722	91	17823	99
2108	60	16724	36	17823	99
2109	60	16730	41	17832	31
10011	92	16733	41	17832	103
10100	89	16735	40	17833	31
10101	89	16737	40	17833	103
10110	89	16740	40	17834	32
10111	92	16741	40	17834	104
10115	90	16742	40	17836	32
10120	89	16743	40	17836	104
10121	89	16744	40	17837	28
10122	92	16745	40	17837	100
10140	90	16746	40	17838	28
10144	92	16747	40	17838	100
10710	39	16750	40	17840	29
10720	38	16751	40	17840	101
10721	81	16752	42	17843	29
10730	38	16755	37	17843	101
11645	38	16756	43	17844	29
11646	81	16756	82	17844	101
11647	81	16760	43	17852	30
11716	76	16760	82	17852	102
11717	76	16761	43	17853	30
11720	62	16761	82	17853	102
11721	62	16763	43	17861	107
11722	62	16763	82	17862	107
11725	62	16764	40	17863	107
11726	62	16770	43	17864	106
11730	63	16770	82	17865	106
11731	63	16771	43	17866	107
11733	63	16771	82	17867	107
11735	63	16772	43	17869	106
11736	63	16772	82	17875	106
11737	63	16773	43	17877	106
11738	63	16773	82	17878	33
11740	62	16776	43	17878	105
11742	62	16776	82	17879	33
11743	62	16777	43	17879	105
11745	64	16777	82	17880	33
11746	64	16778	43	17880	105
11751	63	16778	82	17881	33
11755	63	16779	43	17881	105
11760	63	16779	82	17882	33
11770	63	16780	38	17882	105
11771	64	16781	42	17885	33
11780	72	16782	42	17885	105
11790	64	16785	43	18710	95
12740	76	16786	43	18711	95
12745	76	16787	43	18712	95
13770	17	16790	72	18715	94
15730	20	16790	82	18716	94
15731	20	16791	70	18717	94
15732	67	16793	72	18718	94
15740	21	16795	71	18719	94
15741	21	16797	73	18720	94
15742	21	16812	34	18721	94
15742	48	16813	34	18722	94
15755	20	16814	36	18723	94
15756	20	16815	34	18724	94
15760	48	16828	36	18725	94
15762	48	16829	36	18726	94
15765	21	17732	63	18740	95
15766	21	17751	108	18741	95
15767	21	17757	108	18750	95
16700	111	17758	108	20701	55
16701	111	17759	108	20702	55
16703	37	17770	108	20703	55
16704	111	17771	108	20705	55
16705	41	17772	108	20710	53

# PRODUCT INDEX / ARTIKELREGISTER

PART.NO. / ART.NR.	PAGE / SIDA	PART.NO. / ART.NR.	PAGE / SIDA	PART.NO. / ART.NR.	PAGE / SIDA
20711	53	26772	58	37875	102
20712	53	26773	58	37877	102
20720	53	26774	58	37878	102
20721	53	26775	58	37879	102
20730	55	26780	111	37882	105
20731	55	27832	54	37886	86
20742	55	27832	103	37887	86
20745	55	27833	54	43420	37
24098	80	27833	103	43706	60
24099	80	27834	54	43718	60
25720	48	27834	100	43762	60
25725	48	27835	54	47100	60
25730	47	27835	100	53132	14
25731	47	27836	54	53140	14
25732	47	27836	99	53141	14
25735	46	27837	54	53142	14
25736	46	27837	99	53167	13
25737	46	27840	54	53171	14
25745	47	27840	101	53183	14
25746	47	27841	54	53187	13
25759	111	27841	101	53191	14
25765	46	27850	54	53192	14
25766	46	27850	104	53195	13
25767	46	27852	54	53287	14
25770	57	27852	102	53400	8
25775	57	27853	54	53401	8
25787	47	27853	102	53402	8
25788	47	30011	88	53403	8
25794	46	30111	88	53404	9
25795	46	30122	88	53406	12
25796	46	30144	88	53407	11
26700	50	30730	81	53408	8
26705	49	30735	81	53409	11
26710	58	30741	81	53415	11
26711	58	30741	81	53416	11
26712	58	36720	80	53417	14
26715	57	36722	80	53419	11
26716	57	36723	80	53430	13
26717	59	36730	86	53431	9
26718	59	37817	86	53600	8
26720	110	37818	86	55010	98
26721	59	37818	99	55020	98
26722	59	37819	100	60100	25
26723	59	37828	100	60101	25
26725	59	37830	98	60110	25
26726	59	37831	98	60212	85
26727	59	37833	99	60224	85
26728	59	37836	78	60230	85
26729	59	37836	100	60300	25
26730	59	37837	78	60301	25
26731	59	37838	78	60310	25
26732	59	37838	99	61012	25
26733	59	37839	78	61013	27
26736	55	37845	32	61024	25
26737	55	37845	104	61025	27
26738	53	37847	86	61611	25
26739	59	37847	104	61614	25
26741	49	37848	78	62000	27
26742	49	37848	103	62001	27
26745	57	37850	101	62010	26
26747	110	37852	103	62011	26
26752	58	37854	78	62020	26
26755	110	37854	101	62021	26
26757	110	37855	78	62100	27
26758	111	37862	103	131000	60
26760	58	37864	100	300805	60
26762	58	37865	100	304810	60
26763	58	37866	99	317400	60
26764	58	37867	99	323060	60
26765	58	37869	101	339841	60
26767	58	37870	101	340911	56
26768	58	37872	79	340912	56
26769	58	37872	102	343151	56
26770	58	37873	79	343289	56
26771	58	37873	102	343291	56

# PRODUCT INDEX / ARTIKELREGISTER

PART.NO. / ART.NR.	PAGE / SIDA	PART.NO. / ART.NR.	PAGE / SIDA	PART.NO. / ART.NR.	PAGE / SIDA
343432	56	1887260	41	1050-400	85
343501	56	1887464	95	1050-405	85
343521	56	1887465	95	1050-900	16
1069237	42	1887493	95	1050-900	76
1069237	108	1887494	95	1056-LE4	55
1117065	42	1887551	95	1056-SE4	55
1117178	42	1888122	95	117-08	16
1117277	42	1888521	95	117-10	77
1117610	42	1888538	94	117-11	77
1117611	42	1888790	94	117-12	77
1117701	42	2068734	110	117-13	77
1117704	42	2068735	110	117-14	77
1117705	42	2168528	57	117-21	77
1117707	42	2168915	11	117-40	16
1117718	42	2168920	58	137-01	19
1118436	42	2169180	53	137-02	19
1121457	60	2169182	59	137-03	19
1137123	42	2169183	59	137-04	19
1155153	42	2169184	59	137-09	23
1157234	42	2169185	59	137-10	23
1167431	37	2315625	55	137-11	18
1167754	37	2315627	55	137-12	18
1167757	37	2357404	48	137-12EF	18
1167762	37	2357405	48	137-13	23
1167763	37	2468060	80	137-14	23
1168034	90	3187443	10	137-15	24
1168465	10	3188579	73	137-16	24
1168466	10	3188581	73	137-17	23
1168470	11	3188582	73	137-18	23
1168475	10	3188587	72	137-19	18
1168476	10	3188588	72	137-21	53
1168488	10	3188595	72	137-22	53
1168574	14	3188596	72	137-23	24
1168590	37	3188771	72	137-24	24
1168591	37	3188772	72	137-25	23
1168684	37	3218018	87	137-26	23
1168801	36	3218020	87	137-27	18
1168803	35	3218070	86	137-35	39
1168806	35	3315098	66	137-36	39
1168806	90	3318791	14	137-37	39
1168808	80	3318795	14	1470-100	38
1168964	14	3368514	14	157-03	22
1168969	10	3368519	42	157-04	22
1169096	87	3368520	42	157-09	22
1169350	37	3369175	87	157-10	22
1169360	37	3369176	87	157-15	24
1218131	95	3369178	87	157-16	24
1218756	95	3369179	87	157-23	24
1218976	95	3369180	87	157-24	24
1268602	37	4621514	60	1606-B	60
1268983	91	0834-100	111	1607-B	60
1317180	41	0925-026	42	1610-BL	60
1317181	41	0926-400	42	1611-B	60
1357676	41	0949-100	70	1612-B	60
1367258	41	0949-160	70	1613-B	60
1367259	41	0950-100	38	1627-B	60
1367262	41	0950-100-BL	38	1629-B	60
1367264	41	0950-100-GR	38	1637-B1	60
1367265	41	0950-100-YE	38	1641-B	60
1367266	41	0950-200	81	1669-B	60
1367267	41	0950-200-BL	81	16710-50	40
1367268	41	0950-200-GR	81	16711-50	40
1367269	41	0950-200-GREY	81	16760-100	43
1367270	41	0950-300	81	16760-100	82
1367271	41	0950-400	85	16761-30	43
1367273	58	0951-160	70	16761-30	82
1367347	41	0951-500	70	16763-20	43
1367422	41	0951-500W	81	16763-20	82
1367587	41	0960-000	38	16765-60	40
1367594	41	0960-031	38	16770-60	43
1367775	58	0985-100	110	16770-60	82
1367776	58	1003-100	110	16771-30	43
1368069	35	1050-100	16	16771-30	82
1568507	42	1050-200	76	16772-20	43
1887257	41	1050-300	76	16772-20	82

# PRODUCT INDEX / ARTIKELREGISTER

PART.NO. / ART.NR.	PAGE / SIDA	PART.NO. / ART.NR.	PAGE / SIDA	PART.NO. / ART.NR.	PAGE / SIDA
16773-12	43	317-15	28	530-03	12
16773-12	82	317-15EF	28	53393-100	9
16776-96	43	317-19	28	53393-25	9
16776-96	82	317-20	28	53393-50	9
16777-24	43	317-21	32	53411-100	9
16777-24	82	317-22	32	53411-50	9
16778-24	43	317-23	32	53417-1	14
16778-24	82	317-25	29	586-C	56
16779-24	43	317-26	29	596-C1	56
16779-24	82	317-27	29	596-D1	56
16826-01	35	317-28	29	597-C	56
16827-01	35	317-41	71	597-D	56
16828-01	36	317-44	69	6509-D	59
16828EF	36	317-44SP	69	A1184	60
16829-01	36	317-47	70	A1186	60
16829EF	36	317-48	71	A1188	60
1688-B	60	317-54	71	A1190	60
1698-B	60	317-55	67	A-208	60
1820-1	60	317-56	67	A-212	60
1822-A1	60	317-57	67	B11740	16
1823-1	60	317-60	66	B11741	16
1911-B1	60	317-61	66	B13760	17
1922-S	60	317-62	66	B13761	17
1961-S	60	317-63	66	B13762	17
1966-S	60	318-30	70	B315790	60
257-03FP	52	318-45	68	B315791	60
257-05	53	318-60	111	C11745	67
257-06	53	318-61	111	NW50-EUR	42
257-22	53	318-63	68		
257-31	51	318-64	68		
257-31FP	51	318-65	68		
257-32	51	318-66	68		
257-32FP	51	318-67	68		
257-33	52	318-68	68		
257-33FP	52	318-80	69		
257-34	52	318-81	69		
257-34FP	52	318-82	69		
257-35	51	318-85	69		
257-35FP	51	318-86	69		
257-36	52	318-87	69		
257-36FP	52	327-04	54		
257-37	52	327-11	54		
257-37FP	52	327-12	54		
257-39	51	386-03	79		
257-39FP	51	386-04	79		
257-40	51	386-05	79		
257-40FP	51	386-06	79		
257-51	50	387-03	78		
257-52	50	387-04	78		
257-55	49	387-05	78		
257-56	49	387-06	78		
26716-01	57	387-07	78		
26716-11	57	387-08	78		
316-12	30	387-15	86		
316-13	30	387-18	80		
316-14	30	387-18	84		
316-15	30	387-19	80		
316-19	30	387-19	84		
316-20	30	387-20	80		
317-01	29	387-20	84		
317-03	29	387-21	80		
317-04	29	387-21	84		
317-05	31	387-30	85		
317-06	31	387-40	84		
317-07	31	387-41	84		
317-08	31	387-42	84		
317-09	31	387-45	84		
317-09	32	387-46	84		
317-10	31	387-50	84		
317-10	32	387-51	84		
317-11	28	387-52	84		
317-12	28	387-53	84		
317-13	28	387-54	84		
317-14	28	530-01	12		
317-14EF	28	530-02	12		





# 24-HOUR SERVICE



One of the cornerstones of Eurolube service is instant support in whatever you may require.

## TECHNICAL DOCUMENTS

On our website you will be able to easily explore our full product range with detailed photographs, descriptions in English, Swedish and German, individual product data, downloads of manuals and leaflets, and the ability to request quotations on particular products.

## PUMP SELECTION GUIDE

We have also developed a tool to aid you in selecting the correct pump for the task. Using our pump selection guide you simply select the fluid to be pumped, and it will tell you which materials are compatible.



## SERVICE DYGNET RUNT

En av våra hörnstenar är hög servicenivå, oavsett vad som efterfrågas från våra kunder.

## TEKNISKA DOKUMENT

Du kan enkelt navigera dig igenom hela vår webbkatalog, med bilder, teknisk information på svenska, engelska och tyska, nedladdning av prospekt och manualer, och med möjlighet att skicka en förfrågan på valfria produkter.

## GUIDE FÖR VAL AV RÄTT PUMP

Vi har även utvecklat ett verktyg för att hjälpa dig att välja rätt pump för uppgiften. Genom att använda vårt verktyg väljer man bara vätskan som skall pumpas, och den visar sedan vilka material som är kompatibla.



[www.eurolube.com](http://www.eurolube.com)

# EUROLUBE ACADEMY



Eurolube are proud to introduce the new Academy fully furnished with a complete oil system, managed by LUBE-Master fluid management system. It's aimed for our distributors and endusers in the professional handling and use of Eurolube's equipment and installation technology. The training will focus on environment, safety, economy and practical handling of fluid systems.

Contact us if you are interested in learning more.



Eurolube introducerar stolt nya Academy, en utbildningslokal, utrustad med ett komplett oljesystem som övervakas av LUBE-Master fluid management system. Detta är ett hjälpmedel för återförsäljare och slutkunder att lära sig att installera, hantera och underhålla Eurolubes produkter. Utbildningen fokuserar på miljö, säkerhet, ekonomi och praktisk hantering av vätskehanteringssystem.

Kontakta oss om du vill veta mer.



[www.eurolube.com](http://www.eurolube.com)



## **EUROLUBE EQUIPMENT**

**BY ALENTEC & ORION AB**

**GRUSTAGSVÄGEN 4, 138 40 ÄLTA, SWEDEN**

EMAIL / E-POST [eurolube@alentec.se](mailto:eurolube@alentec.se)

PHONE / TELEFON +46 8-747 67 10 / 08-747 67 10

FAX INT / FAX +46 8-715 20 74 / 08-715 20 74

 [www.eurolube.com](http://www.eurolube.com)

DISTRIBUTED BY / ÅTERFÖRSÄLJARE